

RENAULT
MEGANE





RENAULT vybral ELF

Všechny
typy motorů

ELF EXCELLIUM LDX 5W-40

Optimální výkon a maximální ochrana v nejpřísnějších podmínkách

Všechny typy jízdy

ACEA A3 / B3 / B4

ELF EVOLUTION SXR 5W-40

Optimální výkon

Všechny typy jízdy

ACEA A3 / B3 / B4

Všechny typy
zážehových motorů a
motorů LPG

ELF EVOLUTION SXR 5W-30

Úspora paliva, ochrana motoru a ohled na životní prostředí

Všechny typy jízdy

ACEA A5 / B5

Všechny
typy motorů

ELF COMPETITION ST 10W-40

ELF TURBO DIESEL 10W-40

Další maziva schválená společností RENAULT pro normální použití

ACEA A3 / B3

ACEA B3 / B4

Mechanická 5- nebo
6rychlostní převodovka
Automatická převodovka

TRANSELF TRJ 75W-80

API GL5

RENAULTMATIC D3 Syn

DEXRON III

RENAULT doporučuje homologovaná maziva ELF.

Pro doplnění a výměnu oleje Vám doporučujeme používat původní oleje.

Navštivte svého zástupce RENAULT nebo navštivte stránky www.lubriants.elf.com.



Vítejte na palubě Vašeho nového vozu RENAULT

Tento návod k použití a údržbě obsahuje informace, které Vám umožní:

- lépe poznat Váš vůz značky RENAULT, a tak za optimálních provozních podmínek plně využít všech technických zlepšení, kterými je vybaven,
- dosáhnout optimálního provozního výkonu prostým, avšak přesným dodržováním doporučení pro údržbu,
- bez přílišné ztráty času čelit drobným problémům, které nevyžadují odborný zásah.

Čas strávený čtením tohoto návodu Vám bohatě vynahradí informace, které v něm naleznete, a technické novinky, které díky němu objevíte. Pokud Vám přesto nebudou některé body jasné, pro techniky naší prodejní sítě bude potěšením poskytnout Vám doplňkové informace, které budete požadovat.

Abychom Vám čtení tohoto návodu zjednodušili, uvádíme následující symbol:



pro označení rizika, nebezpečí nebo bezpečnostního pravidla.

Popis modelů, které jsou uvedeny v tomto návodu, byl vypracován na základě technických charakteristik známých v době sepsání tohoto dokumentu. **Sdružuje soubor vybavení (sériových nebo volitelných) existujících pro tyto modely. Jejich přítomnost ve vozidle závisí na verzi, vybraných volitelných doplňcích a zemi prodeje.**















Stejně tak mohou být v tomto dokumentu popsána některá vybavení, která by se měla objevit v průběhu následujícího roku.

Šťastnou cestu za volantem Vašeho vozu RENAULT.

Reprodukce nebo překlad tohoto dokumentu i jeho části jsou bez písemného souhlasu společnosti RENAULT FR, 92100 Billancourt 2003, zakázány.



Stručný přehled

	• Tlak v pneumatikách	0.04 → 0.07
	• Karta RENAULT: použití	1.02 → 1.08
	• Dětské zádržné systémy	1.31 → 1.41
	• Světelné kontrolky (na přístrojové desce)	1.46 → 1.69
	• Spuštění a vypnutí motoru	2.03 - 2.04
	• Jízda	2.02 → 2.32
	System kontroly tlaku v pneumatikách	2.13 → 2.16
	Dynamická kontrola stability: ESP	2.17
	Protiprokluzový systém: ASR	2.18 - 2.19
	Asistenční brzdový systém	2.22
	Regulátor a omezovač rychlosti	2.23 → 2.28
	• Topení a klimatizace	3.02 → 3.16
	• Kapota motoru/údržba	4.02 → 4.14
	• Praktické rady (výměna žárovek, pojistky, odstranění poruch, funkční poruchy)	5.02 → 5.36

O B S A H

Kapitoly

Seznamte se s Vaším vozidlem

1

Způsob jízdy

2

Vaše pohodlí

3

Údržba

4

Praktické rady

5

Technické charakteristiky

6

Abecední rejstřík

7

TLAK V PNEUMATIKÁCH (v barech nebo kg/cm² zastudena)

Verze	1.4 16V	1.6 16V		2.0 16V	
Rozměry pneumatik	195/65 R15 T 205/55 R16 V 205/50 R17 V	195/65 R15 H 205/55 R16 V	205/50 R17 V	195/65 R15 H 205/55 R16 V	205/50 R17 V
Rozměry ráfků	6,5 J 15 6,5 J 16 6,5 J 17	6,5 J 15 6,5 J 16	6,5 J 17	6,5 J 15 6,5 J 16	6,5 J 17
Použití mimo dálnici • Přední • Zadní	2,2 2	2,2 2	2,2 2	2,2 2	2,3 2
Použití na dálnici (1) • Přední • Zadní	2,2 2	2,3 2	2,4 2	2,4 2	2,5 2
Rezervní kolo	2,2	2,3	2,4	2,4	2,5

Bezpečnost pneumatik a instalace řetězů

Přejděte na odstavec „Pneumatiky“, kapitoly 5, v níž naleznete informace o podmínkách údržby a podle verze i informace o podmínkách instalace řetězů.

- (1) **Zvláštnost vozidel používaných při plném zatížení** (maximální přípustné hmotnosti při naložení) a **tažení přívěsu**
 Maximální rychlost musí být omezena na **100 km/h** a tlak v pneumatikách zvýšen o **0,2 baru**.
 Hodnoty hmotností naleznete v odstavci „Hmotnosti“, v kapitole 6.

TLAK V PNEUMATIKÁCH (v barech nebo kg/cm² zastudena)

Verze	1.5 dCi		1.9 dCi	
	195/65 R15 T 205/55 R16 V	205/50 R17 V	195/65 R15 H 205/55 R16 V	205/50 R17 V
Rozměry pneumatik				
Rozměry ráfků	6,5 J 15 6,5 J 16	6,5 J 17	6,5 J 15 6,5 J 16	6,5 J 17
Použití mimo dálnici • Přední • Zadní	2,2 2	2,2 2	2,2 2	2,3 2
Použití na dálnici • Přední • Zadní	2,3 2	2,4 2	2,4 2	2,5 2
Rezervní kolo	2,3	2,4	2,4	2,5

Bezpečnost pneumatik a instalace řetězů

Přejděte na odstavec „Pneumatiky“ kapitoly 5, v níž naleznete informace o podmínkách údržby a podle verze i informace o podmínkách instalace řetězů.

- (1) **Zvláštnost vozidel používaných při plném zatížení** (maximální přípustné hmotnosti při naložení) **a tažení přívěsu**
Maximální rychlost musí být omezena na **100 km/h** a tlak v pneumatikách zvýšen o **0,2 baru**.
Hodnoty hmotností naleznete v odstavci „Hmotnosti“ v kapitole 6.

TLAK VZDUCHU V PNEUMATIKÁCH (v PSI zastudena)

Verze	1.4 16V	1.6 16V		2.0 16V	
Rozměry pneumatik	195/65 R15 T 205/55 R16 V 205/50 R 17 V	195/65 R15 H 205/55 R16 V	205/50 R 17 V	195/65 R15 H 205/55 R16 V	205/50 R17 V
Rozměry ráfků	6,5 J 15 6,5 J 16 6,5 J 17	6,5 J 15 6,5 J 16	6,5 J 17	6,5 J 15 6,5 J 16	6,5 J 17
Použití mimo dálnici					
• Přední	32	32	32	32	33
• Zadní	29	29	29	29	29
Použití na dálnici (1)					
• Přední	32	33	35	35	36
• Zadní	29	29	29	29	29
Rezervní kolo	32	33	35	35	36

Bezpečnost pneumatik a instalace řetězů

Přejděte na odstavec „Pneumatiky,, kapitoly 5, v níž naleznete informace o podmínkách údržby a podle verze i informace o podmínkách instalace řetězů.

- (1) **Zvláštnost vozidel používaných při plném zatížení** (maximální přípustné hmotnosti při naložení) **a tažení přívěsu**
Maximální rychlost musí být omezena na **100 km/h** a tlak v pneumatikách zvýšen o **3 PSI**.
Hodnoty hmotností naleznete v odstavci „Hmotnosti,, v kapitole 6.

TLAK VZDUCHU V PNEUMATIKÁCH (v PSI zastudena)

Verze	1.5 dCi		1.9 dCi	
Rozměry pneumatik	195/65 R15 T 205/55 R16 V	205/50 R17 V	195/65 R15 H 205/55 R16 V	205/50 R17 V
Rozměry ráfků	6,5 J 15 6,5 J 16	6,5 J 17	6,5 J 15 6,5 J 16	6,5 J 17
Použití mimo dálnici				
• Přední	32	32	32	33
• Zadní	29	29	29	29
Použití na dálnici				
• Přední	33	35	35	36
• Zadní	29	29	29	29
Rezervní kolo	33	35	35	36

Bezpečnost pneumatik a instalace řetězů

Přejděte na odstavec „Pneumatiky“ kapitoly 5, v níž naleznete informace o podmínkách údržby a podle verze i informace o podmínkách instalace řetězů.

- (1) **Zvláštnost vozidel používaných při plném zatížení** (maximální přípustné hmotnosti při naložení) a **tažení přívěsu**
Maximální rychlost musí být omezena na **100 km/h** a tlak v pneumatikách zvýšen o **3 PSI**.
Hodnoty hmotností naleznete v odstavci „Hmotnosti“ v kapitole 6.

Kapitola 1: Seznamte se s Vaším vozidlem

Karta RENAULT: obecné údaje, použití, dvojitě zamykání	1.02	⇒	1.08
Dveře	1.09	⇒	1.13
Automatické zamykání dveří při jízdě	1.14		
Systém blokace startování	1.15	-	1.16
Opěrky hlavy - sedadla	1.17	⇒	1.19
Bezpečnostní pásy	1.20	⇒	1.23
Doplňkové zádržné systémy	1.24	⇒	1.30
k předním bezpečnostním pásům	1.24	⇒	1.27
k zadním bezpečnostním pásům	1.28		
boční	1.29		
Bezpečnost dětí	1.31	⇒	1.41
Místo řidiče	1.42	⇒	1.45
Kontrolní přístroje	1.46	⇒	1.69
palubní počítač	1.60	⇒	1.69
Volant	1.70		
Čas a venkovní teplota	1.71		
Zpětná zrcátka	1.72	-	1.73
Zvuková a světelná výstražná zařízení	1.74		
Vnější osvětlení a signalizace	1.75	⇒	1.77
Seřízení světlometů	1.78		
Stěrače a ostřikovače	1.79	-	1.80
Palivová nádrž (tankování paliva)	1.81	-	1.82

KARTY RENAULT: obecné údaje

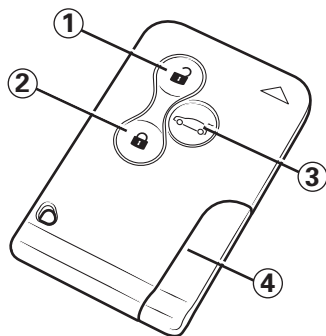

Karta RENAULT

- 1 - Odemknutí všech otevíratelných částí
- 2 - Zamknutí všech otevíratelných částí
- 3 - Zamknutí a odemknutí dveří zavazadlového prostoru
- 4 - Integrovaný rezervní klíč

Karta RENAULT umožňuje:

- zamknutí nebo odemknutí otevíratelných částí (dveří, zavazadlového prostoru) a příklopu hrdla palivové nádrže (informace naleznete na následujících stranách),
- automatické zavření elektricky ovládaných bočních oken a střešního okna. Informace naleznete v odstavcích „Okna s automatickým zavíráním“ a „Střešní okno“ v kapitole 3 (podle vybavení vozidla),
- spuštění motoru, přejděte na odstavec „Spuštění motoru“ kapitoly 2.

Autonomní napájení

Karta je napájena baterií, kterou je třeba vyměnit, když je na přístrojové desce zobrazena zpráva „Baterii karty je třeba vyměnit“ (přejděte na odstavec „Karta RENAULT: baterie“ kapitoly 5).

Dosah karty RENAULT

Mění se podle prostředí: dejte tedy pozor na manipulace s kartou RENAULT, při kterých by mohlo být vozidlo zamknuto nebo odemknuto nechtěným stisknutím tlačítek.

Rada

Neukládejte kartu RENAULT tam, kde by se mohla ohnout nebo nechtěně poškodit: k tomu by mohlo dojít například při sednutí na kartu uloženou v zadní kapse oděvu.



Zodpovědnost řidiče

Nikdy neopouštějte vozidlo s kartou RENAULT ponechanou uvnitř, pokud ve vozidle zůstává dítě (nebo zvíře). Mohlo by totiž dojít k nechtěnému spuštění motoru nebo k uvedení do chodu elektrických zařízení, například ovládání oken, přičemž by došlo k nebezpečí přivření části těla (krku, paží, rukou apod.). Mohlo by tak dojít k vážným zraněním.

KARTY RENAULT: obecné údaje (pokračování)

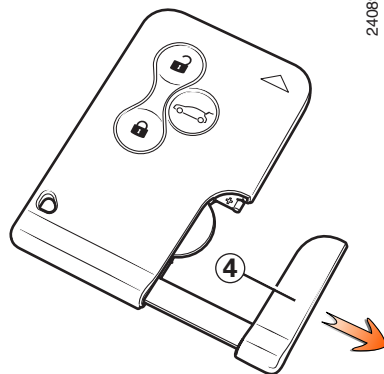

Integrovaný 4 nebo samostatný 5 rezervní klíč (podle typu vozidla)

Používá se jen výjimečně. V případě, že nefunguje karta RENAULT, je možné jím odemknout levé přední dveře a dveře zavazadlového prostoru. Jedná se o následující případy:

- vozidlo se nachází v oblasti silného elektromagnetického záření,
- působí vliv přístrojů fungujících na stejnou frekvenci jako karta,
- baterie karty RENAULT je slabá nebo je vybitý akumulátor...

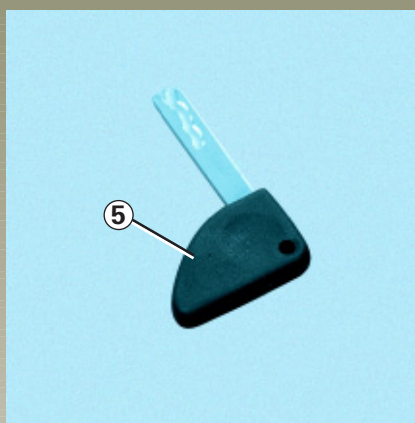

Pro informace týkající se používání rezervního klíče přejděte na kapitulu „zamykání/odemykání dveří“.

Jakmile se dostanete do vozidla pomocí rezervního klíče, vložte kartu RENAULT do čtečky, a můžete nastartovat.

Výměna nebo dodatečné přidání karty RENAULT

V případě ztráty nebo pokud si budete přát další kartu RENAULT, se obraťte výhradně na svého zástupce RENAULTU.

V případě výměny karty RENAULT je nezbytné přijet s Vaším vozem a všemi kartami RENAULT k Vašemu zástupci RENAULTU, aby byly všechny společně inicializovány.

K jednomu vozidlu máte možnost používat až čtyři karty RENAULT.

Porucha karty RENAULT

Zkontrolujte, zda je baterie nabitá. Její životnost je přibližně dva roky.

Přejděte na odstavec „Karta RENAULT: baterie“ kapitoly 5.

KARTA RENAULT S DÁLKOVÝM OVLÁDÁNÍM: použití

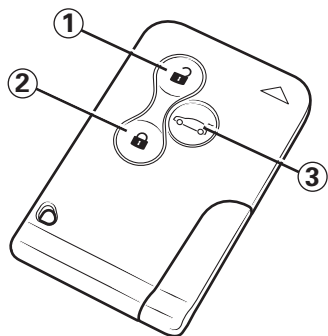

Odemknutí dveří

Stiskněte tlačítko pro odemknutí **1**.
Odemknutí je signalizováno **jedním** bliknutím nouzových světel a bočních blikáčů.

Zvláštnosti (u některých zemí):

- stisknutí tlačítka **1** umožňuje odemknout výhradně dveře řidiče,
- dvě posloupná stisknutí tlačítka **1** umožňují odemknout ostatní dveře.

Zamknutí dveří

Stiskněte tlačítko pro zamknutí **2**.

Zamknutí je signalizováno **dvěma bliknutími** nouzových světel a bočních blikáčů.

- Pokud je některá otevíratelná část (dveře nebo zavazadlový prostor) otevřena nebo špatně zavřena, nebo pokud ve čtečce zůstane vložena karta RENAULT, je provedeno rychlé zamknutí a odemknutí otevíratelných částí a nouzová světla a boční blikáče nezablikají.

Odemknutí a zamknutí samotného zavazadlového prostoru

Pro odemknutí nebo zamknutí zavazadlového prostoru stiskněte tlačítko **3**.

Odemknutí je signalizováno jedním bliknutím nouzových světel a bočních blikáčů, pokud jsou dveře vozidla zamknuty.

Zamknutí zavazadlového prostoru je signalizováno dvěma bliknutími nouzových světel a bočních blikáčů, pokud jsou dveře vozidla zamknuty.

KARTA RENAULT S AUTOMATICKÝM REŽIMEM: použití

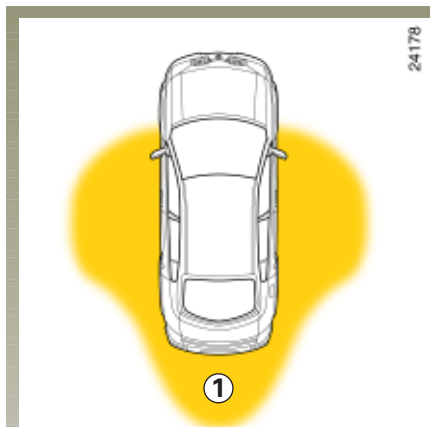

Karta RENAULT s automatickým režimem

Umožňuje kromě funkcí karty RENAULT s dálkovým ovládáním bez manipulace (v automatickém režimu):

- odemknutí a zamknutí otevíratelných částí (dveří a zavazadlového prostoru) a příklopu hrdla palivové nádrže, pokud je karta přítomna v přístupové oblasti 1,
- spuštění motoru, pokud je karta přítomna uvnitř vozidla (přejděte na odstavec „Spuštění motoru“ kapitoly 2).

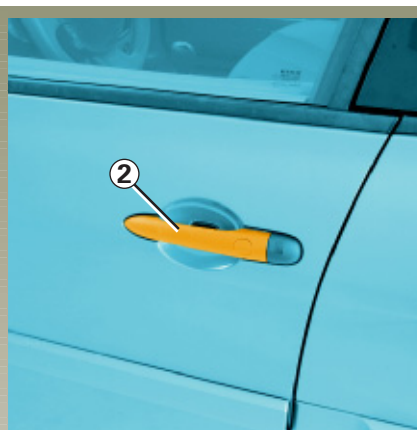

Odemknutí dveří a zavazadlového prostoru

Přiblížte se s kartou RENAULT k vozidlu.

Pokud umístíte dlaň pod kliku 2 některých dveří nebo stisknete tlačítko zavazadlového prostoru 3, vozidlo se odemkne (v případě, že vozidlo nebylo odemkáno déle než 3 dny, je potřeba za kliku dvakrát potáhnout).

Odemknutí je signalizováno **jedním** bliknutím nouzových světel a bočních blikačů.



Nikdy neopouštějte vozidlo s kartou RENAULT zanechanou uvnitř.

KARTA RENAULT S AUTOMATICKÝM REŽIMEM: použití (pokračování)

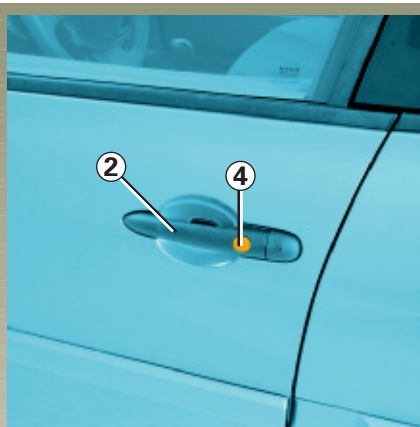

Zamknutí dveří a zavazadlového prostoru

S kartou RENAULT u sebe při zavřených dveřích a zavazadlovém prostoru stisknete tlačítko 4 umístěné na jedné z rukojetí 2 nebo tlačítko 5 dveří zavazadlového prostoru.

Zamknutí je signalizováno **dvěma bliknutími** nouzových světel a bočních blikáčů.

Poznámka: pro zamknutí pomocí tlačítek je nezbytná přítomnost karty RENAULT v přístupové oblasti vozidla.

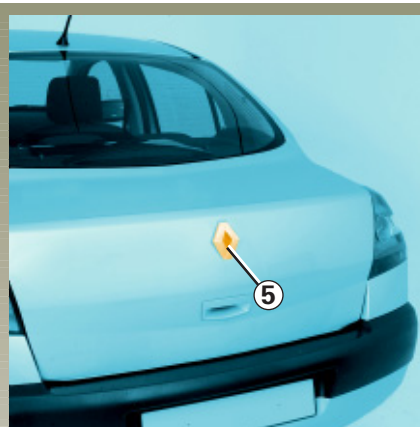

Pokud je některá otevíratelná část (dveře nebo zavazadlový prostor) otevřena nebo špatně zavřena, nebo pokud je ve čtečce zůstane vložena karta, je provedeno rychlé zamknutí a odemknutí a nouzová světla a boční blikáče nezablikají.

Pokud si budete přát zkontrolovat zamknutí po jeho provedení kartou RENAULT nebo tlačítky umístěnými v rukojetích, máte k dispozici přibližně **tři** sekundy pro aktivaci rukojetí dveří bez odemknutí.

Po jejich uplynutí je automatický režim znovu aktivní a každá manipulace na rukojeti vyvolá odemknutí dveří.



Zodpovědnost řidiče

Nikdy neopouštějte vozidlo s kartou RENAULT ponechanou uvnitř, pokud ve vozidle zůstává dítě (nebo zvíře). Mohlo by totiž dojít ke spuštění motoru nebo by se mohla uvést do chodu elektrická zařízení (např. ovládání oken), což by vedlo k nebezpečí přivření části těla (krku, paží, rukou apod.). Mohlo by tak dojít k vážným zraněním.

DVOJITÉ ZAMYKÁNÍ

24088

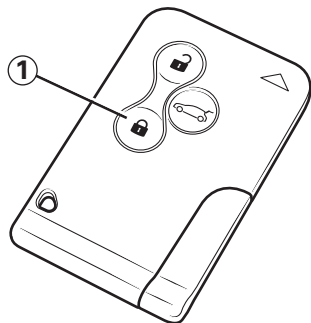

Dvojité zamykání otevíratelných částí (pro některé země)

Umožňuje zamknout otevíratelné části a zabránit otevření dveří vnitřními rukojeťmi (např. při rozbití skla a následném pokusu o otevření dveří zevnitř).

Aktivace dvojitého zamykání (superzamykání)

Vozidla vybavena elektrickým ovládáním skla zadního okna

- dvakrát rychle stlačte tlačítko 1,
- nebo proveďte dvě rychlá stisknutí tlačítka vnějších rukojetí dveří nebo loga zavazadlového prostoru.

Vozidla vybavena ručním ovládáním skla zadního okna

Než vystoupíte z vozidla, stiskněte na doraz spínač 2 (integrovaná kontrolka se rozsvítí). Pro odemknutí dveří stiskněte horní část spínače.

V každém případě

Zamknutí je signalizováno **pěti** bliknutími nouzových světel.

Poznámka: tuto funkci je možné aktivovat **dvěma** rychlými stisknutími tlačítek rukojetí dveří umístěnými na stejné straně (např. levé přední/levé zadní **nebo** pravé přední/pravé zadní).

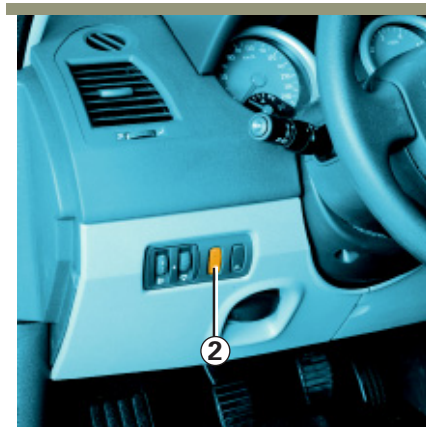

Nikdy nepoužívejte dvojité zamknutí dveří, pokud někdo zůstává uvnitř vozidla!

KARTA RENAULT V OMEZENÉM REŽIMU

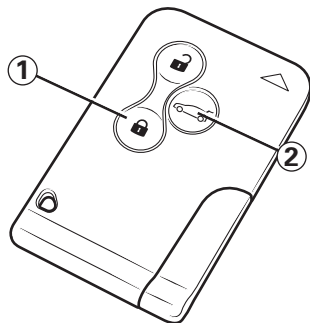

24088

Karta RENAULT v omezeném režimu (u některých typů vozidel)

V určitých situacích (vozidlo svěřené třetí osobě: parkovací služba, opravce atd.) můžete omezit funkci karty RENAULT.

Připravte si dvě karty. Jednu kartu vložte do čtečky 3 a poté zároveň stiskněte tlačítka 1 a 2 druhé karty.

Dojde k zamčení vozidla a poté se odemknou dveře řidiče.



Karta RENAULT s omezeným režimem umožňuje pouze odemknutí dveří řidiče a spuštění motoru vozidla (odkládací prostor spolujezdce a zavazadlový prostor zůstanou zamknuté).

Pro zrušení omezeného režimu nastartujte vozidlo RENAULT v normálním, neomezeném režimu.

Ovládání odemknutí/zamknutí zevnitř 4 je v průběhu použití karty RENAULT v omezeném režimu deaktivováno.

Omezení lze nastavit pouze na jednu z karet RENAULT.

Po dobu použití karty RENAULT v omezeném režimu si druhá karta zachovává všechny své funkce.

OTEVŘENÍ A ZAVŘENÍ DVEŘÍ

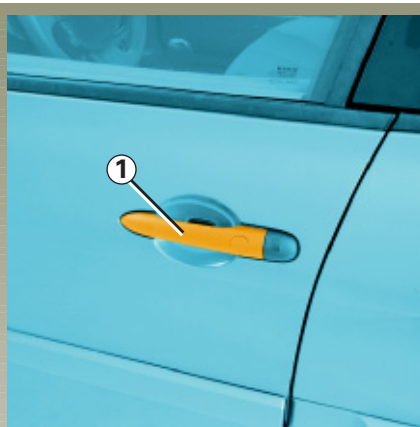

Otevření dveří zvenku

Jakmile budou dveře odemknuty, nebo máte-li u sebe kartu RENAULT s automatickým režimem, uchopte rukojeť **1** a táhněte ji k sobě až do otevření dveří.

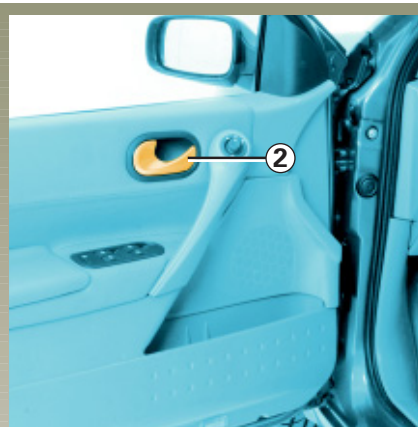

Otevření zevnitř

Zatáhněte za rukojeť **2**.

Signalizace zapomenutí karty

Při otevření dveří řidiče, když zůstává ve čtečce vložená karta, je na přístrojové desce zobrazena zpráva „vyjměte kartu“, kterou doprovází pípnutí.

Zvláštnost

Po zastavení motoru zůstávají zapnutá světla a příslušenství (autorádio, klimatizace atd.) v provozu.

Vypnou se při otevření dveří řidiče.

Signalizace zapomenutí zavření některé otevíratelné části

Pokud je některá otevíratelná část (dveře nebo zavazadlový prostor) otevřená nebo špatně zavřená při dosažení rychlosti cca 10 km/h, zobrazí se na přístrojové desce zpráva „otevřený zavazadlový prostor“ nebo „otevřené dveře“ (v závislosti na daném případě) a rozsvítí se kontrolka **A**.

OTEVŘENÍ A ZAVŘENÍ DVEŘÍ (pokračování)



Bezpečnost dětí

Vozidla vybavená spínačem 3 s integrovanou kontrolkou

Stiskněte spínač 3 pro zablokování funkce ovládání zadních oken a otevření zadních dveří.

Rozsvícení kontrolky integrované ve spínači potvrdí zamknutí dveří.



V případě poruchy se ozve zvukový signál a integrovaná kontrolka se nerozsvítí.



Bezpečnost cestujících na zadních sedadlech

Řidič může zakázat funkci ovládání oken a zadních dveří stisknutím spínače 3 na straně, jak je uvedeno na obrázku.

Zodpovědnost řidiče

Nikdy neopouštějte vozidlo s kartou RENAULT ponechanou uvnitř, pokud ve vozidle zůstává dítě (nebo zvíře). Mohlo by totiž dojít ke spuštění elektrického ovládání oken a způsobení vážných zranění přivřením části těla (krku, paže, ruky apod.). Pokud k přivření dojde, změňte ihned směr pohybu skel stisknutím příslušného spínače.

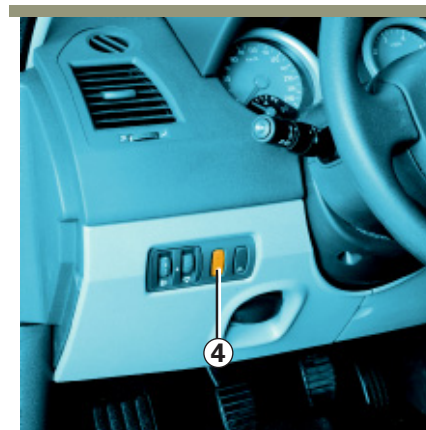

Ostatní případy

Pro zamezení otevření zadních dveří zevnitř stiskněte spínač 4 a integrovaná kontrolka se rozsvítí.

Otevření zvenčí zůstává umožněno.

ZAMKNUTÍ A ODEMKNUTÍ DVEŘÍ

Zamknutí a odemknutí dveří zvenčí

Provádí se pomocí karty RENAULT: přejděte na odstavce „Karty RENAULT“ v kapitole 1.

V určitých případech karta RENAULT nefunguje:

- vozidlo se nachází v oblasti silného elektromagnetického záření,
- působí vliv přístrojů fungujících na stejné frekvenci jako karta (mobilní telefon, ...),
- baterie karty RENAULT je slabá nebo je vybitý akumulátor...

V tomto případě je možné:

- použít rezervní klíč (integrovaný v kartě nebo - podle typu vozidla - nezávislý) pro otevření levých předních dveří,
- otevřít všechny dveře ručně,
- použít ovládání pro zamknutí/odemknutí dveří zevnitř (přejděte na odstavce „ovládání zamykání/odemykání zevnitř“ v kapitole 1).

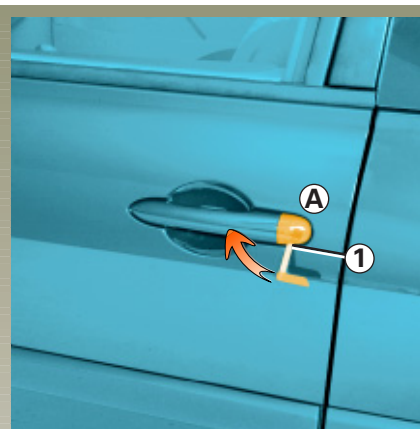

Použití integrovaného rezervního klíče 2

Odstraňte kryt A levých předních dveří (pomocí konce rezervního klíče) v oblasti zářezu 1.

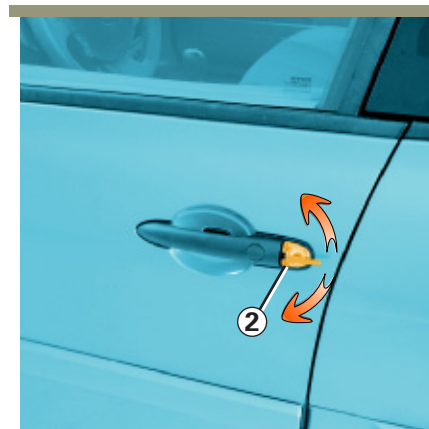

Vložte klíč 2 do zámku a zamkněte nebo odemkněte dveře.

ZAMKNUTÍ A ODEMKNUTÍ DVEŘÍ (pokračování)

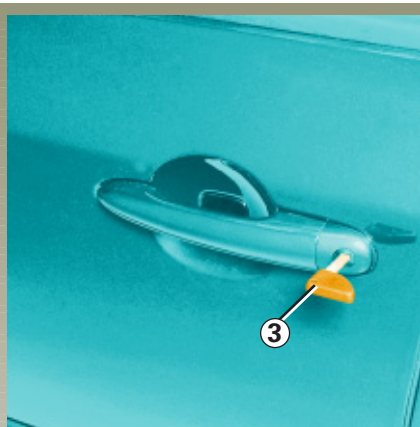

Použití nezávislého rezervního klíče 3 (podle typu vozidla)

Zasuňte klíč 3 do zámku předních levých dveří a zamkněte je nebo je odemkněte.

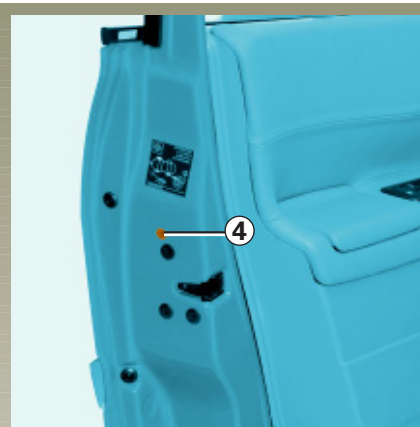

Ruční zamknutí a odemknutí dveří

Při otevřených dveřích otočte šroubem 4 (pomocí nástroje typu plochého šroubováku) a opět dveře zavřete.

Dveře budou nadále zvenčí zamknuty.

Znovu otevřít dveře je pak možné pouze zevnitř.

ZAMKNUTÍ A ODEMKNUTÍ DVEŘÍ (pokračování)

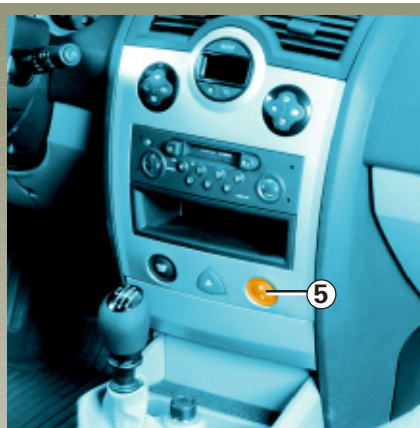

Ovládání zamknutí a odemknutí dveří zevnitř

Spínač 5 ovládá zároveň dveře, zavazadlový prostor a víko palivové nádrže.

Pokud je některá otevíratelná část (dveře nebo zavazadlový prostor) otevřena nebo špatně zavřena, je provedeno rychlé zamknutí a odemknutí otevíratelných částí.

Přeprava předmětů s otevřenými dveřmi nebo zavazadlovým prostorem: **zastavte motor** a na více než pět sekund stiskněte spínač 5 pro uzamčení ostatních otevíratelných částí.

Zamykání otevíratelných částí bez použití karty RENAULT

Zastavte motor, otevřete jednu přední dveře a na více než pět sekund stiskněte spínač 5.

Po zavření dveří se všechny otevíratelné části automaticky uzamknou.

Odemknutí vozidla zvenčí bude možné pouze kartou RENAULT.

Kontrolka stavu otevíratelných částí

Při zapnutí zapalování Vás kontrolka integrována ve spínači informuje o stavu zamknutí otevíratelných částí:

- pokud kontrolka svítí, jsou otevíratelné části zamknuty.
- pokud je kontrolka zhasnuta, jsou otevíratelné části odemknuty.

Když zamknete dveře, kontrolka zůstane přibližně jednu minutu rozsvícena a potom zhasne.



Nikdy neopouštějte vozidlo s kartou RENAULT zanechanou uvnitř.



Pokud se rozhodnete jet se zamknutými dveřmi, je nutné si uvědomit, že to v případě nouze znesnadní přístup záchranářů do kabiny.

AUTOMATICKÉ ZAMYKÁNÍ DVEŘÍ PŘI JÍZDĚ

Především se musíte rozhodnout, zda si přejete tuto funkci aktivovat.

Pro její aktivaci

Při zapnutém zapalování stiskněte přibližně na 5 sekund tlačítko pro elektrické zamykání dveří **1**, dokud neuslyšíte **dvě pípnutí**.

Pro její deaktivaci

Při zapnutém zapalování stiskněte přibližně na 5 sekund tlačítko pro elektrické zamykání dveří **1**, dokud neuslyšíte **jedno pípnutí**.



Pokud se rozhodnete jet se zamknutými dveřmi, je nutné si uvědomit, že to v případě nouze znesnadní přístup záchranářů do kabiny.

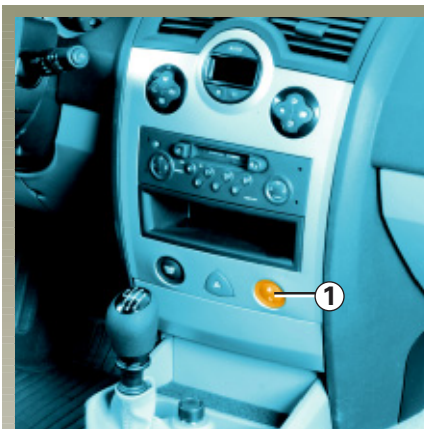

Funkční princip

Po rozjetí vozidla systém automaticky zamkne otevíratelné části, jakmile dosáhnete rychlosti přibližně 10 km/h.

Odemknutí se provádí:

- stisknutím tlačítka pro odemknutí dveří **1**,
- otevřením dveří při stojícím vozidle.

Poznámka: pokud jsou některé dveře otevřeny, automaticky se znovu zamknou, když vozidlo dosáhne rychlosti přibližně 10 km/h.

Funkční porucha

Pokud zjistíte funkční poruchu (automatické zamknutí se neprovede, kontrolka integrovaná v tlačítku **1** se při zamknutí otevíratelných částí nerozsvítí apod.), zkontrolujte ze všeho nejdřív, zda jsou správně zavřeny všechny otevíratelné části. Pokud jsou správně zavřeny, obraťte se na svého zástupce RENAULTU.

SYSTÉM BLOKACE STARTOVÁNÍ

Zabrání nastartovat každému, kdo nemá k dispozici kartu RENAULT k danému vozu.

Vozidlo je automaticky chráněno několik sekund po zastavení motoru.

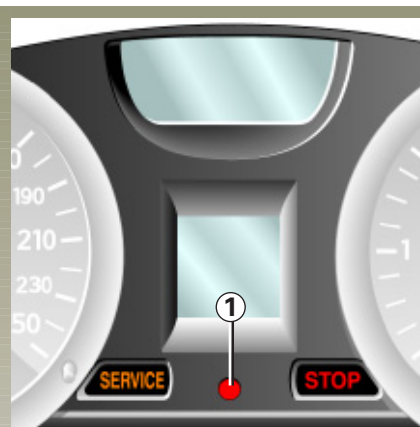

Funkční princip

Při spuštění motoru se na několik sekund spojitě rozsvítí kontrolka **1**, která potom zhasne (přejděte na odstavec „spuštění motoru“ kapitoly 2).

Pokud není kód rozpoznán, čtečka karty rychle bliká a motor vozidla nelze spustit.

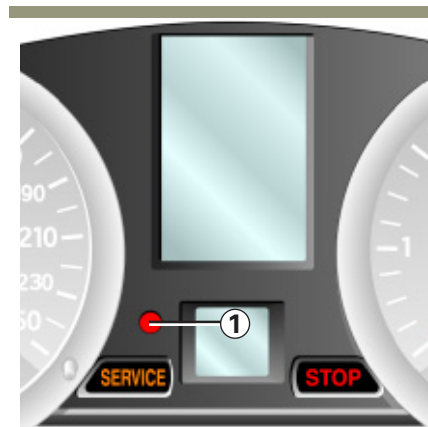

Kontrolky

Kontrolka pro indikaci ochrany vozidla

Po vypnutí motoru kontrolka **1** bliká. Vozidlo je chráněno.



Jakýkoliv zásah nebo úprava na systému blokace startování (řídící jednotky, kabeláž atd.) mohou být nebezpečné. Proto je musí provádět kvalifikovaní pracovníci firmy RENAULT.

SYSTÉM BLOKACE STARTOVÁNÍ (pokračování)

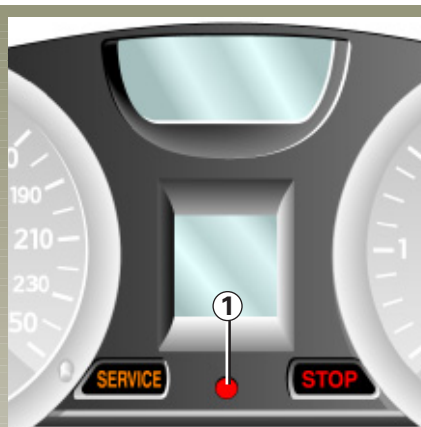

Kontrolka pro indikaci funkční poruchy

Pokud kontrolka po pokusu o spuštění motoru stále bliká nebo zůstane spojitě rozsvícena, indikuje to funkční poruchu systému.



V případě poruchy karty RENAULT (rychlé blikání čtečky) použijte, pokud je to možné, druhou kartu RENAULT (dodanou s vozidlem).

V tomto případě se obračete výhradně na zástupce RENAULTU, který je jediný schopen odstranit poruchu systému blokace startování.

V případě rušení a/nebo nerozpoznání karty RENAULT s automatickým režimem ji vložte do čtečky karty 2.

PŘEDNÍ OPĚRKA HLAVY

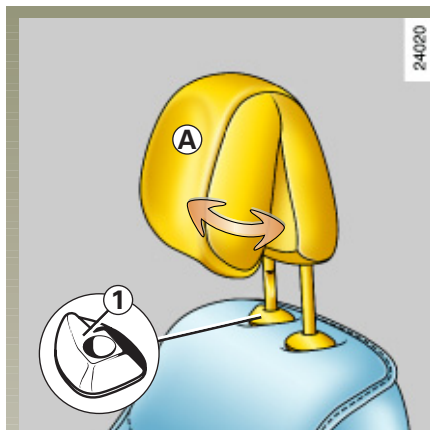

Zvednutí opěrky hlavy

Opěrku posunujte směrem nahoru až do požadované výšky.

Snížení opěrky hlavy

Táhněte páčkou **1** směrem dopředu a veďte opěrku hlavy až do požadované polohy.

Nastavení sklonu

Podle typu vozidla pohybujte částí **A** dopředu a dozadu až do nejpohodlnější polohy.

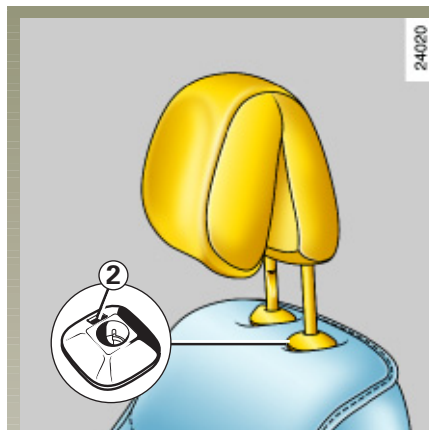

Odstranění opěrky hlavy

Stiskněte tlačítko **2** a tahem směrem nahoru opěrku hlavy sejměte.

Zpětné nasazení opěrky hlavy

Tyče opěrky hlavy zaveďte do pouzder ozubením dopředu.

Táhněte páčkou **1** směrem dopředu a veďte opěrku hlavy až do požadované polohy.

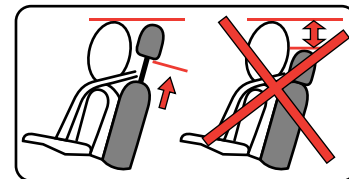

Protože je opěrka hlavy bezpečnostním prvkem, dohlédněte na její přítomnost a správné umístění. Aby byla vzdálenost mezi Vaší hlavou a opěrkou hlavy minimální, musí se horní část opěrky hlavy nacházet co nejbližší temeni hlavy.

ZADNÍ OPĚRKA HLAVY

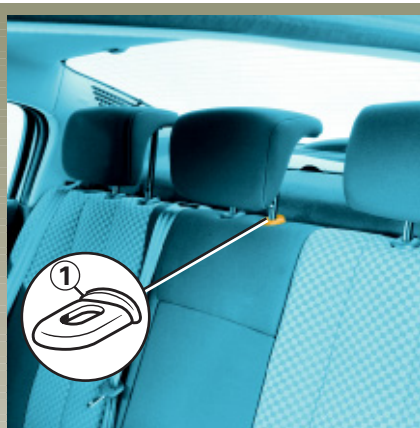

Užitná poloha

Maximálně zvedněte opěrku hlavy a následně ji spusťte dolů až do zajištění.

Odstranění opěrky

Stiskněte jazýček **1** a následně opěrku hlavy vyjměte.

Zpětná instalace

Zaveďte tyče do pouzder, stiskněte jazýček **1** a spusťte opěrku hlavy dolů.



Úložná poloha

Stiskněte jazýček **1** a spusťte opěrku hlavy zcela dolů.

Poloha opěrky hlavy při úplném spuštění je úložná: nesmí být použita, pokud na místě sedí spolujezdec.

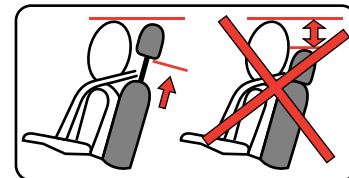

Protože je opěrka hlavy bezpečnostní prvek, dohlédněte na její přítomnost a správné umístění.

PŘEDNÍ SEDADLA

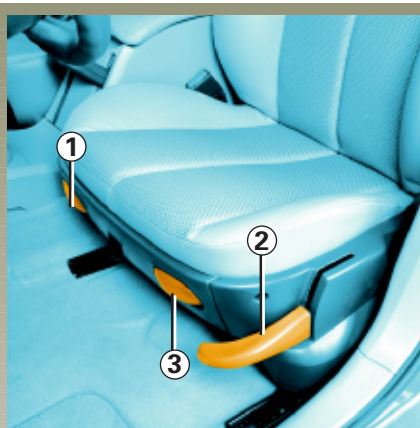

Posunutí dopředu nebo dozadu

Pro odjištění zvedněte rukojeť 3 na straně dveří. Ve zvolené poloze rukojeť uvolněte a zkontrolujte správné zajištění.

Sklonění opěradla

Zvedněte rukojeť na straně střední konzoly 1 a skloňte opěradlo do požadované polohy.

Seřízení výšky sedáku sedadla řidiče

Pohněte pákou 2, kolikrát bude třeba:
- směrem nahoru pro zvednutí sedáku,
- směrem dolů pro spuštění sedáku.

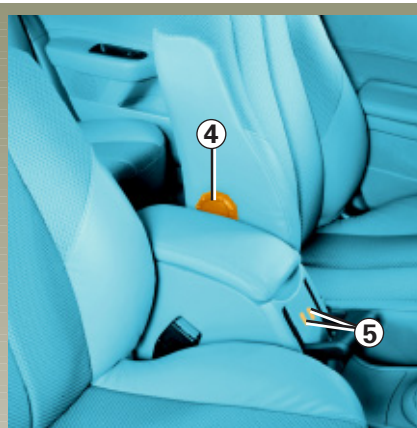

Seřízení sedadla řidiče v úrovni beder:

Otáčejte stavěcím kolečkem 4.



Z bezpečnostních důvodů neprovádějte tato seřízení za jízdy.

Vyhřívání sedadel

Při zapnutém zapalování aktivujte spínač 5 příslušného sedadla. Na přístrojové desce se zobrazí zpráva, nebo se rozsvítí kontrolka integrovaná ve spínači.



Aby nebyla snížena účinnost bezpečnostních pásů, doporučujeme Vám přiložit pás na rameno.

Dohlédněte na správné zajištění opěradel sedadel.

Na podlaze (na místě před řidičem) nesmějí být uloženy žádné předměty. Při prudkém brzdění by se totiž mohly dostat pod pedály, a zabránit tak jejich použití.

BEZPEČNOSTNÍ PÁSY

Pro zajištění Vaší bezpečnosti používejte při všech jízdách bezpečnostní pás. Navíc je Vaší povinností dodržovat předpisy platné v zemi, v níž se právě nacházíte.

Před jízdou proveďte:

- nejdříve seřízení místa řidiče,
- následně seřízení bezpečnostního pásu, abyste zajistili optimální ochranu.



Nesprávně seřízené bezpečnostní pásy mohou být v případě nehody příčinou zranění.

Pásy musí používat i těhotné ženy. V takovém případě dohlédněte, aby kyčelní pás nevyvíjel příliš velký tlak na břicho, aniž by však byla vytvořena dodatečná vůle.

Seřízení místa řidiče

- **Zpříma se posaďte a opřete o opěradlo** (po odložení kabátu, bundy apod.). To je základním předpokladem pro správnou polohu zad.
- **Nastavte polohu sedadla vzhledem k pedálům.** Sedadlo musí být posunuto maximálně dozadu za zachování úplného sešlápnutí spojkového pedálu. Opěradlo musí být seřízeno tak, aby paže zůstaly mírně pokrčeny.
- **Seřídte polohu opěrky hlavy.** Pro zajištění maximální bezpečnosti musí být horní okraj opěrky hlavy v jedné rovině s temenem hlavy.
- **Seřídte výšku sedáku.** Toto seřízení umožní optimalizovat Váš zorný úhel.
- **Seřídte polohu volantu.**



Seřízení bezpečnostních pásů

Dobře se opřete o opěradlo.

Hrudní pás **1** musí být co nejbližší dolní části krku, nesmí se však o ni opírat.

Kyčelní pás **2** musí spočívat naplocho na stehnech proti pánvi.

Bezpečnostní pás musí co nejtěsněji přiléhat k tělu. Poznámka: vyhněte se příliš silným oděvům, vloženým předmětům apod.

BEZPEČNOSTNÍ PÁSY (pokračování)

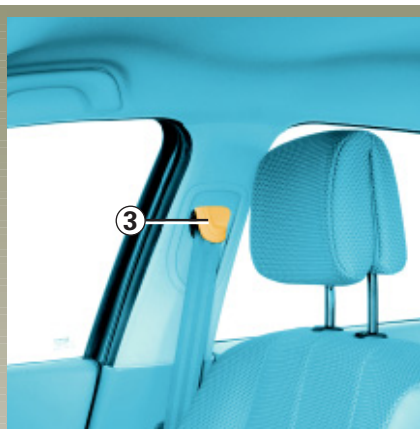

Seřízení výšky bezpečnostního pásu

Pro zvolení výšky seřízení pásu použijte tlačítko 3 tak, aby byl kyčelní pás 1 veden výše popsáním způsobem:

- pro spuštění pásu sevřete ovládání 3 a zároveň táhněte pás dolů,
- pro zvednutí bezpečnostního pásu táhněte ovládání 3 směrem nahoru.

Jakmile je seřízení provedeno, zkontrolujte správné zajištění.



Zajištění

Odviňte pás pomalu a bez rázů a zajištěte připnutí západky 4 do pouzdra 6 (zkontrolujte zajištění tahem za západku 4). Pokud se pás před připnutím zablokuje, vraťte větší kus pásu zpět a znovu jej odviňte.

Zajištění (pokračování)

Pokud je pás zcela zablokován:

- pomalu, ale silně táhněte za pás, než jej vytáhnete přibližně o 3 cm,
- následně nechte pás samočinně navinout,
- znovu pás odviňte,
- pokud problém přetrvává, obraťte se na svého zástupce RENAULTU.

Odjištění

Stiskněte tlačítko 5 pouzdra 6, pás bude navinut navíječem.

Pro usnadnění tohoto úkonu veďte západku.

ZADNÍ BEZPEČNOSTNÍ PÁSY

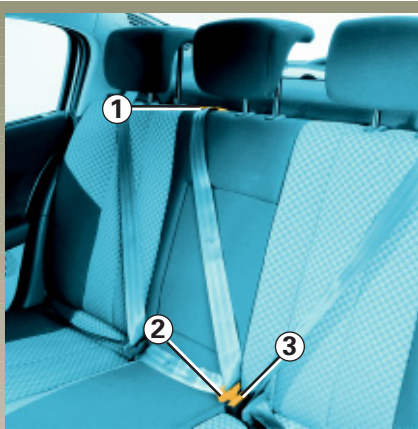

Střední zadní bezpečnostní pás

Pomalu odviňte pás z jeho uložení **1**.

Zapněte posuvnou západku **2** do odpovídajícího červeného pouzdra **3**.

Zadní boční a střední bezpečnostní pásy

Zajištění, odjištění a seřízení se provádí stejným způsobem jako u předních bezpečnostních pásů.

BEZPEČNOSTNÍ PÁSY

Následující informace se týkají předních a zadních bezpečnostních pásů vozidla.



- Na prvcích zádržného systému instalovaných při výrobě - bezpečnostních pásech a sedadlech ani na jejich upevněních - nesmí být prováděny žádné úpravy.

Ve zvláštních případech (např. instalace dětské sedačky) se obraťte na svého zástupce RENAULTU.

- Nepoužívejte předměty, které by mohly vytvořit na pásech vůli (např. kolíčky na prádlo, spony atd.), protože příliš volně nasazený pás by v případě nehody mohl způsobit vážná zranění.
- Ramenní pás nikdy nepodvlékejte pod paží ani za zády.
- Nepoužívejte stejný pás pro více než jednu osobu a nikdy neupoutávejte svým pásem miminko nebo dítě sedící na klíně.
- Pás nesmí být překroucen.
- V případě vážné nehody nechte pásy, jejichž funkce byla při nehodě účinná, vyměnit. Stejně tak nechte pás vyměnit, pokud vykazuje známky snížené funkčnosti.
- Při ukládání zadní lavice zpět na místo dohlédněte na správné umístění bezpečnostního pásu tak, aby mohl být správně použit.
- Pokud bude třeba, upravte během jízdy polohu a napětí pásu.
- Dbejte na to, aby byla západka pásu zasunuta do správného pouzdra.

DOPLŇKOVÉ PROSTŘEDKY K PŘEDNÍM BEZPEČNOSTNÍM PÁSŮM

Jsou tvořeny:

- předpínači spon,
- břišními předpínači,
- omezovači tlaku pásu na hrudník,
- čelními airbagy řidiče a spolujezdce.

Tyto systémy jsou určeny pro oddělené nebo společné působení v případě čelního nárazu.

Podle intenzity nárazu může systém spustit:

- zablokování bezpečnostních pásů,
- předpínač spony (pro upravení vůle pásu),
- břišní předpínač, aby byla sedící osoba přitisknuta k sedadlu, čelní airbag „na malý objem“ a omezovače síly,
- čelní airbag „na velký objem“.

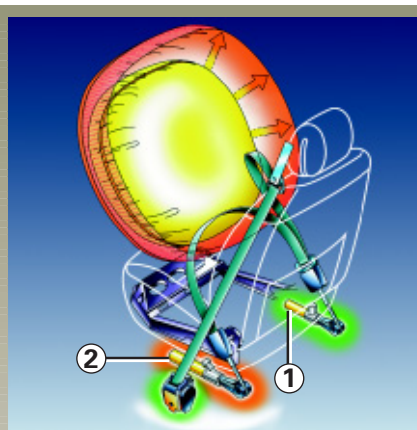

Předpínače

Při zapnutí zpalování při silném nárazu čelního typu a podle intenzity nárazu může systém spustit:

- píst 1, který pás okamžitě stáhne,
- píst 2 sedadel.

Předpínače slouží k přitisknutí pásu proti tělu, aby byla sedící osoba přitisknuta na sedadlo, a tak zvýšen účinek pásu.



- Po nehodě nechte zkontrolovat celou sestavu zádržných prostředků.
- Jakýkoliv zásah na celém systému (předpínačů, airbagů, řídicích jednotek a kabeláže) nebo opětovné použití na jiném vozidle, i stejném, je přísně zakázáno.
- Aby se zabránilo jakémukoliv náhodnému spuštění, při němž by mohlo dojít ke škodám, mohou na předpínačích a airbagích provádět zásahy pouze kvalifikovaní pracovníci sítě RENAULT.
- Kontrola elektrických charakteristik rozněcovače může být prováděna pouze vyškolenými pracovníky za použití vhodného materiálu.
- Před odstavením vozidla do šrotu se obraťte na svého zástupce RENAULTU, aby byl odstraněn vyvíječ nebo vyvíječe plynu předpínačů a airbagů.

DOPLŇKOVÉ PROSTŘEDKY K PŘEDNÍM BEZPEČNOSTNÍM PÁSŮM (pokračování)

Omezovač síly

Při určité úrovni intenzity čelního nárazu se tento mechanismus spustí, aby na únosnou míru omezil tlak bezpečnostního pásu na tělo.



Upozornění týkající se životnosti airbagů a předpínačů

Pyrotechnické systémy airbagů a předpínačů mají omezenou životnost - interval výměny naleznete v servisní knížce k vozidlu.

Airbag řidiče a spolujezdce

Je instalován na předních místech na straně řidiče a spolujezdce.

Přítomnost tohoto vybavení Vám připomíná označení „Airbag“ na volantu, na přístrojové desce (oblast airbagu A) a v dolní části čelního skla.

Každý systém airbagu se skládá:

- z airbagu a vyvíječe plynu, které jsou instalovány na volantu pro řidiče a v palubní desce pro spolujezdce,
- ze společné řídicí jednotky, ve které je integrován snímač nárazu a řízení systému, které ovládá elektrický rozněcovač vyvíječe plynu,
- ze samostatné kontrolky  na přístrojové desce,
- toto zařízení je doplněno vysunutým čelním snímačem.

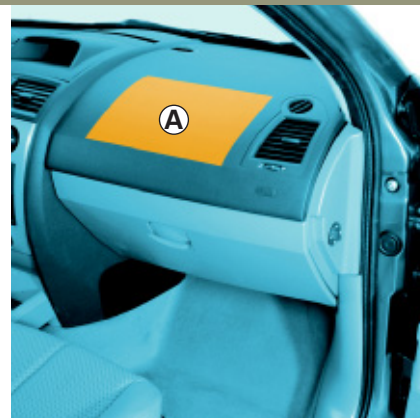

Systém airbagu je založen na pyrotechnickém principu, což vysvětluje vyvinutí tepla a uvolnění kouře při jeho spuštění (nejedná se o příznak počátku požáru). Rovněž dojde k detonačnímu hluku. Při nafouknutí airbagu, které musí být okamžité, může dojít k lehkým zhojitelným zraněním na povrchu pokožky.

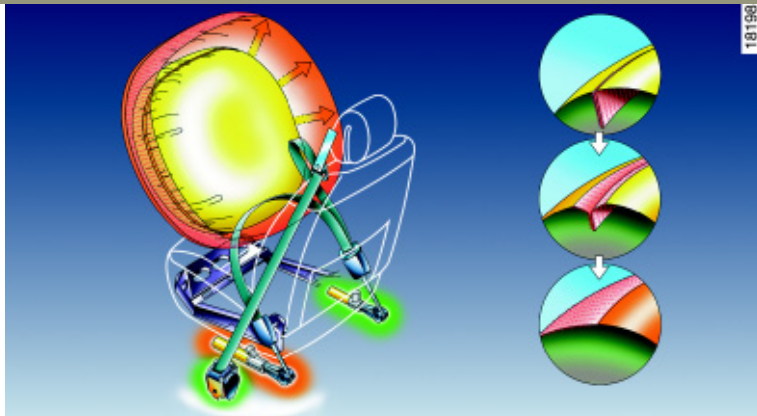

Funkce

Systém je aktivován pouze při zapnutém zapalování.

Při silném nárazu **čelního** typu se airbagy rychle nafouknou, a tak umožní ztlumit náraz hlavy a hrudníku řidiče na volant a spolujezdce na palubní desku, potom se ihned po nárazu vyfouknou, aby nebyly překážkou v opuštění vozidla.

Zvláštnost čelního airbagu

Podle intenzity nárazu se airbag nafoukne na dva různé objemy a je vybaven vnitřním ventilačním systémem, který zabraňuje popálení uvolněnými spalovacími plyny:

- airbag „na malý objem“, tj. první stupeň nafouknutí,
- airbag „na velký objem“, kdy se švy airbagu roztrhnou tak, aby byl uvolněn větší objem vaku (v případě nejsilnějších nárazů).



Provozní závady

Při zapnutí zapalování se rozsvítí kontrolka **1** na přístrojové desce a po několika sekundách opět zhasne.

Pokud se kontrolka při zapnutí zapalování nerozsvítí nebo se rozsvítí při běžícím motoru, signalizuje poruchu systému.

Co nejdříve se obraťte na svého zástupce **RENAULTU**. Jakékoli prodlení by mohlo vést ke ztrátě účinnosti systému.

DOPLŇKOVÉ PROSTŘEDKY K PŘEDNÍM BEZPEČNOSTNÍM PÁSŮM (pokračování)

Účelem všech následujících upozornění je zabránit překážkám v nafouknutí airbagu a předejít těžkým zraněním způsobeným vymrštěním při jeho otevření.



Upozornění týkající se airbagu řidiče

- Neprovádějte žádné úpravy na volantu ani jeho vnitřním modulu.
- Celkové zakrytí vaku volantu je zakázáno.
- Neupevňujte k modulu žádné předměty (sponky, logo, hodiny, držák telefonu apod.).
- Demontáž volantu je zakázána (nevztahuje se na kvalifikované pracovníky sítě RENAULT).
- Při řízení neseďte příliš blízko volantu: zaujměte pozici s mírně pokrčenými pažemi (viz odstavec „pozice při řízení“ v kapitole 1). Tím je zajištěn dostatečný prostor pro správné nafouknutí a funkci vaku.

Upozornění týkající se airbagu spolujezdce:

- Nelepte ani neupevňujte žádné předměty (sponky, logo, hodiny, držák telefonu apod.) na palubní desku v oblasti airbagu.
- Nevkládejte nic mezi palubní desku a spolujezdce (zvíře, deštník, hůl, balíčky apod.).
- Nepokládejte nohy na palubní desku nebo sedadlo, protože by při takových polohách mohlo dojít k vážným zraněním. Obecně udržujte veškeré části těla (kolena, ruce, hlavu atd.) v dostatečné vzdálenosti od palubní desky.
- Po odstranění dětské sedačky znovu aktivujte airbagy spolujezdce, aby byla v případě nárazu zajištěna ochrana spolujezdce.

NA SEDADLO PŘEDNÍHO SPOLUJEZDCE JE ZAKÁZÁNO INSTALOVAT DĚTSKOU ŠEDAČKU ZÁDY KE SMĚRU JÍZDY, ANIŽ BY BYLY DEZAKTIVOVÁNY DOPLŇKOVÉ ZÁDRŽNÉ PROSTŘEDKY K BEZPEČNOSTNÍMU PÁSU PŘEDNÍHO SPOLUJEZDCE. (Přejděte na odstavec „Dezaktivace airbagů předního spolujezdce“ v kapitole 1.)

DOPLŇKOVÉ PROSTŘEDKY K ZADNÍM BEZPEČNOSTNÍM PÁSŮM

Podle vybavení vozidla jsou tvořeny:

■ **předpínači bezpečnostních pásů integrovanými v navijecích,**

■ **omezovačem síly.**

Tyto systémy jsou určeny pro oddělené nebo společné působení v případě čelního nárazu.

Podle intenzity nárazu mohou nastat dva případy:

- ochranu zajistí samotný bezpečnostní pás,
- spustí se předpínač, aby byla upravena vůle pásu.

Předpínače zadních bezpečnostních pásů

Systém je aktivován až po zapnutí zapalování vozidla.

Při silném nárazu **čelního** typu zařízení navine bezpečnostní pás zpět a přitiskne jej na tělo, čímž se zvýší jeho účinnost.



- Po nehodě nechte zkontrolovat celou sestavu zádržných prostředků.

• Jakýkoliv zásah na celém systému (předpínačů, airbagů, řídicích jednotek a kabeláže) nebo opětovné použití na jiném vozidle, i stejném, je přísně zakázáno.

• Aby se zabránilo jakémukoliv náhodnému spuštění, při němž by mohlo dojít ke škodám, mohou na předpínačích a airbagích provádět zásahy pouze kvalifikovaní pracovníci sítě RENAULT.

• Kontrola elektrických charakteristik rozněcovače může být prováděna pouze speciálně vyškolenými pracovníky za použití vhodného materiálu.

• Před odstavením vozidla do šrotu se obraťte na svého zástupce RENAULTU, aby byl odstraněn vyvíječ nebo vyvíječe plynu předpínačů a airbagů.

Omezovač síly

Při určité úrovni intenzity čelního nárazu se tento mechanismus spustí, aby na únosnou míru omezil tlak bezpečnostního pásu na tělo.



Upozornění týkající se životnosti airbagů a předpínačů

Pyrotechnické systémy airbagů a předpínačů mají omezenou životnost: interval výměny naleznete v servisní knížce k vozidlu.

BOČNÍ ZÁDRŽNÁ ZAŘÍZENÍ

Boční airbagy

Jedná se o airbag, kterým je vybaveno každé přední sedadlo, a podle země určení vozidla i zadní boční místa, a který se nafoukne na boku sedadla (na straně dveří), aby byly v případě silného bočního nárazu ochráněny osoby sedící ve vozidle.



Spáry na předních opěradlech (na straně dveří) a prostor mezi opěradlem zadní lavice a obložením odpovídají oblasti nafouknutí airbagu. Je zakázáno vkládat sem předměty.

Clonové airbagy

Jedná se o airbag, kterým jsou v horní části vybaveny obě strany vozidla a který se nafoukne podél předních a zadních bočních oken, aby byly v případě silného bočního nárazu ochráněny osoby sedící ve vozidle.

Označení na předním skle indikuje přítomnost doplňkových zádržných prostředků (airbagy, předpínače atd.) ve vozidle.



Upozornění týkající se bočního airbagu

- **Instalace potahu:** sedadla vybavená airbagem vyžadují potahy specifické pro Vaše vozidlo. obraťte se na Vašeho zástupce RENAULTU, abyste zjistili, zda jsou tyto potahy v prodejně RENAULTU k dispozici. Použití jakýchkoliv jiných potahů (nebo potahů specifických pro jiné vozidlo) by mohlo negativně ovlivnit funkci těchto airbagů a snížit Vaši bezpečnost.
- Neumísťujte žádné příslušenství, předmět, nebo dokonce zvíře mezi opěradlo, dveře a vnitřní obložení. To by mohlo negativně ovlivnit funkci airbagu nebo vést ke zraněním při jeho nafouknutí.
- Jakákoliv demontáž nebo úprava sedadla a vnitřních obložení je zakázána (nevztahuje se na kvalifikované pracovníky sítě RENAULT).

DOPLŇKOVÁ ZÁDRŽNÁ ZAŘÍZENÍ

Účelem všech následujících upozornění je zabránit překážkám v nafouknutí airbagu a předejít těžkým zraněním způsobeným vymrštěním při jeho otevření.



Airbag je určen pro doplnění ochranného účinku bezpečnostního pásu, airbag a bezpečnostní pás tak tvoří neoddělitelné prvky jednoho ochranného systému. Je tedy nezbytné stále používat bezpečnostní pás, jeho nepoužití by v případě nehody vystavilo osoby jedoucí ve vozidle nebezpečí těžkých zranění a rovněž by zhoršilo lehká a zhojitelná zranění na povrchu pokožky, která jsou s nafouknutím airbagu spojena.

Ke spuštění předpínačů nebo airbagů v případě převrácení nebo zadního, i velmi silného, nedojde ve všech případech.

- Jakýkoliv zásah nebo úprava na celém systému airbagů (řídící jednotky, kabeláže atd.) jsou **přísně zakázány** (nevztahuje se na kvalifikované pracovníky sítě RENAULT).
- Aby byla zachována správná funkce a zabránilo se jakémukoliv náhodnému spuštění, mohou na systému airbagů provádět zásahy pouze kvalifikovaní pracovníci sítě RENAULT.
- Z bezpečnostních důvodů nechte zkontrolovat systém airbagů, pokud u vozidla dojde k nehodě, odcizení nebo pokusu o odcizení.
- Při zapůjčení nebo prodeji vozidla informujte nového uživatele o těchto podmínkách, přičemž mu předejte tento návod k použití a údržbě.
- Před odstavením vozidla do šrotu se obraťte na Vašeho zástupce Renaultu, aby byl eliminován vyvíječ nebo vyvíječe plynu.

PRO BEZPEČNOST DĚTÍ

Pro miminka a děti je předepsáno použití zádržného zařízení.

V Evropě musí být děti mladší 10 let⁽¹⁾ připoutány homologovaným zařízením, které je upraveno vzhledem k váze a výšce dítěte.

Za správné použití těchto zařízení je odpovědný řidič.

Zařízení schválená po lednu 1992 poskytují vyšší úroveň bezpečnosti než ta, která byla schválena před tímto datem.

Doporučuje se tedy vybrat zařízení, které bylo schváleno podle evropské normy ECE 44.

Taková zařízení jsou povinně označena oranžovou etiketou s písmenem E, za kterým následuje číslo (země, ve které byla schválena) a rok schválení.

(1) Bezpodmínečně dodržujte zákony, které jsou platné v zemi, ve které se nacházíte. Mohou se lišit od zde uvedených indikací.

Uvědomte si, že náraz při rychlosti 50 km/h představuje pád z výšky 10 metrů. Jinak řečeno, neupoutání dítěte znamená totéž, jako kdybyste jej nechali hrát si na balkóně bez zábradlí ve třetím patře!



Miminka a děti nesmějí být v žádném případě převáženy na klíně osob jedoucích ve vozidle.

V případě čelního nárazu při rychlosti 50 km/h se dítě hmotnosti 30 kg stává jednotnou střílou. Nebudete schopni jej udržet, ani když budete upoutáni.

Rovněž je obzvláště nebezpečné upoutat Vaše dítě bezpečnostním pásem, když Vám sedí na kolenou. Nikdy nepoužívejte jeden bezpečnostní pás pro upoutání dvou osob současně.

V souladu s legislativou jsou na následujících stranách uvedeny tabulky, které Vám umožní zjistit typ dětských sedaček, který je třeba instalovat na jednotlivá místa k sezení vozidla.

Před instalací dětské sedačky na přední místo (pokud je instalace povolena)

Pokud je jimi sedadlo spolujezdce vybaveno, proveďte následující seřízení:

- posuňte sedadlo spolujezdce na maximum dozadu,
- narovnejte opěradlo do co možná nejsvislejší polohy,
- maximálně zvedněte sedák,
- posuňte opěrku hlavy na maximum nahoru,
- umístěte výškové nastavení bezpečnostního pásu do dolní polohy.

Sedačku vhodnou pro Vaše dítě a doporučenou pro Vaše vozidlo vyberte podle příručky „Zařízení pro bezpečnost dětí“, která je k dispozici v prodejní síti RENAULT.

PRO BEZPEČNOST DĚTÍ (pokračování)

Věk dítěte (hmotnost dítěte)	Místa pro instalaci		
	Místo předního spolujezdce (2) (4)	Boční zadní místa	Střední zadní místo
Od narození do přibližně 9 měsíců (hmotnost nižší než 13 kg)	U - I	U - I	U
Od přibližně 9 měsíců do 3 let (hmotnost od 9 do 18 kg)	U - I	U - I (3)	U (3)
Od přibližně 3 do 12 let (1) (hmotnost od 15 do 36 kg)	X	U (3)	U (3)

X : Místo nezpůsobilé pro instalaci dětské sedačky této věkové třídy.

U : Místo způsobilé pro instalaci dětské sedačky upevněné bezpečnostním pásem a schválené pro tuto věkovou třídu jako „univerzální“, zkontrolujte instalaci.

I : Místo vybavené úchyty pro upevnění sedačky této věkové třídy prostřednictvím západek Isofix, schváleny jsou pouze sedačky RENAULT.

- (1) Dítě od výšky 1,5 m nebo hmotnosti 36 kg může být stejně jako dospělý upoutáno bezpečnostním pásem přímo k sedadlu.
- (2) Na toto místo může být instalována pouze dětská sedačka pro umístění zády ke směru jízdy.
- (3) Umístěte opěradlo dětské sedačky proti opěradlu sedadla. Podle potřeby seříďte výšku opěrky hlavy, popř. ji odstraňte.



(4) NEBEZPEČÍ SMRTI NEBO VÁŽNĚHO ZRANĚNÍ, PŘED INSTALACÍ DĚTSKÉ SEDAČKY NA TOTO MÍSTO ZÁDY KE SMĚRU JÍZDY ZKONTROLUJTE, ZDA JE AIRBAG PŘEDNÍHO SPOLUJEZDCE URČITĚ DEZAKTIVOVÁN.

(Přejděte na odstavec „Dezaktivace airbagů předního spolujezdce“v kapitole 1.)

PRO BEZPEČNOST DĚTÍ (pokračování)

Správný výběr

Bezpečnost Vašich dětí závisí rovněž na Vás.

Abyste svému dítěti zajistili maximální ochranu, doporučujeme Vám použít dětské sedačky nabízené v prodejní síti RENAULTU.

Pokud je Vaše vozidlo vybaveno systémem Isofix, použijte přednostně sedačku Isofix (přejděte na kapitolu 1, odstavec „Systém upevnění dětských sedaček Isofix“).

Jsou nabízeny zádržné systémy uzpůsobené pro všechny kategorie. Tyto systémy byly zkonstruovány ve spolupráci s výrobcí a byly testovány ve vozidlech značky RENAULT.

Poradte se se svým zástupcem RENAULTU a požádejte jej o pomoc při instalaci.



Kategorie 0 a 0+ (do 13 kg)

Do věku dvou let je krk dítěte velmi křehký. U dítěte sedícího ve směru jízdy je v případě čelního nárazu velmi vysoké riziko poranění krčních obratlů. RENAULT tedy doporučuje polohu zády ke směru jízdy v obepínající sedačce s opáskáním (obrázek 1).



Kategorie 1 (od 9 do 18 kg)

Ve věku od 2 do 4 let není pánev dostatečně tvarována, aby mohla být vždy dobře zadržena třibodovým bezpečnostním pásem vozidla - u dítěte by v případě čelního nárazu mohlo dojít ke zranění břicha. Je tedy třeba použít sedačky orientované zády ke směru jízdy (obrázek 1), obepínající sedačky (obrázek 2) nebo sedačky s opáskáním.

Umístěte opěrku hlavy do horní polohy, popř. ji odstraňte, abyste mohli správně opřít dětskou sedačku proti opěradlu sedadla.



Aby bylo eliminováno nebezpečí ohrožení Vaší bezpečnosti, doporučujeme Vám použít příslušenství specifikovaná společností RENAULT, která jsou uzpůsobena Vašemu vozidlu a na která se jako jediná vztahuje záruka společnosti RENAULT.

PRO BEZPEČNOST DĚTÍ (pokračování)

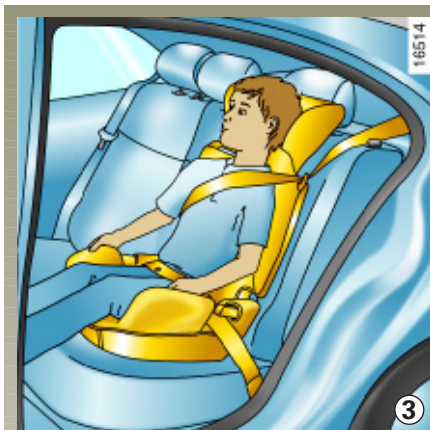

Kategorie 2 (15 až 25 kg) a 3 (22 až 36 kg)

Pro správné zadržení pánve u dítěte do 10 let přednostně použijte dětské sedačky, které mohou být kombinovány s tříbodovými bezpečnostními pásy. To znamená sedačku (obrázek 3) s vodítky pásu, aby byl tříbodový bezpečnostní pás vozidla veden naplocho po stehnech dítěte.

Sedačka s výškově seřiditelným opěradlem a vodítkem pásu se doporučuje pro umístění bezpečnostního pásu co možná nejbližší ke krku, aniž by se však pás krku dotýkal.

Umístěte opěrku hlavy do horní polohy, popř. ji odstraňte, abyste mohli správně opřít dětskou sedačku proti opěradlu sedadla.

V případě použití sedačky bez opěradla musí být opěrka hlavy seřízena podle postavy dítěte, horní okraj opěrky hlavy se musí nacházet ve stejné výšce jako temeno hlavy dítěte - nikdy se nesmí nacházet pod úrovní očí.

Norma rozděluje zádržná zařízení pro děti do 5 kategorií:

Kategorie 0 : od 0 do 10 kg

Kategorie 0+: od 0 do 13 kg

Kategorie 1a: od 9 do 18 kg

Kategorie 2 : od 15 do 25 kg

Kategorie 3 : od 22 do 36 kg

PRO BEZPEČNOST DĚTÍ (pokračování)

④



20995

⑤

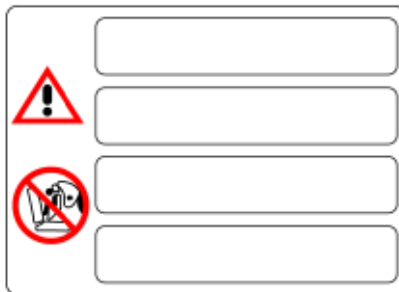

23558



VÝSTRAHA

Vzhledem k neslučitelnosti mezi nafouknutím airbagu předního spolujezdce a umístěním dětské sedačky zády ke směru jízdy je zakázáno instalovat sedačku v této poloze, pokud není vozidlo vybaveno zařízením pro deaktivaci airbagu. Přejděte na odstavec „Deaktivace airbagu předního spolujezdce“. V případě spuštění airbagu by hrozila vážná zranění.

Tyto instrukce Vám připomíná etiketa 4 (na palubní desce) a označení 5 (pod slunečními clonami).

BEZPEČNOST DĚTÍ (pokračování)

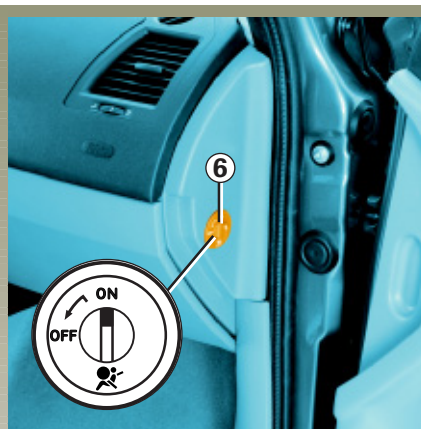

Dezaktivace airbagů předního spolujezdce (u vozidel, která jsou tímto systémem vybavena)

Abyste mohli instalovat dětskou sedačku zády ke směru jízdy na sedadlo předního spolujezdce, musíte **bezpodmínečně** deaktivovat doplňkové zádržné prostředky k bezpečnostnímu pásu předního spolujezdce (čelní airbag, boční airbag a předpínače spony).



Pro deaktivaci airbagů: vypněte zapalování, stlačte a otočte zámek **6** do polohy **OFF**.

Při zapnutém zapalování **bezpodmínečně** zkontrolujte, zda je na přístrojové desce správně rozsvícena kontrolka **7, AIRBAG OFF**.

Tato kontrolka zůstane trvale rozsvícena, aby bylo potvrzeno, že můžete instalovat dětskou sedačku.

BEZPEČNOST DĚTÍ (pokračování)

Aktivace airbagů předního spolujezdce

Když odstraníte dětskou sedačku ze sedadla předního spolujezdce, opět airbagy aktivujte, abyste zajistili ochranu předního spolujezdce v případě nárazu.

Pro opětnou aktivaci airbagů vypněte zapalování, stlačte a otočte zámek 6 do polohy ON.

Po opětném zapnutí zapalování zkontrolujte, zda je kontrolka 7, **AIRBAG OFF**, zhasnuta. Doplňkové zádržné systémy k bezpečnostnímu pásu předního spolujezdce jsou aktivovány.



Aktivace nebo deaktivace airbagu spolujezdce musí být prováděna při **vypnutém zapalování**.

V případě manipulace při zapnutém zapalování se rozsvítí kontrolky  a **SERVICE** : airbag spolujezdce je deaktivován.

Pro zjištění skutečného stavu aktivace/deaktivace airbagu vypněte zapalování a znovu je zapněte.

Provozní závady

V případě poruchy systému aktivace/deaktivace airbagů předního spolujezdce je instalace dětské sedačky zády ke směru jízdy na sedadlo předního spolujezdce **ZAKÁZÁNA**.

Rovněž se nedoporučuje použít toto místo pro spolujezdce.

Co nejdříve se obraťte na svého zástupce RENAULTU.

PRO BEZPEČNOST DĚTÍ (pokračování)

Systém upevnění dětských sedaček Isofix

Jedná se o nové zařízení pro upevnění dětské sedačky do vozidla.

Informace o místech, která jsou jím vybavena, naleznete v tabulce „Typy dětských sedaček, které mohou být instalovány na různá místa ve vozidle“ na začátku odstavce „Bezpečnost dětí“.

Tento systém se skládá:

- ze dvou kroužků umístěných mezi sedákem a opěradlem pro upevnění základny dětské sedačky,
- z kroužku umístěného pod sedákem pro upevnění opěradla dětské sedačky v poloze „zády ke směru jízdy“,
- z kroužku umístěného za opěradlem pro upevnění opěradla dětské sedačky v poloze „čelem ke směru jízdy“ (výhradně na zadních místech),
- ze specifické dětské sedačky RENAULT vybavené dvěma západkami, které se upevní na dvou dolních kroužcích, a popruhem pro upevnění opěradla dětské sedačky.

Pro toto vozidlo jsou schváleny pouze specifické sedačky RENAULT. Ohledně zakoupení těchto sedaček se obraťte na svého zástupce RENAULTU.

Tyto sedačky mohou být rovněž instalovány v jiných vozidlech pomocí tříbodového bezpečnostního pásu.



Použití tohoto zařízení na sedadle předního spolujezdce je povoleno, pouze pokud byly předtím **deaktivovány** airbagy spolujezdce.

Přejděte na odstavec „Deaktivace airbagů předního spolujezdce“.



• Zkontrolujte, zda v oblasti upevňovacích kroužků nic nepřekáží instalaci sedačky (např. šterk, hadry, hračky apod.).

• V žádném případě nezapomeňte zapnout bezpečnostní pás dítěte v sedačce.

PRO BEZPEČNOST DĚTÍ (pokračování)

Způsob instalace

Isofix zády ke směru jízdy

Pokud je dětská sedačka instalována zády ke směru jízdy, její opěradlo musí být blízko, popř. ve styku s:

- palubní deskou (na předním místě),
- opěradlem předního sedadla (na zadním místě).

Isofix čelem ke směru jízdy (výhradně na zadních místech)

Pokud je dětská sedačka instalována čelem ke směru jízdy, nesmí být přední sedadlo posunuto dozadu dále než do poloviny posuvných lišt a opěradlo musí být ve vzpřímené poloze.

Upevnění sedačky

Pro získání přístupu ke kroužkům 1 při první instalaci sedačky se obraťte na svého zástupce RENAULTU.

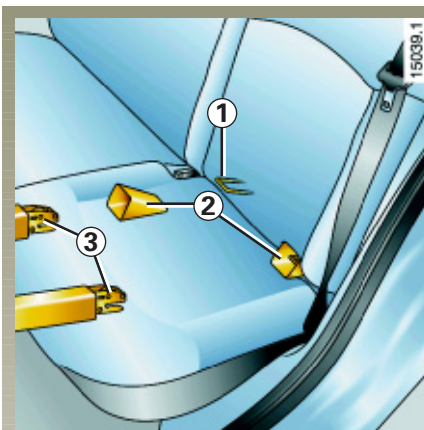

Instalace dětské sedačky

- Pro instalaci a použití sedačky si pozorně přečtěte návod dodaný spolu se sedačkou.
- Upevněte montážní vodítka 2 (dodaná s dětskou sedačkou nebo jako příslušenství) na kroužky 1, kterými je místo vybaveno.

Instalace dětské sedačky (pokračování)

- Zasuňte západky 3 sedadla do vodítek 2 a silně zatlačte na sedačku, abyste ji zajistili na kroužky.
- Zkontrolujte správné zajištění sedačky vyvinutím pohybu doleva/doprava a dopředu/dozadu.
- Silně zatlačte na základnu, abyste přitlačili oblouk dětské sedačky proti opěradlu sedadla.

PRO BEZPEČNOST DĚTÍ (pokračování)

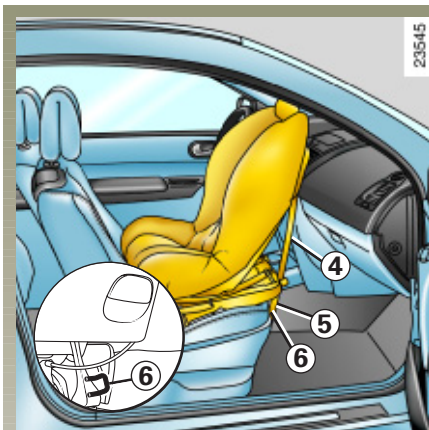

Sedačka Isofix instalovaná zády ke směru jízdy na sedadle předního spolujezdce

Sedadlo předního spolujezdce musí být seřízeno tak, aby byla zadní část dětské sedačky ve styku s palubní deskou.

Použijte popruh 4 dodaný se sedačkou:

- upevněte háček 5 popruhu na kroužek 6 umístěný pod sedadlem na straně řadicí páky,
- napněte popruh.

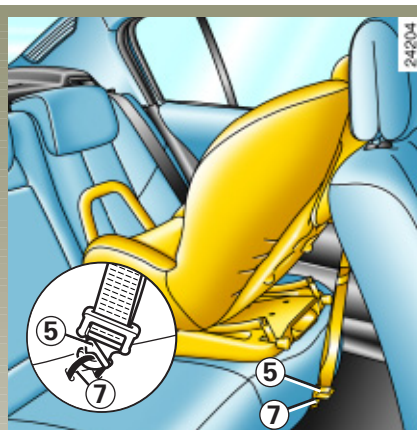

Kroužek pro upevnění sedačky v poloze zády ke směru jízdy na zadních místech

- upevněte háček 5 popruhu na kroužek 7,
- napněte popruh.

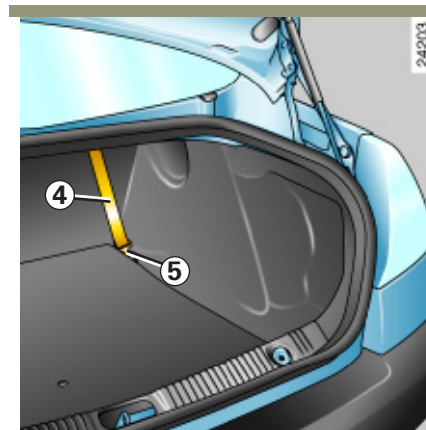

Kroužek pro upevnění sedačky v poloze čelem ke směru jízdy (výhradně na zadních místech)

- vedte pás 4 (dodaný se sedadlem) mezi tyčkami zadní opěrky hlavy a poté mezi opěradlem a zadní odkládací plochou.
- háček 5 zafixujte do kroužku umístěného pod kobercem zavazadlového prostoru.
- napněte popruh.

PRO BEZPEČNOST DĚTÍ (pokračování)



BEZPEČNOST DĚTÍ

- Na prvcích systému instalovaného při výrobě - na bezpečnostních páslech a sedadlech a ani na jejich upevněních - nesmí být prováděny žádné úpravy.
- Postupujte přesně podle instrukcí uvedených na montážním návodu výrobce zádržného zařízení.
- Vyhněte se příliš silným oděvům a nekládejte předměty mezi dítě a jeho zádržné zařízení.
- Bezpečnostní pás vozidla musí být správně napnut, aby co nejlépe spojil dětskou sedačku s vozidlem. Pravidelně kontrolujte napnutí pásu.
- Nikdy nepodvlékejte ramenní pás pod paži ani za zády.
- Opásání sedačky nebo bezpečnostní pásy musí být správně napnuty a co nejlépe seřízeny podle postavy dítěte.
- Nikdy nedovolte svému dítěti během jízdy stát nebo klečet na sedačce.
- Kontrolujte, zda dítě během jízdy, hlavně při spánku, zaujímá správnou polohu.
- Upevněte sedačku pomocí bezpečnostního pásu, i když na ní nikdo nesedí, v případě nárazu by totiž mohlo dojít k jejímu vymrštění na osoby sedící ve vozidle.
- Po vážné nehodě nechte zkontrolovat bezpečnostní pásy a upevnění Isofix sedaček a vyměňte dětskou sedačku.
- Nikdy nenechávejte ve vozidle dítě bez dozoru, i kdyby bylo usazeno v zádržném prostředku.
- Aktivujte systém blokování zadních dveří (pokud je jím vozidlo vybaveno).
- Dohlédněte, aby dítě nevystupovalo na straně silničního provozu.
- Buďte Vašemu dítěti příkladem v zapínání bezpečnostního pásu.

MÍSTO ŘIDIČE U LEVOSTRANNÉHO ŘÍZENÍ

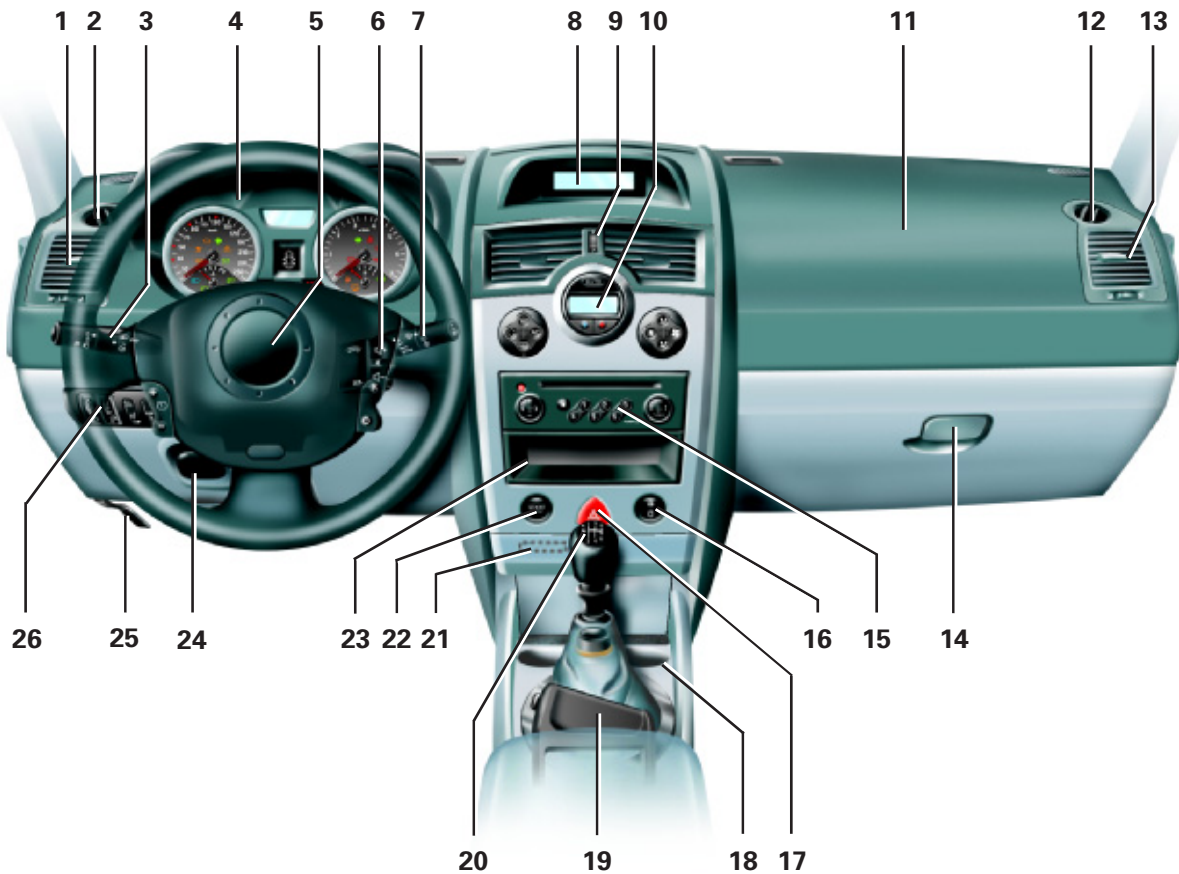

23407

MÍSTO ŘIDIČE U LEVOSTRANNÉHO ŘÍZENÍ (pokračování)

Přítomnost dále popsaných zařízení závisí na verzi a doplňkovém vybavení vozidla a rovněž na zemi prodeje.

- | | | | | | |
|---|--|----|---|----|---|
| 1 | Boční větrací otvor | 9 | Střední větrací otvory | 19 | Ruční brzda |
| 2 | Štěrba pro odmrazování bočního okna | 10 | Ovládání klimatizace | 20 | Řadicí páka |
| 3 | Páčka pro ovládání: <ul style="list-style-type: none">• směrových světel• vnějšího osvětlení• předních mlhových světel• zadních mlhových světel | 11 | Úložný prostor pro airbag spolujezdce | 21 | Čtečka karty RENAULT |
| 4 | Přístrojová deska | 12 | Štěrba pro odmrazování bočního okna | 22 | Ovládání spuštění nebo vypnutí motoru |
| 5 | Úložný prostor pro airbag řidiče, houkačka | 13 | Boční větrací otvor | 23 | Odkládací přihrádky |
| 6 | Dálkové ovládání autorádia | 14 | Odkládací skříňka | 24 | Ovládání výškového a hloubkového seřízení volantu |
| 7 | <ul style="list-style-type: none">• Páčka pro ovládání stěračů a ostřikovačů předního skla• Přepínání informací palubního počítače | 15 | Úložný prostor pro autorádio, navigační systém atd. | 25 | Ovládání odemknutí kapoty motoru |
| 8 | Displej, podle vybavení vozidla, pro zobrazení času, teploty, informací autorádia, navigačního systému atd. | 16 | Spínač elektrického zamykání dveří | 26 | Ovládání: <ul style="list-style-type: none">• elektrického seřízení výšky předních světel• reostatu osvětlení kontrolních přístrojů• regulátoru a omezovače rychlosti• protiprokluzového systému |
| | | 17 | Spínač nouzových světel | | |
| | | 18 | Úložný prostor pro popelník, zapalovač cigaret a držák na pohárky | | |

MÍSTO ŘIDIČE U PRAVOSTRANNÉHO ŘÍZENÍ

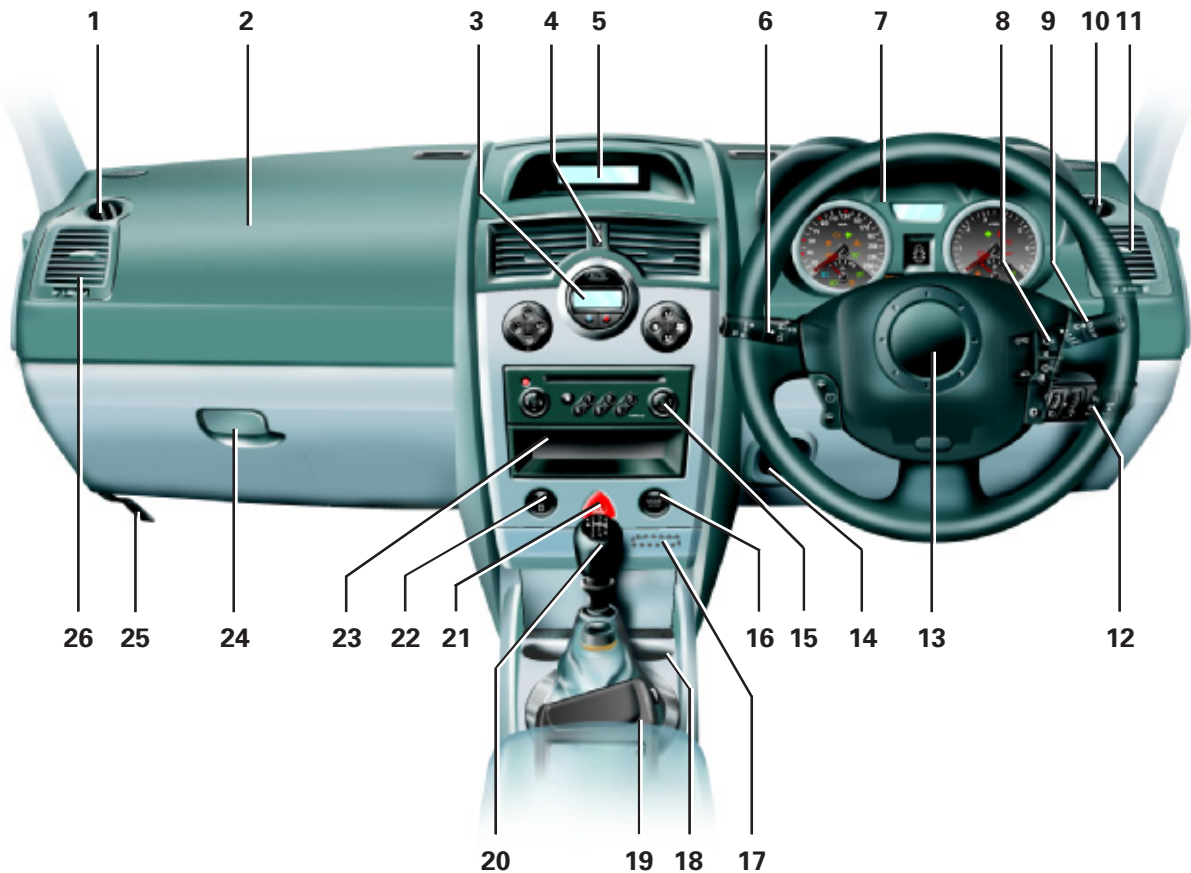

23441

MÍSTO ŘIDIČE U PRAVOSTRANNÉHO ŘÍZENÍ (pokračování)

Přítomnost dále popsaných zařízení závisí na verzi a doplňkovém vybavení vozidla a rovněž na zemi prodeje.

- | | | |
|--|---|--|
| 1 Štěrbinu pro odmlžování bočního okna | 10 Štěrbinu pro odmlžování bočního okna | 17 Čtečka karty RENAULT |
| 2 Úložný prostor pro airbag spolujezdce | 11 Boční větrací otvor | 18 Úložný prostor pro popelník, zapalovač cigaret a držák na pohárky |
| 3 Ovládání klimatizace | 12 Ovládání: <ul style="list-style-type: none">• elektrického seřízení výšky předních světel• reostatu osvětlení kontrolních přístrojů• regulátoru a omezovače rychlosti• protipokluzového systému | 19 Ruční brzda |
| 4 Střední větrací otvory | 13 Úložný prostor pro airbag řidiče, houkačka | 20 Řadící páka |
| 5 Displej, podle vybavení vozidla, pro zobrazení času, teploty, informací autorádia, navigačního systému atd. | 14 Ovládání výškového a hloubkového seřízení volantu | 21 Spínač nouzových světel |
| 6 Páčka pro ovládání: <ul style="list-style-type: none">• směrových světel• vnějšího osvětlení• předních mlhových světel• zadních mlhových světel | 15 Úložný prostor pro autorádio, navigační systém atd. | 22 Ovládání elektrického zamykání dveří |
| 7 Přístrojová deska | 16 Ovládání spuštění nebo vypnutí motoru | 23 Odkládací přihrádka |
| 8 Dálkové ovládání autorádia | | 24 Odkládací skříňka |
| 9 <ul style="list-style-type: none">• Páčka pro ovládání stěračů a ostřikovačů předního skla• Přepínání informací palubního počítače | | 25 Ovládání odemknutí kapoty motoru |
| | | 26 Boční větrací otvor |

PŘÍSTROJOVÁ DESKA

Varianta 1: oblasti A, B, C, jsou podrobně popsány na následujících stranách

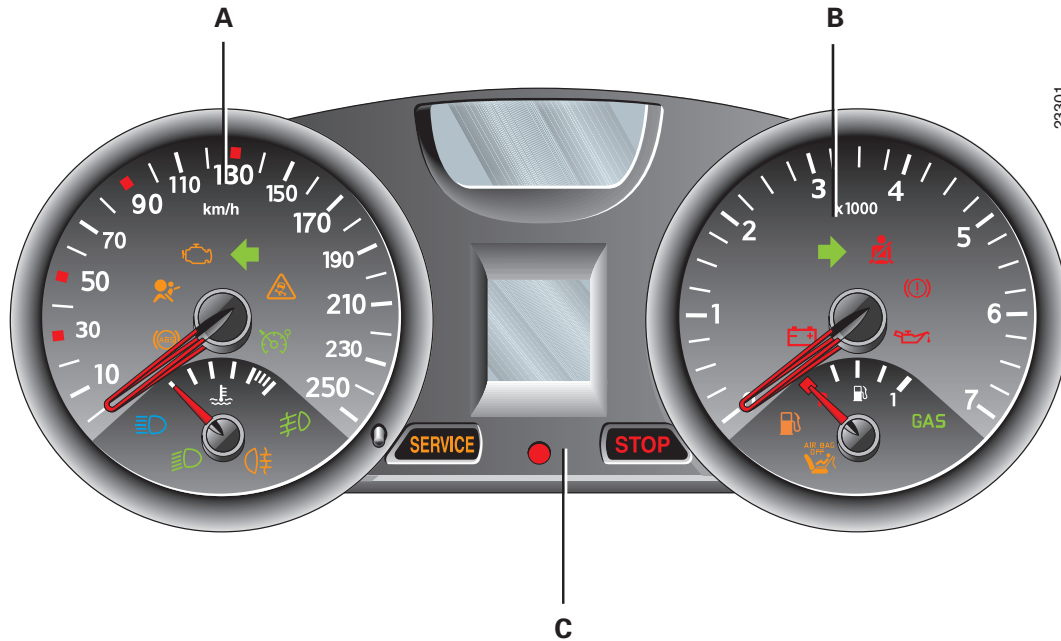

PŘÍSTROJOVÁ DESKA (pokračování)

Varianta 2: oblasti A, B, D, jsou podrobně popsány na následujících stranách

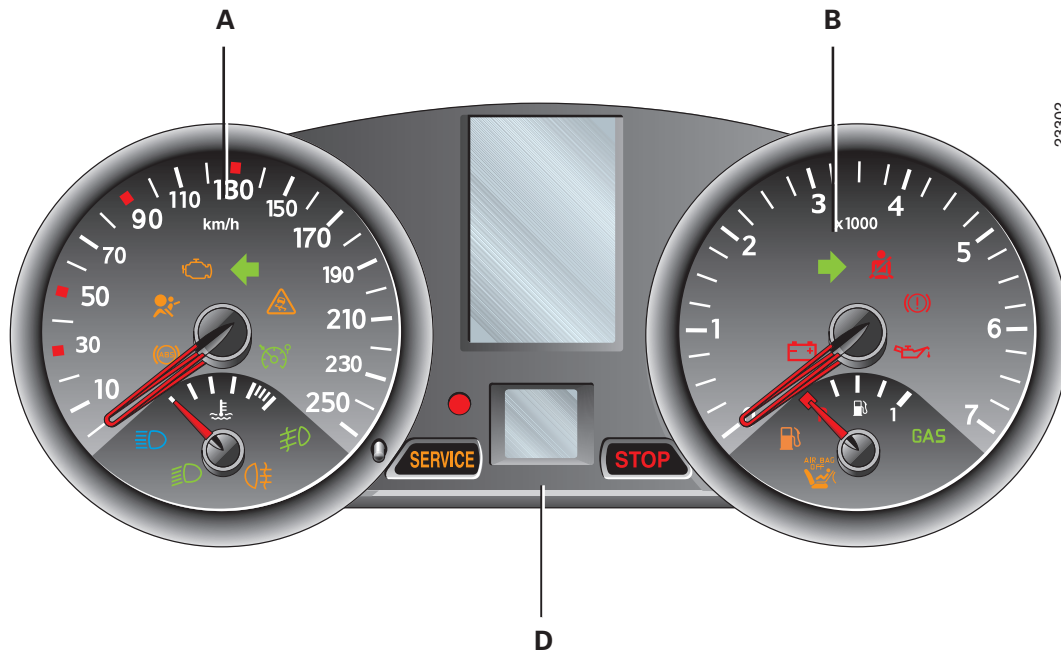

23302

PŘÍSTROJOVÁ DESKA (pokračování)

Varianty 1 a 2, oblast A

Přítomnost a funkce kontrolkek popsanych dále závisí na vybavení vozidla a zemi prodeje.

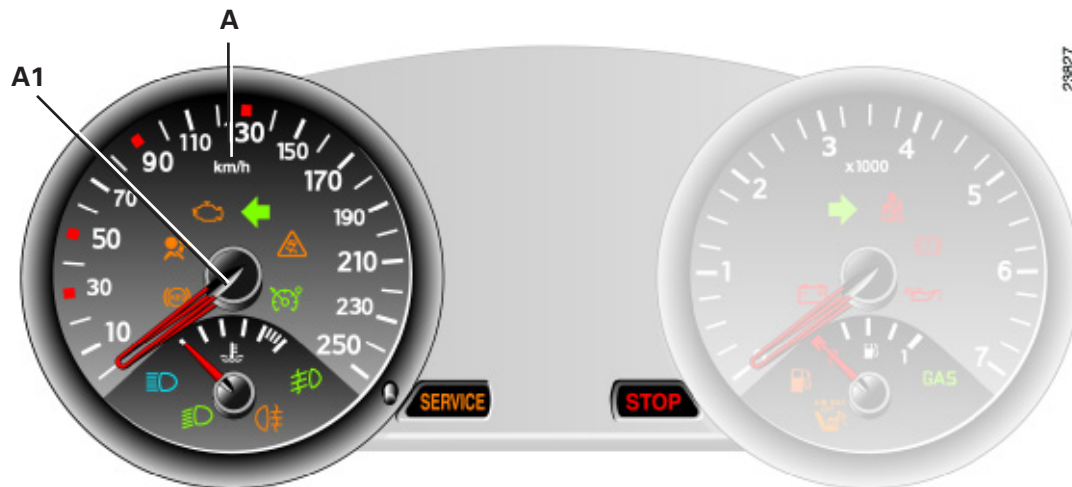

Kontrolka **SERVICE** doporučuje co nejdříve navštívit zástupce RENAULTU.

Kontrolka **STOP** indikuje nezbytnost okamžitého zastavení vozidla v souladu s podmínkami silničního provozu.

Pokud se na přístrojové desce neobjeví žádná informace, je třeba okamžitě zastavit v souladu s předpisy silničního provozu.

Rozsvícení některých kontrolkek je doprovázeno zprávou na přístrojové desce.

PŘÍSTROJOVÁ DESKA (pokračování)

Přítomnost a funkce dále popsaných kontrolkek závisí na vybavení vozidla a zemi prodeje.

A



Kontrolka protiblokovacího systému

Rozsvítí se při spouštění motoru a potom zhasne.

Pokud se rozsvítí během jízdy, signalizuje poruchu protiblokovacího systému.

Brzdění je pak zajišťováno stejně jako u vozidla bez systému ABS. Rychle se obraťte na svého zástupce RENAULTU.



Kontrolka airbagu

Rozsvítí se při spouštění motoru a po několika sekundách zhasne.

Pokud se kontrolka při zapnutí zapalování nerozsvítí nebo se rozsvítí při běžícím motoru, signalizuje poruchu systému.

Co nejdříve se obraťte na svého zástupce RENAULTU.



Kontrolka systému odstraňování emisí

U vozidel, která jsou jí vybavena, se při spouštění motoru rozsvítí a potom zhasne.

- Pokud nezhasne, kontaktujte co nejdříve Vašeho zástupce RENAULTU.
- Pokud bliká, snižujte otáčky motoru, dokud blikání neustane.
Co nejdříve se obraťte na svého zástupce RENAULTU.

Přejděte na odstavec „Rady pro snížení emisí, úsporu paliva a způsob jízdy“ v kapitole 2.



Kontrolka levých směrových světel



Kontrolka dynamické kontroly stability (ESP) a protipokluzového systému (ASR)

Existuje několik případů rozsvícení kontrolky: přejděte na odstavce „Dynamická kontrola stability: ESP“ a „Protipokluzový systém: ASR“ kapitoly 2.



Kontrolka omezovače rychlosti a regulátoru rychlosti

Informace o její funkci naleznete v odstavcích „Regulátor rychlosti“ a „Omezovač rychlosti“ kapitoly 2.

A1 Ukazatel rychlosti (v km nebo mílích za hodinu)

Zvukový signál překročení nastavené rychlosti

Podle typu vozidla se při překročení rychlosti 120 km/hod rozezní přibližně na 10 sekund zvukový alarm, který se opakuje ve 40sekundových intervalech.

PŘÍSTROJOVÁ DESKA (pokračování)

Varianty 1 a 2, oblast A

Přítomnost a funkce kontrolky popsaných dále závisí na vybavení vozidla a zemi prodeje.

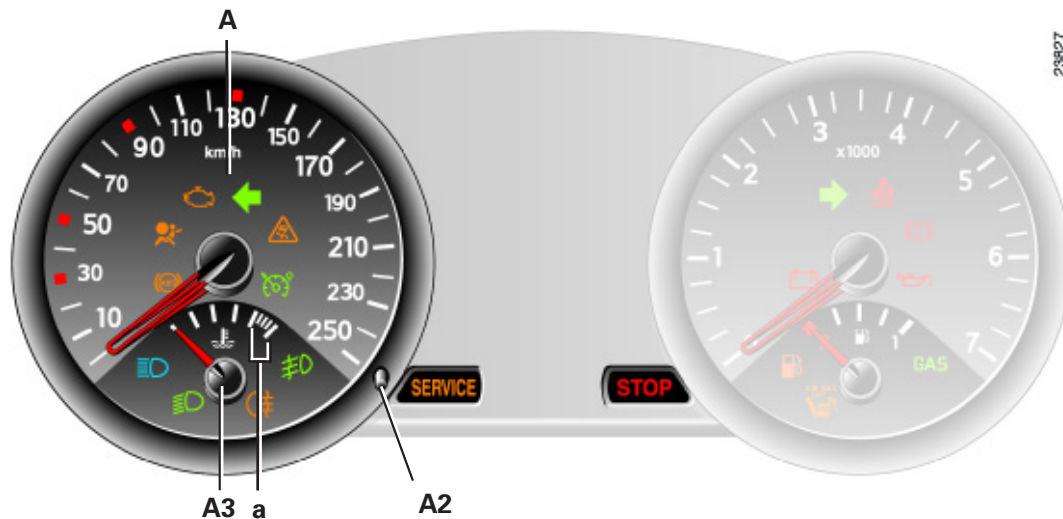

23827

Kontrolka **SERVICE** doporučuje co nejdříve navštívit zástupce RENAULTU.

Kontrolka **STOP** indikuje nezbytnost okamžitého zastavení vozidla v souladu s podmínkami silničního provozu.

Pokud se na přístrojové desce neobjeví žádná informace, je třeba okamžitě zastavit v souladu s předpisy silničního provozu.

Rozsvícení některých kontrolky je doprovázeno zprávou na přístrojové desce.

PŘÍSTROJOVÁ DESKA (pokračování)

Přítomnost a funkce dále popsaných kontrolků závisí na vybavení vozidla a zemi prodeje.

A2 Tlačítko pro vynulování

Přejděte na odpovídající zobrazení a stiskněte toto tlačítko pro vynulování počítadla dílčí ujeté dráhy, parametrů palubního počítače, novou inicializaci limitu výměny oleje, nebo chcete-li zjistit hladinu oleje.



Kontrolka předních mlhových světel



Kontrolka zadních mlhových světel



Kontrolka tlumených světel



Kontrolka dálkových světel

A3 Ukazatel teploty chladicí kapaliny

Při normální jízdě se ručička musí nacházet pod oblastí **a**. Může se jí přiblížit pouze při „intenzivním“ provozu. Výstraha je signalizována až rozsvícením kontrolky



doprovázeném zprávou

na přístrojové desce a pípnutím.

PŘÍSTROJOVÁ DESKA (pokračování)

Varianty 1 a 2, oblast B

Přítomnost a funkce kontrolky popsaných dále závisí na vybavení vozidla a zemi prodeje.

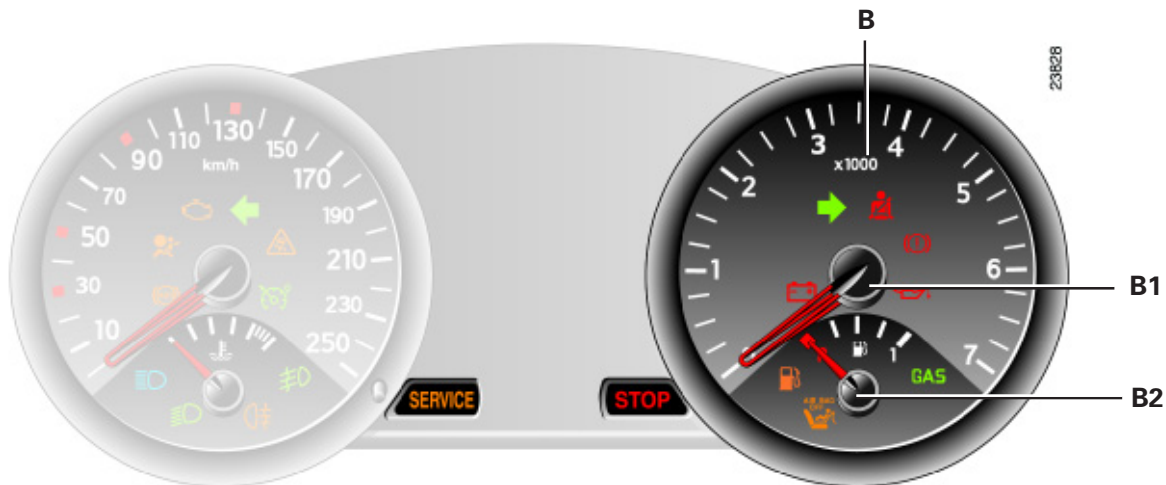

Kontrolka **SERVICE** doporučuje co nejdříve navštívit zástupce RENAULTU.

Kontrolka **STOP** indikuje nezbytnost okamžitého zastavení vozidla v souladu s podmínkami silničního provozu.

Pokud se na přístrojové desce neobjeví žádná informace, je třeba okamžitě zastavit v souladu s předpisy silničního provozu.

Rozsvícení některých kontrolky je doprovázeno zprávou na přístrojové desce.

PŘÍSTROJOVÁ DESKA (pokračování)

Přítomnost a funkce dále popsaných kontrolků závisí na vybavení vozidla a zemi prodeje.

B Kontrolka dobíjení akumulátoru

Rozsvítí se při spouštění motoru a musí zhasnout, jakmile se motor rozběhne.

Pokud se rozsvítí během jízdy společně s kontrolkou  a

zazněním pípnutí, indikuje příliš vysoké nebo nízké napětí elektrického obvodu. Zastavte vozidlo a nechte systém zkontrolovat.

Kontrolka pravých směrových světel

Kontrolka zapomenutí zapnutí bezpečnostního pásu řidiče

Spojité se rozsvítí při spouštění motoru. Když vozidlo dosáhne rychlosti přibližně 10 km/h a bezpečnostní pás řidiče není zapnut, bliká a na přibližně 90 sekund se ozve zvukový signál.

Kontrolka zatažení ruční brzdy a kontrolka pro detekci poruchy brzdového systému

Pokud se rozsvítí při brzdění společně s kontrolkou  a

zazněním pípnutí, signalizuje nízkou hladinu v okruzích nebo poruchu na brzdovém systému. Zastavte vozidlo a kontaktujte zástupce RENAULTU.

Kontrolka tlaku oleje

Rozsvítí se při spouštění motoru a po několika sekundách zhasne. Pokud se rozsvítí během jízdy společně s kontrolkou  a zazněním

pípnutí, ihned zastavte vozidlo a vypněte zapalování. Zkontrolujte hladinu oleje. Pokud je hladina oleje v pořádku, je příčina rozsvícení kontrolky jiná. Kontaktujte zástupce RENAULT.

B1 Otáčkoměr (údaj na stupnici × 1000)

B2 Ukazatel hladiny paliva



Výstražná kontrolka minimální hladiny paliva

Zhasne několik sekund

po spuštění motoru.

Pokud se rozsvítí nebo zůstane zhasnuta, co nejdříve natankujte.



Nepoužito



Airbag spolujezdce OFF

Tato kontrolka se rozsvítí několik sekund po spuštění motoru, když jsou airbagy (podle vybavení vozidla) předního spolujezdce deaktivovány.

PŘÍSTROJOVÁ DESKA

Varianta 1, oblast C

Přítomnost a funkce dále popsaných kontrolků závisí na vybavení vozidla a zemi prodeje.

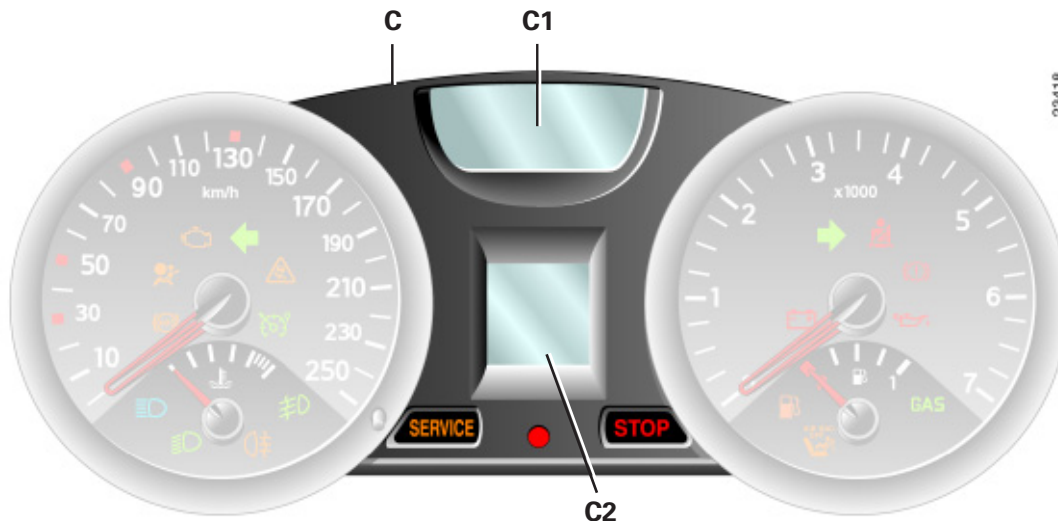

Kontrolka **SERVICE** doporučuje co nejdříve navštívit zástupce RENAULTU.

Kontrolka **STOP** indikuje nezbytnost okamžitého zastavení vozidla v souladu s podmínkami silničního provozu.

Pokud se na přístrojové desce neobjeví žádná informace, je třeba okamžitě zastavit v souladu s předpisy silničního provozu.

Rozsvícení některých kontrolků je doprovázeno zprávou na přístrojové desce.

PŘÍSTROJOVÁ DESKA (pokračování)

Přítomnost a funkce dále popsaných kontrollek závisí na vybavení vozidla a zemi prodeje.

C1 Displej

Hladina oleje

Aby byla hodnota správná, musí být měření prováděno na vodorovném povrchu a po delším zastavení motoru.

Při spuštěném motoru a po dobu přibližně 30 sekund:

- **pokud je hladina v pořádku**, displej indikuje „Hladina oleje v pořádku“ (pro přesnější určení hladiny oleje přejděte na odstavec „Hladina oleje“ kapitoly 4),
- **pokud je hladina minimální**, zpráva „Hladina oleje v pořádku“ se na displeji neobjeví, jsou zobrazeny pomlčky a zpráva „Doplňte hladinu oleje“ a rozsvítí se kontrolka

 .

Co nejdříve doplňte hladinu oleje.

Palubní počítač

Po uplynutí 30 sekund přejde displej na funkci palubního počítače - přejděte na odstavec „Palubní počítač“ kapitoly 1.

C2 Kontrolka otevíratelných částí nebo multifunkční displej (podle vybavení vozidla)

Kontrolka otevíratelných částí

Indikuje otevření nebo špatné zavření otevíratelných částí (dveří nebo zavazadlového prostoru).

NEBO

Multifunkční displej

Indikuje otevření nebo špatné zavření otevíratelných částí (dveří nebo zavazadlového prostoru), tlak v pneumatikách (přejděte na odstavec „Systém kontroly tlaku v pneumatikách“ kapitoly 2) a zařazený rychlostní stupeň převodovky (u vozidel vybavených automatickou převodovkou).



Kontrolka nutnosti okamžitého zastavení

Zhasne, jakmile se rozběhne motor.

Rozsvítí se společně s dalšími kontrolkami a/nebo zprávou a je doprovázena pípnutím.

Indikuje nutnost okamžitého zastavení vozidla (v souladu s podmínkami silničního provozu).



Kontrolka systému blokace startování

Přejděte na odstavec „blokace startování“ kapitoly 1.



Výstražná kontrolka

Rozsvítí se při spuštění motoru a po několika sekundách zhasne. Může se rozsvítit s dalšími kontrolkami nebo zprávami na přístrojové desce.

Pokud se rozsvítí během jízdy, indikuje nezbytnou návštěvu u zástupce RENAULTU.

PŘÍSTROJOVÁ DESKA (pokračování)

Varianta 2, oblast D

Přítomnost a funkce dále popsaných kontrolků závisí na vybavení vozidla a zemi prodeje.

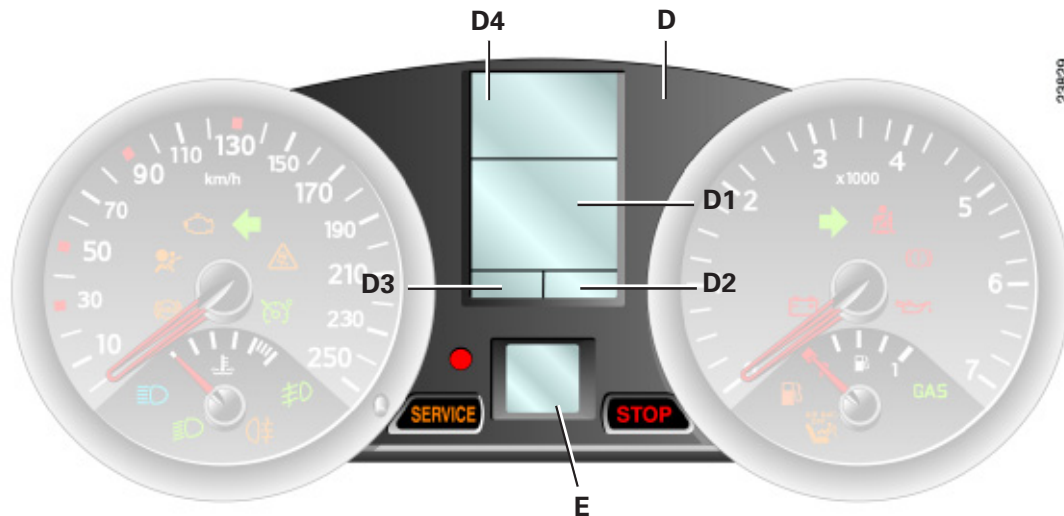

Kontrolka **SERVICE** doporučuje co nejdříve navštívit zástupce RENAULTU.

Kontrolka **STOP** indikuje nezbytnost okamžitého zastavení vozidla v souladu s podmínkami silničního provozu.

Pokud se na přístrojové desce neobjeví žádná informace, je třeba okamžitě zastavit v souladu s předpisy silničního provozu.

Rozsvícení některých kontrolků je doprovázeno zprávou na přístrojové desce.

PŘÍSTROJOVÁ DESKA (pokračování)

Přítomnost a funkce dále popsaných kontrolkek závisí na vybavení vozidla a zemi prodeje.

D1 Pomocný displej

Informace o hladině oleje

Aby byla hodnota správná, musí být měření prováděno na vodorovném povrchu a po delším zastavení motoru.

Při spuštění motoru a po přibližně 30 sekund:

- **pokud je hladina v pořádku**, displej indikuje „**hladina oleje v pořádku**“ (pro přesnější určení hladiny oleje přejděte na odstavec „**hladina oleje**“ kapitoly 4).
- **pokud je hladina minimální**: zpráva „**hladina oleje v pořádku**“ se na displeji neobjeví, jsou zobrazeny pomlčky a zpráva „**doplňte hladinu oleje**“ a rozsvítí se kontrolka

SERVICE .

Co nejdříve doplňte hladinu oleje.

Palubní počítáč.

Po uplynutí 30 sekund displej přejde na funkci palubního počítáče: přejděte na odstavec „**Palubní počítáč**“ kapitoly 1.

Ostatní informace zobrazené na displeji jsou:

- informace multimédií, stav otevíratelných částí a stav tlaku v pneumatikách (přejděte na odstavec „**systém kontroly tlaku v pneumatikách**“ kapitoly 2) v oblasti **D4**,
- teplota v oblasti **D2**,
- čas v oblasti **D3**.

E Displej automatické převodovky ukazuje zařazený rychlostní stupeň převodovky (podle vybavení vozidla).



Kontrolka nutnosti okamžitého zastavení

Zhasne, jakmile se rozběhne motor.

Rozsvítí se společně s dalšími kontrolkami a/nebo zprávou a je doprovázena pípnutím.

Indikuje nutnost okamžitého zastavení vozidla (v souladu s podmínkami silničního provozu).



Kontrolka systému blokace startování

Přejděte na odstavec „**blokace startování**“ kapitoly 1.



Výstražná kontrolka

Rozsvítí se při spuštění motoru a po několika sekundách zhasne. Může se rozsvítit s dalšími kontrolkami nebo zprávami na přístrojové desce.

Pokud se rozsvítí během jízdy, indikuje nezbytnou návštěvu u zástupce RENAULTU.

PALUBNÍ POČÍTAČ



Palubní počítač

Sdružuje na displeji **1** přístrojové desky (umístění se liší podle vybavení vozidla):

- informační zprávy (parametry jízdy atd.),
- zprávy o provozních poruchách (obecně jsou spojeny s kontrolkou **SERVICE**),
- výstražné zprávy (jsou spojeny s kontrolkou **STOP**).



Tlačítko pro volbu jazyka 2

Postupnými krátkými stisknutími se přepínají následující informace:

- a) počítadlo celkové a dílčí ujeté dráhy.
- b) parametry jízdy:
 - spotřebované palivo,
 - průměrná spotřeba,
 - okamžitá spotřeba,
 - předpokládaná dojezdová vzdálenost,
 - ujetá vzdálenost,
 - průměrná rychlost.



- c) limit pro výměnu oleje.
- d) nastavená rychlost (omezovač rychlosti/regulátor rychlosti).
- e) palubní deník - postupné zobrazování informačních zpráv a zpráv o provozních poruchách.



Tlačítko pro vynulování počítadla dílčí ujeté dráhy 3

Pro vynulování počítadla dílčí ujeté dráhy musí být zvoleno zobrazení „počítadlo dílčí ujeté dráhy“, potom stisknete tlačítko 3 až do vynulování počítadla.

Tlačítko pro vynulování jízdních parametrů 3

Při zvolení zobrazení některého z jízdních parametrů stisknete tlačítko 3 až do vynulování zobrazení.

Interpretace některých hodnot zobrazených po stisknutí tlačítka pro signalizaci zahájení cesty

Hodnoty průměrné spotřeby, dojezdové vzdálenosti a průměrné rychlosti jsou tím stabilnější a směrodatnější, čím delší je vzdálenost ujetá od posledního stisknutí tlačítka pro signalizaci zahájení cesty.

Během prvních kilometrů ujetých po stisknutí tlačítka pro signalizaci zahájení cesty můžete zjistit:

- Že se dojezdová vzdálenost během jízdy zvyšuje.
To je normální jev, protože průměrná spotřeba se může snížit:
 - když je ukončena fáze akcelerace,
 - když motor dosáhne své provozní teploty (tlačítko pro signalizaci zahájení cesty bylo stisknuto při studeném motoru),
 - když přejdete z městského provozu na silniční.

- Že se průměrná spotřeba zvýší při stojícím vozidle a motoru běžícím ve volnoběžných otáčkách.
To je normální stav, protože modul registruje palivo spotřebované při chodu motoru ve volnoběžných otáčkách.

Automatické vynulování jízdních parametrů

Vynulování je provedeno automaticky po překročení kapacity některého z parametrů.

PALUBNÍ POČÍTAČ (pokračování)

Příklady volby

Interpretace zvoleného zobrazení

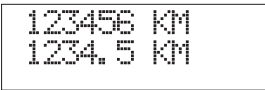

123456 KM
1234.5 KM

23397



a) Počítadlo celkové a dílčí ujeté dráhy

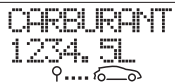

CARBURANT
1234.5L
⚙️...🚗

23398



b) Jízdní parametry

Palivo spotřebované od posledního stisknutí tlačítka pro signalizaci zahájení cesty



MOYENNE
7.2L/100

23825



Průměrná spotřeba od posledního stisknutí tlačítka pro signalizaci zahájení cesty

Hodnota je zobrazena po ujetí 400 metrů a vychází z ujeté vzdálenosti a spotřebovaného paliva od posledního stisknutí tlačítka pro signalizaci zahájení cesty.

PALUBNÍ POČÍTAČ (pokračování)

Příklady volby

Interpretace zvoleného zobrazení

INSTANTANEE
9,2L/100

23826



Okamžitá spotřeba

Hodnota je zobrazena po dosažení rychlosti 30 km/h.

AUTONOMIE
623 KM

23939



Předpokládaná dojezdová vzdálenost se zbývajícím palivem

Tato dojezdová vzdálenost je vypočítána na základě průměrné spotřeby od posledního stisknutí tlačítka pro signalizaci zahájení cesty.
Hodnota je zobrazena po ujetí 400 metrů.

DISTANCE
1234,5 KM

23402



Ujetá vzdálenost od posledního stisknutí tlačítka pro signalizaci zahájení cesty.

MOYENNE
78,9KM/H

23527



Průměrná rychlost od posledního stisknutí tlačítka pro signalizaci zahájení cesty
Hodnota je zobrazena po ujetí 400 metrů.

Příklady volby

Interpretace zvoleného zobrazení

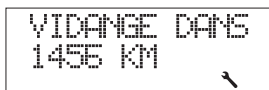



24264



c) Limit pro výměnu oleje*

Vzdálenost, kterou zbývá ujet do příští servisní prohlídky.

Může nastat několik případů:

- Limit je menší než **1 500 km**, nebo během **dvou měsíců nastane datum příští servisní prohlídky**. Je zobrazena zpráva „PLÁNOVANÁ VÝMĚNA OLEJE“ doprovázená symbolem  (po celou dobu zobrazení „limit pro výměnu oleje“, jinak po dobu 15 sekund).
- Limit pro výměnu oleje je roven **0 km**, nebo nastalo datum servisní prohlídky. Když je zvoleno zobrazení „limit pro výměnu oleje“, je zobrazena zpráva „PLÁNOVANÁ VÝMĚNA OLEJE“ doprovázená trvale blikajícím symbolem  na všech stránkách palubního počítače.

Pro reinitializaci limitu pro výměnu oleje stiskněte na cca 10 vteřin tlačítko pro vynulování až do stálého zobrazení limitu pro výměnu oleje.

* Podle země prodeje vozidla (podmínky jízdy, podnebí, stav silnic atd.) se může lišit od limitu hlášeného palubním počítačem. **Limit pro výměnu oleje, který je třeba dodržet, naleznete v servisní knížce k Vašemu vozidlu, která je jediným směrodatným zdrojem této informace.**

Příklady volby

Interpretace zvoleného zobrazení

REGULATEUR
90KM/H

23559



d) Nastavená rychlost regulátoru a omezovače rychlosti (podle vybavení vozidla)
Přejděte na kapitolu 2, odstavce „Regulátor rychlosti“ a „Omezovač rychlosti“.

LIMITEUR
90KM/H

23560

PAS DE MESSAGE
MEMORISE

23503



e) Palubní deník

Postupné zobrazení:

- informačních zpráv (podle vybavení vozidla: vyhřívání sedadel, automatické rozsvícení světlometů atd.),
- zpráv o provozních poruchách (je třeba nechat zkontrolovat vstřikování atd.).

PALUBNÍ POČÍTAČ (pokračování)

Informativní zprávy

Mohou pomoci při rozjíždění vozidla nebo informovat o volbě nebo stavu jízdy.

Příklady informativních zpráv jsou uvedeny na následujících stranách.

Zprávy o provozních poruchách

Indikují nutnost co nejdříve navštívit Vašeho zástupce RENAULTU pro provedení zásahu na vozidle.

Tyto zprávy se zobrazují s kontrolkou



Zmizí po stisknutí tlačítka pro volbu zobrazení nebo po uplynutí několika sekund a jsou ukládány do paměti v palubním deníku.

Kontrolka  zůstává rozsvícena.

Příklady zpráv o provozních poruchách jsou uvedeny na následujících stranách.

Výstražné zprávy

Indikují nutnost okamžitého zastavení vozidla (v souladu s podmínkami silničního provozu) a kontaktování zástupce RENAULTU.







Objevují se s kontrolkou  .

Příklady výstražných zpráv jsou uvedeny na následujících stranách.

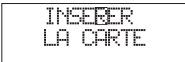
Poznámka: zprávy se na displeji objevují buď izolovaně, anebo střídavě (když je třeba zobrazit několik zpráv), mohou být doprovázeny rozsvícením kontrolky a/nebo zazněním pípnutí.

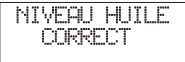







PALUBNÍ POČÍTAČ (pokračování)

Příklady informativních zpráv

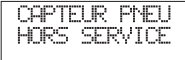
Zpráva na multifunkčním displeji Přístrojová deska varianta 1	Zpráva na pomocném displeji Přístrojová deska varianta 2	Interpretace zpráv
 <p>23505</p>		<p>"Vložte kartu" Požadavek na vložení karty RENAULT do čtečky.</p>
 <p>23507</p>		<p>"Hladina oleje v pořádku" Indikuje při zapnutí zapalování, že hladina oleje je v pořádku.</p>
 <p>23508</p>		<p>"Automatické rozsvícení světel off" Indikuje, že funkce automatického rozsvícení světel je deaktivována.</p>

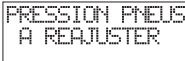





PALUBNÍ POČÍTAČ (pokračování)

Příklady zpráv o provozních poruchách

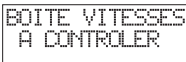
Zpráva na multifunkčním displeji Přístrojová deska varianta 1	Zpráva na pomocném displeji Přístrojová deska varianta 2	Interpretace zpráv
 <p>23500</p>		<p>"Systém ASR odpojen" Deaktivace protipokluzového systému ASR (viz odstavec „protipokluzový systém: ASR“ kapitoly 2).</p>
 <p>23510</p>		<p>"Snímač tlaku v pneumatice mimo provoz" Porucha snímače kola, jehož zobrazení chybí v oblasti A displeje: případ zobrazení, např. když je na vozidle namontováno rezervní kolo (viz odstavec „systém kontroly tlaku v pneumatikách“ kapitoly 2).</p>
 <p>23511</p>		<p>"Tlak v pneumatikách je třeba upravit" Nesprávný tlak kola (příliš vysoký nebo nízký) indikovaný na multifunkčním displeji nebo v oblasti A pomocného displeje, co nejdříve upravit tlak vzduchu.</p>
 <p>24263</p>		<p>"Je potřeba zkontrolovat naftový filtr" Signalizuje přítomnost vody v naftovém filtru. Co nejdříve se obraťte na svého zástupce RENAULTU.</p>

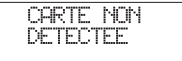
PALUBNÍ POČÍTAČ (pokračování)







Příklady zpráv o provozních poruchách

Zpráva na multifunkčním displeji Přístrojová deska varianta 1	Zpráva na pomocném displeji Přístrojová deska varianta 2	Interpretace zpráv
 <p>23512</p>		<p>"Je třeba nechat zkontrolovat převodovku" Znamená to, že na převodovce došlo k poruše. Co nejdříve se proto obraťte na svého zástupce RENAULTU.</p>
 <p>23513</p>		<p>"Karta není detekována" Karta RENAULT typu s automatickým režimem není přítomna v oblasti detekce nebo se ji vozidlu nedaří detekovat. Vložte ji do čtečky, a pokud problém přetrvává, obraťte se na svého zástupce RENAULTU.</p>
 <p>23514</p>		<p>"Baterii karty je třeba vyměnit" Baterie karty RENAULT má životnost přibližně dva roky. Když je baterie slabá, objeví se tato zpráva (přejděte na odstavec „Karta RENAULT: baterie“ kapitoly 5).</p>

PALUBNÍ POČÍTAČ (pokračování)

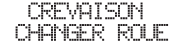
Výstražné zprávy





Indikuje nutnost okamžitého zastavení vozidla v souladu s podmínkami silničního provozu.

Zpráva na multifunkčním displeji Přístrojová deska varianta 1	Zpráva na pomocném displeji Přístrojová deska varianta 2	Interpretace zpráv
 234/09		"Porucha vstřikování" Indikuje závažný problém na motoru vozidla.
 235/01		"Defekt pneumatiky, vyměňte kolo" Indikuje defekt na kole zobrazeném v oblasti A pomocného displeje.
 235/00		"Přehřátí motoru" Indikuje přehřátí motoru vozidla.

PALUBNÍ POČÍTAČ (pokračování)

Výstražné zprávy

Indikuje nutnost okamžitého zastavení vozidla v souladu s podmínkami silničního provozu.

Zpráva na multifunkčním displeji Přístrojová deska varianta 1	Zpráva na pomocném displeji Přístrojová deska varianta 2	Interpretace zpráv
 <p>23498</p>  <p>23502</p>	 	<p>"Porucha řízení" Indikuje problém na posilovači řízení vozidla.</p> <p>"Elektronická porucha" Indikuje problém na elektronickém řízení vozidla.</p>

VOLANT



Výškové a hloubkové seřízení

Zatáhněte za páku *1* a uveďte volant do požadované polohy. Pro zablokování volantu páku zatlačte.



Z bezpečnostních důvodů toto seřízení provádějte při stojícím vozidle.

Při stojícím vozidle nedržte řízení vytočeno v dorazové poloze.

Při jízdě ze svahu ani kdykoliv během jízdy nevypínejte motor (posilovač by nefungoval).

ČAS A VENKOVNÍ TEPLOTA



Při zapnutém zapalování se zobrazí u některých typů vozidel čas a venkovní teplota.

Seřízení času na hodinách 2

U vozidel, která jsou příslušně vybavena, slouží seřizovací tlačítka 1 a 3 k seřízení hodin.

Stiskněte tlačítko 1 pro seřízení hodin a tlačítko 3 pro seřízení minut.

Vozidla vybavená navigačním systémem, autorádiem atd.

U vozidel, která nejsou vybavena tlačítky 1 a 3, přejděte na specifický návod k zařízení, abyste zjistili zvláštnosti těchto vozidel.

Ukazatel venkovní teploty

Poznámka:

Pokud je venkovní teplota v rozmezí $-3\text{ }^{\circ}\text{C}$ a $+3\text{ }^{\circ}\text{C}$, znaky $^{\circ}\text{C}$ blikají (signalizace nebezpečí námrazy).

V případě přerušení elektrického napájení (odpojený akumulátor, přerušený napájecí kabel apod.) ztrácejí hodnoty zobrazené na hodinách smysl.
Je třeba seřídít čas.
Doporučujeme neprovádět seřízení času za jízdy.



Ukazatel venkovní teploty

Tvorba námrazy závisí na slunečním svitu, místní vlhkosti a teplotě, samotná signalizace venkovní teploty nemůže být pro zjištění námrazy dostatečná.

VNĚJŠÍ ZPĚTNÁ ZRCÁTKA

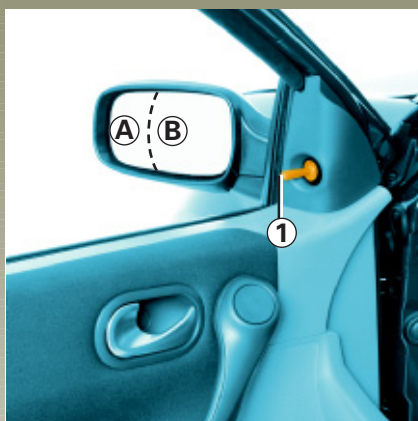

Vnější zpětná zrcátka s ručním ovládním

Pro nasměrování zpětného zrcátka pohybujte páčkou 1.

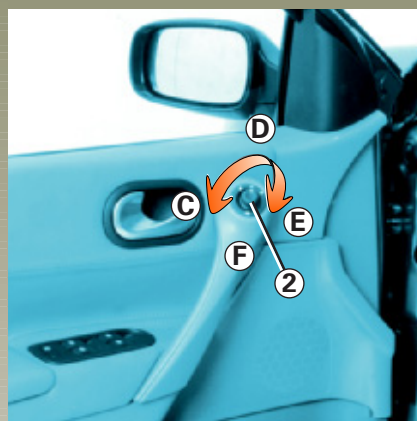

Elektricky ovládaná vnější zpětná zrcátka

Při zapnutém zapalování pohybujte ovladačem 2:

- v poloze C pro seřízení levého zpětného zrcátka,
- v poloze E pro seřízení levého zpětného zrcátka,

příčemž D je neaktivní poloha.

Sklopná zpětná zrcátka

Nastavte ovladač 2 do polohy F: venkovní zpětná zrcátka se sklopí.

Pro vrácení do jízdní polohy uveďte ovladač do polohy C, D nebo E.

Odmrazování zpětných zrcátek

Odmrazování zrcátek se provádí společně s odmrazováním a odmlžováním zadního okna.



Vnější zpětné zrcátko na straně řidiče může obsahovat dvě viditelně ohraničené oblasti. Oblast B odpovídá zornému úhlu, který je běžně viditelný ve standardním zpětném zrcátku. Oblast A umožňuje v zájmu Vaší bezpečnosti zvětšit zorný úhel v zadní boční části.

Předměty v oblasti A se jeví jako mnohem vzdálenější, než by odpovídalo skutečnosti.

ZPĚTNÁ ZRCÁTKA

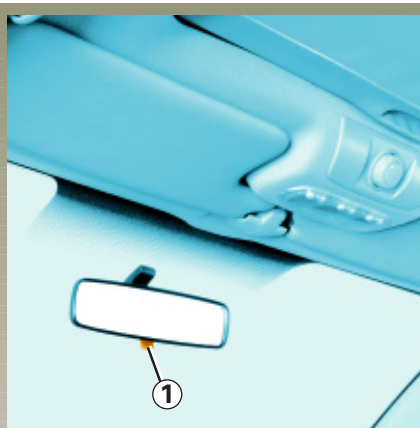

Vnitřní zpětné zrcátko

Lze jej různě nasměrovat. Abyste při jízdě v noci nebyli oslněni světlomety vozidla jedoucího za Vámi, sklopte páčku *1*, která je umístěna za zpětným zrcátkem.



Elektricky tónované zpětné zrcátko 2

Zpětné zrcátko v noci automaticky ztmavne, když za Vámi pojede vozidlo s rozsvícenými dálkovými světly.

ZVUKOVÁ A SVĚTELNÁ SIGNALIZACE

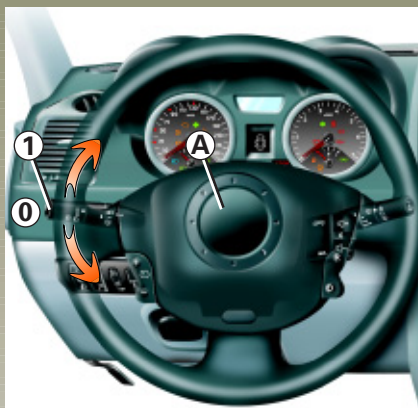

Zvuková signalizace

Stiskněte výplň volantu A.

SVĚTELNÁ SIGNALIZACE

Pro zapnutí světelné výstrahy, i když není použito osvětlení, zatáhněte páčku **1** směrem k sobě.

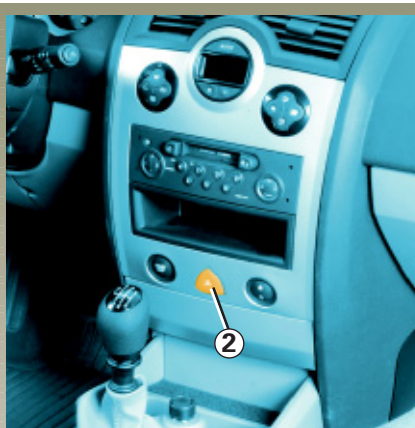

Signál „Nebezpečí“

Stiskněte spínač 2.



Toto zařízení současně aktivuje všechna čtyři směrová světla a boční blikáče.

Používá se pouze v případě nebezpečí, aby byl dán ostatním účastníkům silničního provozu signál:

- že jste nuceni zastavit na nevhodném nebo i zakázaném místě,
- že jste se ocitli ve zvláštní jízdní nebo dopravní situaci.

Signál „Nebezpečí“ (pokračování)

Podle vybavení vozidla se mohou v případě záměrného prudkého zpomalení automaticky rozsvítit nouzová světla.

V takovém případě můžete nouzová světla zhasnout dvojím stisknutím spínače 2.

Směrová světla

Pohněte páčkou **1** v rovině volantu a ve směru, ve kterém budete otáčet volantem.

Při jízdě po dálnici většinou pohyby volantu pro automatické vrácení páčky do polohy **0** nestačí. Existuje střední poloha, ve které musíte páčku držet během otáčení volantem.

Po uvolnění se páčka automaticky vrátí do polohy **0**.

VNĚJŠÍ OSVĚTLENÍ A SIGNALIZACE



Rozsvícení obrysových světel



Otáčejte koncem ovládací páčky **1**, dokud se neobjeví symbol proti značce **4**.

Přístrojová deska se rozsvítí. Intenzitu osvětlení lze seřídit otočením kolečka **2**.

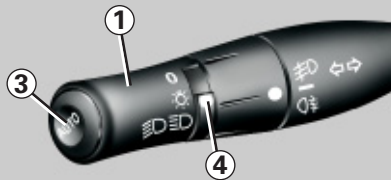

Rozsvícení tlumených světel



Ruční funkce

Otáčejte koncem ovládací páčky **1**, dokud se neobjeví symbol proti značce **4**.

Ve všech případech se na přístrojové desce rozsvítí kontrolka.

Automatická funkce (podle vybavení vozidla)

Při běžícím motoru jsou automaticky podle venkovních světelných podmínek rozsvícena nebo zhasnuta tlumená světla bez pohybu páčkou **1** (poloha 0).

Tato funkce může být deaktivována, popř. znovu aktivována.

- **Pro její aktivaci** stiskněte tlačítko **3** na nejméně čtyři sekundy. Akci potvrdí dva zvukové signály a zpráva na přístrojové desce.

- **Pro její deaktivaci - při vypnutém motoru** - stiskněte tlačítko **3** na nejméně čtyři sekundy. Tuto akci potvrdí pípnutí - na přístrojové desce se zobrazí zpráva „Automatické rozsvícení světel OFF“.

Každá manipulace s páčkou **1** má přednost - ruší dočasně automatickou volbu.



Před noční jízdou zkontrolujte správnou funkci elektrických zařízení a seřídte světlomety (pokud vozidlo není naloženo obvyklým způsobem). Vždy dbejte na to, aby světla nebyla zcloněna (nečistota, bláto, sníh, převoz předmětů, které by mohly bránit v projekci světla atd.).

VNĚJŠÍ OSVĚTLENÍ A SIGNALIZACE (pokračování)

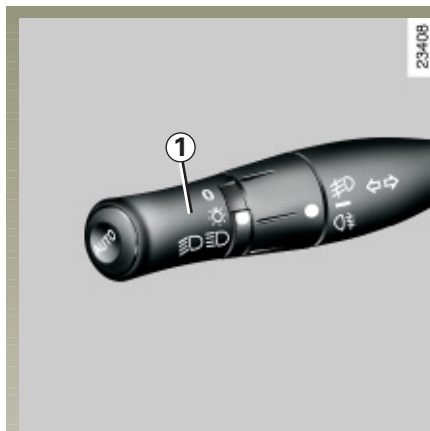

Rozsvícení dálkových světel



Při rozsvícených tlumených světlech přitáhněte páčku k sobě.

Když jsou rozsvícena dálková světla, na přístrojové desce se rozsvítí příslušná kontrolka.

Pro návrat do polohy pro tlumená světla páčku opět přitáhněte směrem k sobě.

Funkce „vnější doplňkové osvětlení“

Tato funkce (je užitečná např. pro osvětlení při otevírání vrat, garáže atd.) Vám umožňuje přechodně rozsvítit tlumená světla.

Při stojícím motoru a zhasnutých světlech a s koncem ovládací páčky **1** v pozici **0** potáhněte páčku **1** směrem k sobě: tlumená světla se na přibližně třicet vteřin rozsvítí.

Tato akce je omezena na čtyři opakování a na maximální svícení světel po dobu dvou minut.

Pro zhasnutí předních světel před jejich automatickým zhasnutím otáčejte koncem páčky **1** a poté ji umístěte zpět do polohy **0**.

Zhasnutí světel

Ruční funkce

Existují dvě možnosti:

- Uveďte páčku **1** do počáteční polohy.
- Světla zhasnou při zastavení motoru a otevření dveří řidiče nebo zamknutí vozidla. V případě následného spuštění motoru se světla znovu rozsvítí v poloze ovládací páčky **1**.

Automatická funkce (podle vybavení vozidla)

Světla zhasnou při zastavení motoru a otevření dveří řidiče nebo zamknutí vozidla.

Zvuková signalizace zapomenutí zhasnutí světel

V případě rozsvícení světel po vypnutí motoru se při otevření dveří řidiče ozve zvukový signál jako připomínka, že zůstala rozsvícena světla.

VNĚJŠÍ OSVĚTLENÍ A SIGNALIZACE (pokračování)

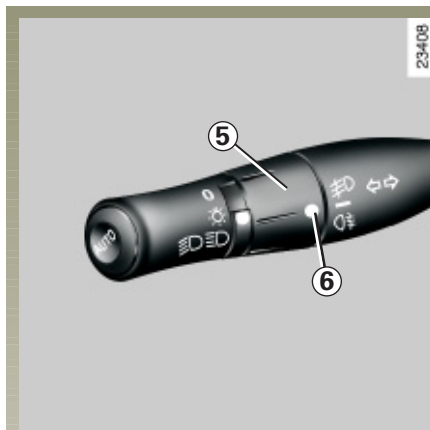

Přední mlhová světla



Otáčejte středním kroužkem páčky 5 až do uvedení symbolu proti značce 6 a potom jej uvolněte.

Funkce závisí na zvolené poloze vnějšího osvětlení - na přístrojové desce se rozsvítí příslušná kontrolka.

Zadní mlhové světlo



Otáčejte středním kroužkem páčky 6 až do uvedení symbolu proti značce 5 a potom jej uvolněte.

Funkce závisí na zvolené poloze vnějšího osvětlení a na přístrojové desce se rozsvítí příslušná kontrolka.

Abyste neobtěžovali ostatní účastníky silničního provozu, nezapomeňte tato světla vypnout, nebude-li již jejich použití nezbytné.

Poznámka mlhové světlo je umístěno na straně řidiče.

Zhasnutí

Znovu otočte kroužkem 5, abyste uvedli značku 6 proti symbolu odpovídajícímu mlhovému světlu, které chcete zhasnout.

Zhasnutí vnějšího osvětlení vede ke zhasnutí předních a zadních mlhových světel.

Při mlze není automatické rozsvícení mlhových světel systematické, rozsvícení mlhových světel zůstává pod kontrolou řidiče: kontrolky na přístrojové desce Vás informují o jejich svícení (kontrolka rozsvícena) nebo zhasnutí (kontrolka zhasnuta).

ELEKTRICKÉ SEŘÍZENÍ VÝŠKY SVĚTELNÝCH KUŽELŮ

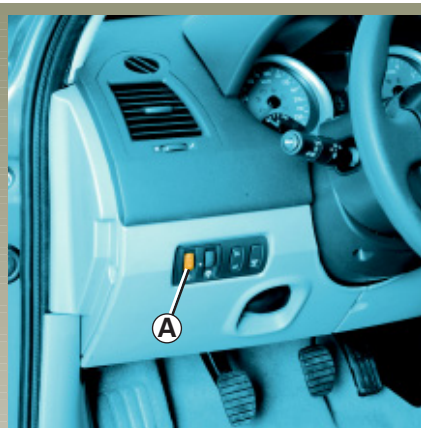

U vozidel, která jsou jím vybavena, umožňuje stavěcí kolečko **A** seřídit výšku světlých kuželů v závislosti na naložení vozidla.

Otočte stavěcím kolečkem **A** směrem dolů pro sklonění světlometů a směrem nahoru pro jejich zvednutí.

U všech ostatních verzí je seřízení automatické.

PŘEDNÍ STĚRAČE A OSTŘIKOVAČE

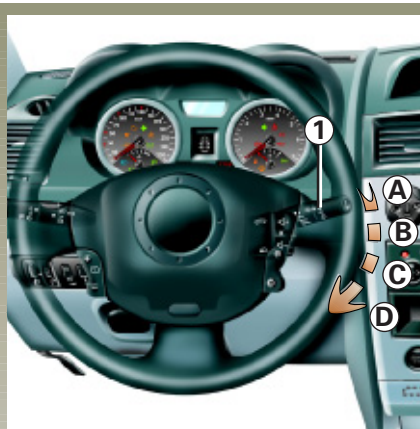

Při běžícím motoru nebo připojeném příslušenství pohněte páčkou 1

- **A zastavení.**
- **B přerušované stírání**
Mezi dvěma stíracími cykly se stěrače na několik sekund zastaví. Prodlevu mezi stíracími cykly lze měnit otočením kroužku 2.
- **C souvislé pomalé stírání.**
- **D souvislé rychlé stírání.**

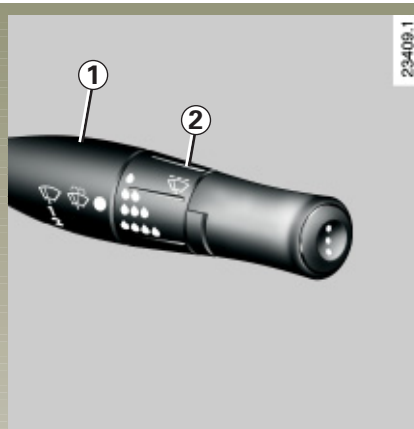

Zvláštnost

Při jízdě má každé zastavení vozidla za následek snížení rychlosti stírání. Z rychlého souvislého stírání přejdete na pomalé souvislé stírání.

Když se vozidlo rozjede, vrátí se rychlost stírání na původně zvolený stupeň.

Každá manipulace páčkou 1 má přednost, a ruší tedy automatickou volbu.

Vozidla s automatickým přerušovaným stíráním

Při běžícím motoru nebo připojeném příslušenství pohněte páčkou 1

- **A zastavení**
- **B automatické přerušované stírání**
Pokud je zvolena tato poloha, detekuje systém přítomnost vody na předním skle a spustí stírání na vhodnou rychlost.
Prodlevu mezi stíracími cykly lze měnit otočením kroužku 2.
Při každém spuštění motoru je **nezbytné** vrátit páčku do polohy pro zastavení A a obnovit polohu pro automatické přerušované stírání.
- **C souvislé pomalé stírání**
- **D souvislé rychlé stírání**

V případě mechanického zablokování (namrzlé přední sklo apod.) systém automaticky vypne napájení stěračů.

PŘEDNÍ STĚRAČE A OSTŘIKOVAČE (pokračování)



Ostřikovače skel a světlometů

Při zapnutém zapalování zatáhněte za páčku **1** směrem k sobě.

- **Při zhasnutých světlometech**

Krátké stisknutí spustí jeden stírací cyklus.

Dlouhé stisknutí spustí tři stírací cykly následované po několika sekundách posledním stíracím cyklem.

- **Při rozsvícených světlometech**
Zároveň spustíte ostřikovače světlometů.

Mrzne-li, zkontrolujte, zda nejsou stíratka stěračů přimrzuta ke sklu (nebezpečí přehřátí motoru).

Dohlédněte na dobrý stav stírátek. Jakmile se jejich účinnost sníží, je třeba je vyměnit (přibližně jednou ročně).

Pravidelně čistěte přední sklo.

Pokud vypnete motor před vypnutím stěračů (poloha **A**), zastaví se stíratka v okamžité poloze.

PALIVOVÁ NÁDRŽ

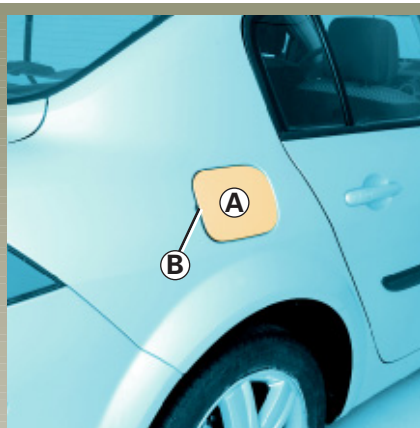

Užitečný objem nádrže:
přibližně 60 litrů

Pro otevření příklopu **A** protáhněte prst výřezem **B** a zatáhněte za příklop.

V plnicím potrubí je integrován závěrný systém (kovový ventil) **C**.

Informace o tankování naleznete v odstavci „Tankování paliva“.



Nikdy **netlačte** prsty na kovovou klapku.

Oblast tankování nemyjte při otevřeném příklopu za použití vysokotlakého čisticího zařízení.

Specifikace paliva

Používejte palivo odpovídající specifikaci, která je stanovena normami platnými v příslušné zemi.

Přejděte na „Charakteristika motorů“.

Při tankování dejte pozor, aby nedošlo k náhodnému vniknutí vody.

Palivo musí být kvalitní.



Na závěrném systému a jeho obvodu se nesmí vyskytovat prach.

PALIVOVÁ NÁDRŽ (pokračování)

Tankování paliva

Vozidla se zážehovým motorem

Používejte výhradně **bezolovnaté palivo**.

Použití olovnatého benzínu by poškodilo zařízení pro odstraňování emisí a mohlo by vést ke ztrátě záruky.

Aby se zabránilo tankování olovnatého benzínu, je plnicí hrdlo palivové nádrže opatřeno zúžením s bezpečnostním systémem, **které umožní použít pouze pistoli pro tankování bezolovnatého benzínu** (u benzinového čerpadla).

- Zaveďte pistoli tak, abyste stlačili kovový ventil, a před spuštěním tankování zasuňte pistoli **až nadoraz** (snížení nebezpečí odstříků).
- Pistoli udržujte v této poloze po celou dobu tankování.

Tankování paliva (pokračování)

Vozidla se zážehovým a vznětovým motorem

Po prvním automatickém vypnutí na konci tankování je možné provést maximálně dvě další spuštění, aby byl zachován expanzní objem.



Každý zásah nebo úprava na systému přívodu paliva (řídící jednotce, kabeláži, palivovém okruhu, vstříkovači, ochranných krytech apod.) jsou přísně zakázány vzhledem k možnému ohrožení Vaší bezpečnosti (nevztahuje se na kvalifikované pracovníky sítě RENAULT).

Trvale je cítit pach paliva

V případě, že se objeví přetrvávající pach paliva:

- v souladu s podmínkami silničního provozu zastavte vozidlo a vypněte zapalování,
- zapněte nouzová světla, nechte vystoupit všechny spolujezdcy a udržujte je v dostatečné vzdálenosti od oblasti silničního provozu,
- neprovádějte žádný zásah ani nespouštějte motor před prohlídkou vozidla kvalifikovaným pracovníkem sítě RENAULT.

Kapitola 2: Jízda

(doporučení pro provoz týkající se hospodárnosti a životního prostředí)

Záběh	2.02
Spuštění a vypnutí motoru	2.03 - 2.04
Zvláštnosti vozidel se zážehovým motorem	2.05
Zvláštnosti vozidel se vznětovým motorem	2.06
Řadící páka	2.07
Ruční brzda	2.08
Posilovač řízení	2.08
Doporučení týkající se odstraňování emisí a úspory paliva	2.09 → 2.11
Životní prostředí	2.12
Systém kontroly tlaku v pneumatikách	2.13 → 2.16
Dynamická kontrola stability: ESP	2.17
Protiprokluzový systém: ASR	2.18 - 2.19
Protiblokovací systém: ABS	2.20 - 2.21
Brzdový asistent	2.22
Omezovač rychlosti	2.23 → 2.25
Regulátor rychlosti	2.26 → 2.28
Automatická převodovka	2.29 → 2.32

ZÁBĚH

■ Vozidla se zážehovým motorem

Do ujetí **1 000 km** nepřekračujte rychlost 130 km/h při zařazeném nejvyšším rychlostním stupni nebo 3 000 až 3 500 ot/min.

Po ujetí 1 000 km můžete své vozidlo používat bez omezení, plného výkonu však dosáhnete až po ujetí 3 000 km.

Periodicita prohlídek: informace naleznete v servisní knížce vozidla.

■ Vozidla se vznětovým motorem

Do ujetí **1 500 km** nepřekračujte hranici 2 500 ot/min. Po ujetí tohoto počtu kilometrů můžete jezdit rychleji, plného výkonu však dosáhnete až po ujetí přibližně 6 000 km.

Během období záběhu prudce neakcelerujte, pokud je motor studený, ani motor nenechávejte běžet příliš rychle.

Periodicita prohlídek: informace naleznete v servisní knížce vozidla.

SPUŠTĚNÍ MOTORU



Karta RENAULT s dálkovým ovládáním

Na displeji 1 palubního počítače se objeví zpráva „Vložte kartu“.

Vložte kartu RENAULT na doraz do čtečky 2.

Karta RENAULT s automatickým režimem

Karta musí být v oblasti detekce 4 (v kabině nebo zavazadlovém prostoru, mimo některé horní oblasti, jako jsou sluneční clona, držák na brýle atd.).

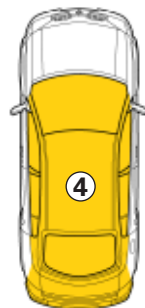

Podmínky pro spuštění motoru

Postupujte podle instrukcí pro spuštění motoru na přístrojové desce popisující následující podmínky:

Pro spuštění motoru sešlápněte brzdový nebo spojkový pedál (sešlápnutí pedálu musí být udržováno po celou dobu spuštění motoru) a následně stiskněte tlačítko 3. Pokud je zařazen rychlostní stupeň, umožní spuštění motoru pouze sešlápnutí spojkového pedálu.

Zvláštnost vozidel s automatickou převodovkou

Sešlápněte brzdový pedál při volici páce v poloze N nebo P.

Poznámka:

- pokud není splněna některá z podmínek pro spuštění motoru, jsou na přístrojové desce zobrazeny zprávy: „sešlápněte spojkový pedál + start“ nebo „sešlápněte brzdový pedál + start“.
- V některých případech je nezbytné při stisknutí startovacího tlačítka 3 otáčet volantem, abyste napomohli odemknutí sloupku řízení.

Funkce příslušenství

Abyste měli k dispozici některé funkce při vypnutém motoru (autorádio, navigace atd.), pouze stiskněte tlačítko 3.

Spuštění motoru při otevřeném zavazadlovém prostoru (v automatickém režimu)

Pokud budete chtít spustit motor při otevřeném zavazadlovém prostoru, vložte kartu do čtečky 2 po odstranění jejího krytu.

VYPNUTÍ MOTORU VYPNUTÍ MOTORU

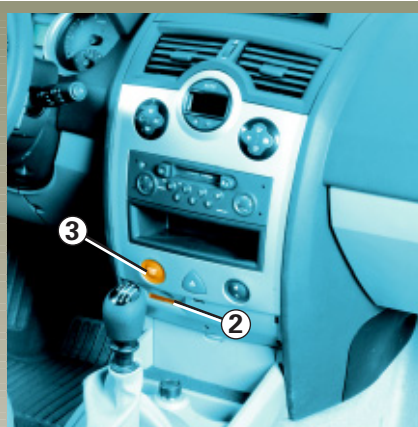

Podmínky pro vypnutí motoru

- Vozidlo je zastaveno.
- U vozidel s automatickou převodovkou je páka umístěna do polohy N nebo P.
- Stiskněte tlačítko 3.

Při zastavení motoru zůstávají zapnutá příslušenství (autorádio, klimatizace atd.) v provozu.

Při otevření dveří řidiče jsou příslušenství vypnuta.

Karta RENAULT s dálkovým ovládáním

Při kartě vložené ve čtečce 2 vypne stisknutí tlačítka pro spuštění a vypnutí motoru (start/stop) motor.

Pokud již karta není po prvním stisknutí vložena ve čtečce, na přístrojové desce se objeví zpráva „potvrďte vypnutí motoru“.

Pro potvrzení vypnutí motoru jsou nutná dvě dodatečná stisknutí tlačítka 3.

Karta RENAULT s automatickým režimem

Při kartě ve vozidle vypne stisknutí tlačítka 3 pro spuštění a vypnutí motoru (start/stop) motor.

Pokud již karta není po prvním stisknutí v oblasti detekce, na přístrojové desce se objeví zpráva „potvrďte vypnutí motoru“.

Pro potvrzení vypnutí motoru jsou nutná dvě dodatečná stisknutí.



Opouštíte-li vozidlo, ve kterém zůstává dítě (nebo zvíře), nikdy nenechávejte kartu RENAULT uvnitř.

Mohlo by totiž dojít ke spuštění motoru vozidla, nebo by se mohla uvést do chodu elektrická zařízení (např. ovládání oken), což by vedlo k nebezpečí přivření části těla (krku, paží, rukou apod.). Mohlo by to způsobit vážná zranění.

Nikdy nevypínejte zapalování před úplným zastavením vozidla, vypnutí motoru by způsobilo uvedení posilovačů brzd, řízení apod. a zařízení pro pasivní bezpečnost, jako jsou airbagy a předpínače, mimo provoz.

ZVLÁŠTNOSTI VOZIDEL SE ZÁŽEHOVÝM MOTOREM

Provozní podmínky Vašeho vozidla, jako jsou:

- dlouhodobá jízda s rozsvícenou kontrolkou minimální hladiny paliva,
- použití olovnatého benzínu,
- použití přísad do maziv a paliv, které nebyly schváleny firmou RENAULT,

funkční poruchy, jako jsou:

- vadné zapalování, úplné vyprázdnění nádrže nebo odpojená svíčka, které se projeví vynecháváním zapalování, rázy během jízdy,
- snížení výkonu.

vyvolají přehřátí katalyzátoru, sníží jeho účinnost **a mohou vést k jeho zničení a způsobit tepelná poškození na vozidle.**

Pokud zjistíte některou z výše uvedených provozních poruch, nechte Vašeho zástupce RENAULTU co nejdříve provést potřebné opravy.

Těmto poruchám předejdete pravidelnými prohlídkami Vašeho vozu zástupcem RENAULTU, podle intervalů předepsaných v servisní knížce.

Problémy při startování

Abyste předešli poškození katalyzátoru, **nepokoušejte se nuceně** spustit motor (pomocí spouštěče nebo tlačení či tažením vozidla), **aniž byste zjistili a lokalizovali příčinu poruchy.**

Pokud neuspějete, nepokoušejte se nadále motor spustit a kontaktujte zástupce RENAULTU.



Nezastavujte vozidlo a nenechávejte běžet motor na místech, kde by se mohly hořlavé materiály, např. suchá tráva nebo listy, dostat do styku s horkým výfukovým systémem.

ZVLÁŠTNOSTI VOZIDEL SE VZNĚTOVÝM MOTOREM

Otáčky vznětového motoru

Vznětové motory jsou vybaveny vstříkovacím zařízením, které **neumožní překročení maximálních otáček motoru** při jakémkoliv zařazeném rychlostním stupni.

Úplné spotřebování paliva

Po tankování provedeném po **úplném spotřebování paliva** a za podmínky, že je akumulátor správně nabitý, můžete motor znovu normálně spustit: přejděte na kapitolu 1, odstavec „Palivová nádrž“, kde jsou popsány zvláštnosti vozidel se vznětovým motorem vybavených systémem Common Rail (vysokotlakým).

Pokud se však motor během několika sekund ani na několikátý pokus nespustí, obraťte se na zástupce RENAULTU.

Opatření pro zimní období

Abyste zabránili poruchám během období mrazu:

- zkontrolujte, zda je Váš akumulátor vždy správně nabitý,
- dejte pozor, aby hladina nafty v nádrži neklesla příliš nízkou. Předejdete tak kondenzaci vodní páry a akumulaci kondenzátu na dně nádrže.



Nezastavujte vozidlo a nenechávejte běžet motor na místech, kde by se mohly hořlavé materiály, např. suchá tráva nebo listy, dostat do styku s horkým výfukovým systémem.

ŘADICÍ PÁKA

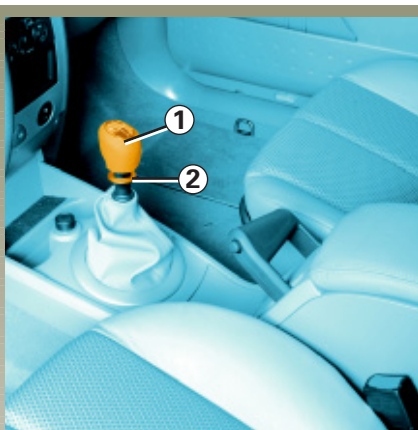

Zařazení zpětného chodu

Vozidla s mechanickou převodovkou: dodržte schéma vyznačené na rukojeti **1** a v závislosti na typu vozidla zvedněte kroužek **2** proti kouli páky, abyste mohli zařadit zpětný chod.

Vozidla s automatickou převodovkou: přejděte na odstavec „Automatická převodovka“ kapitoly 2.

Po zařazení zpětného chodu při zapnutém zapalování se rozsvítí couvací světla.

RUČNÍ BRZDA

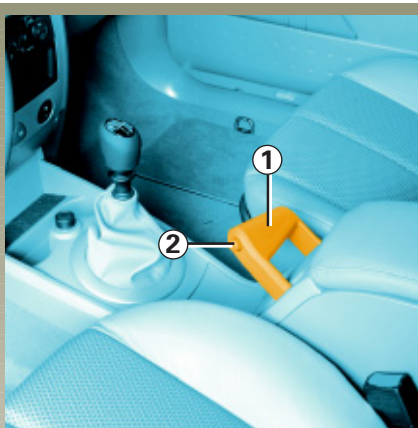

Uvolnění

Páku **1** potáhněte mírně nahoru, stiskněte tlačítko **2** a zatlačte páku směrem k podlaze.

Dokud není brzda zcela uvolněna, na přístrojové desce svítí červená kontrolka.



Při jízdě dejte pozor, aby byla ruční brzda zcela uvolněna, jinak by hrozilo přehřátí.

Zatažení

Potáhněte směrem nahoru a zkontrolujte, zda je vozidlo důkladně znehybněno



Větší sklon vozovky a/nebo zatížení vozidla si může vyžádat utažení brzd na další dva zuby a u vozidel s mechanickou převodovkou zařazení rychlosti (1. stupeň nebo zpáteční chod) nebo u vozidel s automatickou převodovkou umístění páky do polohy **P**.

POSILOVAČ ŘÍZENÍ

Nikdy nejezděte s málo nabitým akumulátorem.

Posilovač řízení s proměnlivým účinkem

Posilovač řízení s proměnlivým účinkem je vybaven elektronickým řídicím systémem, který reguluje účinek posilovače řízení v závislosti na rychlosti vozidla.

Účinek posilovače je tedy nejvyšší při parkování (pro pohodlnější ovládání volantu) a úsilí nutné pro otáčení volantem postupně roste se vzestupem rychlosti (pro větší bezpečnost při vysoké rychlosti).



Nikdy nevypínejte motor při jízdě ze svahu ani kdykoliv během jízdy (posilovač by nefungoval).

DOPORUČENÍ PRO ODSTRAŇOVÁNÍ EMISÍ, ÚSPORU PALIVA A ZPŮSOB JÍZDY

RENAULT se aktivně podílí na snížení emisí znečišťujících plynů a na úspoře energie.

Svou konstrukcí, výrobním seřízením a nízkou spotřebou Váš vůz značky RENAULT splňuje platné emisní normy. Avšak technika není vše. Úrovně emisí znečišťujících plynů a spotřeba paliva u Vašeho vozidla závisí i na Vás. Dbejte proto na správnou údržbu a správné použití svého vozidla.

Údržba

Je třeba zdůraznit, že nedodržování emisních norem může mít za následek postihy vůči majiteli vozidla. Nahrazení součástí motoru, systému přívodu paliva a výfuku součástmi jinými než původními, které jsou předepsány výrobcem, může mít negativní vliv na splnění emisních norem Vašeho vozidla.

Nechte u svého zástupce RENAULTU provést seřízení a kontroly Vašeho vozidla v souladu s instrukcemi, které jsou obsaženy v servisní knížce.

Zástupce Renaultu je vybaven všemi materiálními prostředky, což umožňuje zaručit zachování původních seřízení Vašeho vozidla.

Nikdy nezapomeňte, že emise výfukových plynů přímo souvisejí se spotřebou paliva.

Seřízení motoru

- **zapalování:** zapalování nevyžaduje žádné seřízení.
- **svíčky:** optimální podmínky spotřeby, účinnosti a výkonu vyžadují přesné dodržení specifikací, které byly stanoveny našim konstrukčním oddělením.
V případě výměny svíček použijte značky a typy vzduchových mezer specifikované pro Váš motor. Za tímto účelem se poraďte s Vaším zástupcem RENAULTU.
- **volnoběh:** nevyžaduje žádné seřízení.
- **vzduchový a naftový filtr:** zanesená vložka snižuje účinnost. Je třeba ji vyměnit.
- **seřízení vstřikovacího čerpadla:** musí být seřízeno na předepsané hodnoty.

DOPORUČENÍ PRO ODSTRAŇOVÁNÍ EMISÍ, ÚSPORU PALIVA A ZPŮSOB JÍZDY (pokračování)

Kontrola výfukových plynů

Systém kontroly výfukových plynů umožňuje detekovat provozní poruchy zařízení pro odstraňování emisí.

Tyto poruchy mohou vést k uvolňování škodlivých látek nebo k mechanickým poškozením.

Tato kontrolka přístrojové desky indikuje případné poruchy systému:



Rozsvítí se při zapnutí zapalování a přibližně po třech sekundách zhasne.

- Pokud se spojitě rozsvítí, kontaktujte co nejdříve svého zástupce RENAULTU.
- Pokud bliká, snižujte otáčky motoru, dokud blikání neustane. Co nejdříve se obraťte na svého zástupce RENAULTU.

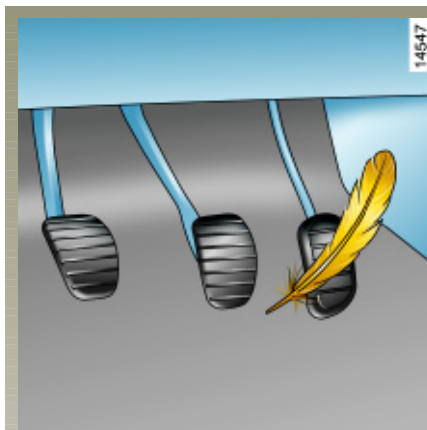

Způsob jízdy

- Spíše než zahřívát motor při stojícím vozidle zvolte opatrnou jízdu, dokud motor nedosáhne normální provozní teploty.
- Rychlá jízda je drahá.
- „Sportovní“ jízda je drahá: raději jezděte „pružně“.

- Brzděte co nejméně, před překážkou nebo zatáčkou stačí s dostatečným předstihem zvednout nohu z pedálu.
- Vyhýbejte se prudkým akceleracím.
- Při přechodných rychlostních stupních nevytáčejte motor do nadměrných otáček.

Používejte tedy vždy co nejvyšší rychlostní stupeň, aniž byste příliš zatěžovali motor.

U vozidel s automatickou převodovkou přednostně používejte polohu D.

- Při jízdě ve svahu doporučujeme nepokoušet se za každou cenu udržet rychlost - neakcelerujte víc než na rovném terénu, pokud je to možné, snažte se udržovat stejnou polohu nohy na pedálu akcelerace.
- Dvojitě sešlápnutí spojkového pedálu a přidání plynu před vypnutím motoru nemají u moderních vozidel význam.
- Nepříznivé počasí a zaplavené silnice



Nejezděte po zaplavené vozovce, pokud hladina vody přesahuje dolní okraj ráfků.

DOPORUČENÍ PRO ODSTRAŇOVÁNÍ EMISÍ, ÚSPORU PALIVA A ZPŮSOB JÍZDY (pokračování)

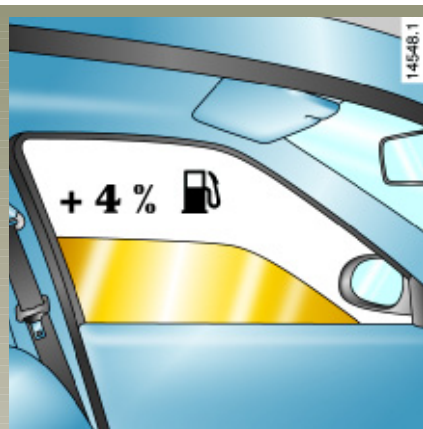

Doporučení pro používání vozidla

- Elektrická energie je vlastně palivo, vypněte tedy každý elektrický přístroj, jehož použití nadále není skutečně nezbytné.

Avšak (bezpečnost především) světla ponechte rozsvícená, pokud to podmínky viditelnosti vyžadují (vidět a být viděn).

- Používejte přednostně ventilaci. Při jízdě s otevřenými okny rychlostí 100 km/h stoupne spotřeba paliva přibližně o 4 %.

- U vozidel vybavených klimatizací může dodatečná spotřeba při jízdě v městském provozu dosáhnout 2 litrů na 100 km: vypněte tedy systém, pokud jej nadále nebudete potřebovat.
- U benzinové stanice se vyhněte tankování po okraj, předejdete tak přetečení.
- Nenechávejte dlouhodobě na vozidle prázdný střešní nosič.
- Při přepravě objemných předmětů raději použijte přívěs.
- Při jízdě s karavanem použijte schválený deflektor - nezapomeňte jej seřadit.
- Vyhněte se přerušovaným jízdám (na krátké vzdálenosti s dlouhými zastávkami), motor by pak nikdy nedosáhl optimální teploty. Snažte se své jízdy kombinovat.

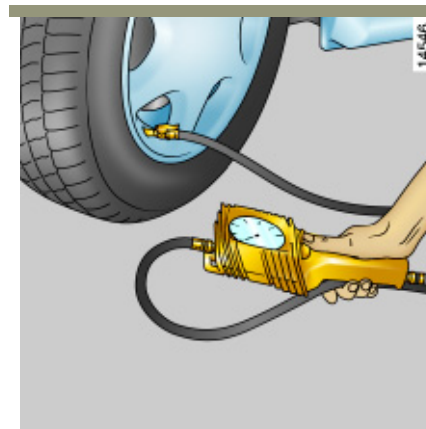

Pneumatiky

- Nedostatečný tlak může zvýšit spotřebu.
- Použití nedoporučených pneumatik může zvýšit spotřebu.

ŽIVOTNÍ PROSTŘEDÍ

Vaše vozidlo bylo záměrně zkonstruováno s ohledem na **životní prostředí**.

Výroba:

Společnost RENAULT vyrobila toto vozidlo v závodě splňujícím nejpřísnější normy týkající se životního prostředí.

Navíc společnost RENAULT zavedla systém kontroly všech výrobků, z nichž se vozidlo skládá.

Emise:

Vozidla jsou vybavena systémem řízení emisí, který obsahuje **katalyzátor, lambda sondu a filtr s aktivním uhlím** (ten zabraňuje úniku palivových par z nádrže do volného prostranství).

Recyklace:

Společnost RENAULT využila veškeré své technologie pro recyklaci, aby maximálně snížila negativní vlivy na životní prostředí při skončení životnosti Vašeho vozidla.

Toto vozidlo lze recyklovat z více než 95 %. Aby byla recyklace usnadněna, byly zavedeny četné inovace, pokud jde o konstrukci a materiály vozidla.

Toto vozidlo obsahuje mnoho dílů vyrobených z recyklovaných plastů nebo obnovitelných materiálů (dřevo, bavlna, kaučuk atd.).

Také Vy přispějte k ochraně životního prostředí!

- Opotřebované díly a díly vyměněné při běžné údržbě Vašeho vozidla (akumulátor, olejový filtr, vzduchový filtr, baterie apod.) a plechovky od oleje (prázdne nebo s použitým olejem) musí být předány pověřeným organizacím.
- Vozidlo musí být po skončení životnosti předáno schváleným střediskům, aby byla zajištěna jeho recyklace.
- V každém případě dodržujte místní předpisy.

SYSTÉM KONTROLY TLAKU V PNEUMATIKÁCH

Tento systém neustále kontroluje tlak vzduchu v pneumatikách.

Tlaky musí být upraveny zastudena.

V případě, že nelze provést kontrolu tlaku na **studených** pneumatikách, je třeba zvýšit kontrolní tlaky o **0,2 až 0,3 bary** (3 psi).

Nikdy nevy pouštějte vzduch ze zahřátých pneumatik.

Funkční princip

Každé kolo (kromě rezervního) obsahuje snímač integrovaný ve ventilu, který periodicky měří tlak v pneumatice.

Displej přístrojové desky řidiče neustále informuje o správném tlaku v pneumatikách a jeho případných "dchylkách.



Tato funkce je dodatečnou pomůckou při jízdě.

Přesto je však nutné si uvědomit, že tato funkce nemůže nahradit řidiče. V žádném případě tedy nesmí vést ke snížení ostražitosti ani odpovědnosti.

Tlak v pneumatikách včetně rezervního kola kontrolujte jednou měsíčně.

SYSTÉM KONTROLY TLAKU V PNEUMATIKÁCH (pokračování)

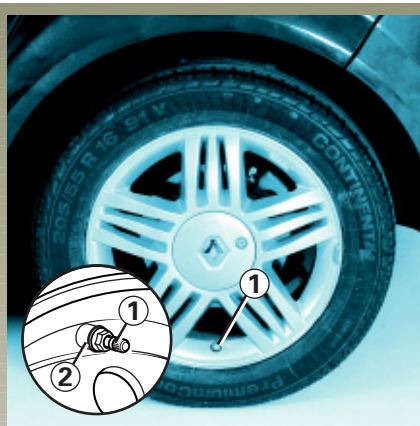

Nezaměnitelnost kol



Každý snímač integrovaný ve ventilech **1** je určen pro jediné a specifické kolo. Kola nelze v žádném případě zaměňovat.

Chybná informace by mohla mít vážné následky.

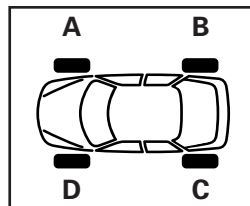

Abyste snadno rozpoznali správné umístění kola, orientujte se podle barvy kroužku **2** (po případném vyčištění), který je instalován kolem ventilů:

- **A** : žlutý kroužek
- **B** : černý kroužek
- **C** : červený kroužek
- **D** : zelený kroužek

Montáž pneumatik (výměna pneumatik nebo montáž zimních pneumatik)

Výměna pneumatik vyžaduje zvláštní opatření, doporučujeme Vám obrátit se na Vašeho zástupce RENAULTU.

SYSTÉM KONTROLY TLAKU V PNEUMATIKÁCH (pokračování)

Rezervní kolo

Rezervní kolo není vybaveno snímačem, není tedy systémem kontrolováno.

Pokud je instalováno namísto jiného kola, systém detekuje provozní poruchu.

Výměna kol a pneumatik

Tento systém vyžaduje specifické vybavení (kola, ozdobné kryty atd.).

Obraťte se na svého zástupce RENAULTU, abyste zjistili, která příslušenství jsou kompatibilní se systémem a k dostání v prodejnách RENAULTU. Použití jakéhokoliv jiného příslušenství by mohlo negativně ovlivnit funkci systému.

Spreje pro opravu pneumatik

Vzhledem ke specifičnosti kol používejte pouze spreje schválené našim technickým oddělením.



Zobrazení

Displej 1 na přístrojové desce Vás informuje o případných poruchách tlaku (podhuštěná pneumatika, defekt pneumatiky, systém mimo provoz atd.).

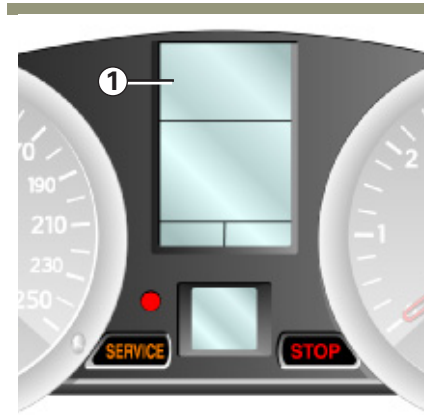

Na následujících stranách naleznete podrobné údaje k rozsvícením kontrolky a zobrazením symbolů a zpráv.

SYSTÉM KONTROLY TLAKU V PNEUMATIKÁCH (pokračování)

Příklady zpráv, které se mohou objevit na displeji

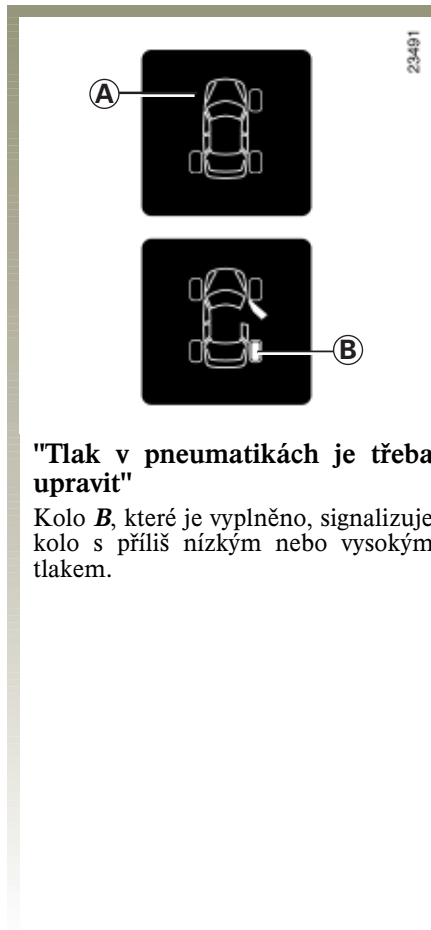

"Tlak v pneumatikách je třeba upravit"

Kolo **B**, které je vyplněno, signalizuje kolo s příliš nízkým nebo vysokým tlakem.

"Nahustěte pneumatiky pro jízdu na dálnici"

Tlak v pneumatikách není uzpůsoben rychlosti jízdy. Zpomalte nebo nahustěte všechny čtyři pneumatiky na tlak pro jízdu na dálnici (přejděte na tabulku „Tlak v pneumatikách“.

"Snímač tlaku v pneumatice mimo provoz"

Kolo **A**, které zmizí, indikuje absenci snímače na tomto kole nebo poruchu snímače (např. v případě montáže rezervního kola na vozidlo atd.).

"Defekt pneumatiky, vyměňte kolo"

Vyměňte příslušné kolo **B** nebo se obraťte na zástupce RENAULTU.

Tato zpráva je doprovázena rozsvícením kontrolky  .

DYNAMICKÁ KONTROLA STABILITY ESP S KONTROLOU NEDOTÁČENÍ

Tento systém pomáhá zachovávat kontrolu nad vozidlem v „kritických“ jízdnicích situacích (vyhýbání se překážce, ztráta přilnavosti v zatáčce atd.) - je doplněn systémem „kontroly nedotáčení“.



Tato funkce je doplňkovou pomocí v případě kritické jízdnicí situace, která Vám umožní upravit jízdnicí vlastnosti vozidla podle požadované jízdnicí dráhy.

Přesto je však nutné si uvědomit, že tato funkce nemůže nahradit řidiče. **Neposunuje hranice jízdnicích možností vozidla a nesmí Vás vybízet k rychlejší a riskantnější jízdě.**

Při manévrech nemůže tedy v žádném případě nahradit ostrážitost a odpovědnost řidiče (řidič musí vždy věnovat pozornost náhlým událostem, ke kterým během jízdy může dojít).

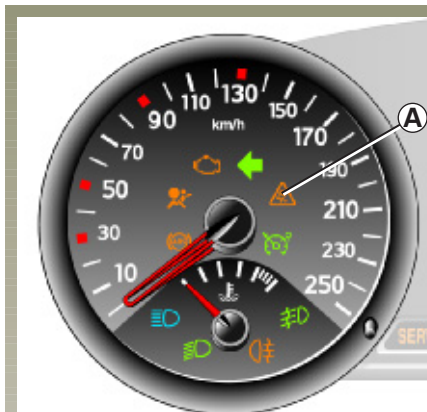

Funkční princip

Snímač na volantu umožňuje zjistit jízdnicí dráhu požadovanou řidičem.

Ostatní snímače rozmístěné ve vozidle měří skutečnou dráhu.

Systém porovnává dráhu požadovanou řidičem se skutečnou jízdnicí dráhou vozidla a v případě potřeby ji koriguje působením na brzdy některých kol, případně změnou výkonu motoru.

Pokud je funkce aktivní, kontrolka **A** bliká, aby Vás na tuto skutečnost upozornila.

Pokud se při spuštění motoru tato kontrolka rozsvítí s doprovodnou zprávou „ASR odpojen“, pomalu otáčejte volantem z jedné dorazové polohy do druhé, aby byl systém znovu inicializován.

Kontrola nedotáčení

Tento systém optimalizuje působení systému ESP v případě výrazného nedotáčení (ztráta přilnavosti přední nápravy).

Funkční porucha

Když systém detekuje provozní poruchu, na displeji se zobrazí zpráva „Porucha systému ESP/ASR“ doprovázená rozsvícením kontrolky



a **A**.

Obraťte se na svého zástupce RENAULTU.

PROTIPROKLUZOVÝ SYSTÉM: ASR

Tento systém pomáhá omezit prokluzování poháněných kol a kontrolovat vozidlo při rozjezdu nebo akceleraci.



Tato funkce je doplňkovou pomocí v případě kritické jízdní situace, která Vám umožní upravit jízdní vlastnosti vozidla podle požadované jízdní dráhy.

Přesto je však nutné si uvědomit, že tato funkce nemůže nahradit řidiče. **Neposunuje hranice jízdních možností vozidla a nesmí Vás vybízet k rychlejší a riskantnější jízdě.**

Při manévrech nemůže tedy v žádném případě nahradit ostrážitost a odpovědnost řidiče (řidič musí vždy věnovat pozornost náhlým událostem, ke kterým během jízdy může dojít).



Funkční princip

Prostřednictvím snímačů kol systém v každém okamžiku měří a porovnává rychlost poháněných kol a v případě potřeby je zpomaluje.

Pokud má kolo tendenci k prokluzování, systém je brzdí, dokud nebude jeho rychlost odpovídat úrovni přilnavosti povrchu pod kolem.

Systém rovněž nezávisle na míře sešlápnutí pedálu akcelerace upravuje otáčky motoru podle přilnavosti povrchu pod koly.

Pokud je funkce aktivní, kontrolka **A** bliká, aby Vás na tuto skutečnost upozornila.

PROTIPROKLUZOVÝ SYSTÉM: ASR (pokračování)

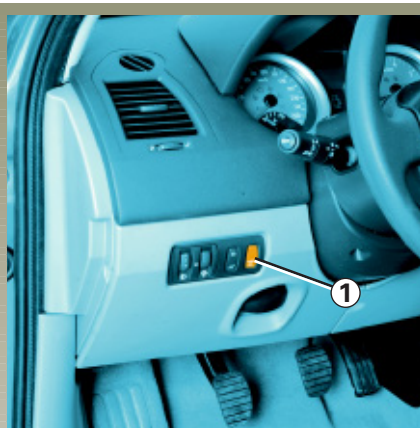

Vypnutí funkce

Za určitých podmínek (jízda na měkkém podkladu: sníh, bláto apod. nebo jízda s řetězy) může systém snížit výkon motoru, aby bylo prokluzování omezeno. Pokud není tento účinek požadován, lze funkci deaktivovat stisknutím spínače **1**.

Zpráva „systém ASR odpojen“ bliká, aby Vás na tuto skutečnost upozornila, a je doprovázena svícením kontrolky **SERVICE** a **A**.



Zablokování této funkce způsobí rovněž deaktivaci funkce ESP.

Pokud jste tuto funkci vypnuli, co nejdříve ji opět zapněte stisknutím spínače **1**.

Funkce je automaticky znovu aktivována při zapnutí zapalování vozidla nebo po překročení rychlosti přibližně 50 km/h.

Tuto funkci není možno odpojit při překročení mezní rychlosti přibližně 50 km/h.

Funkční porucha

Když systém zjistí funkční poruchu, na displeji přístrojové desky se zobrazí zpráva „porucha systému ESP/ASR“, která je doprovázena rozsvícením kontrolky **SERVICE** a **A**.

Obraťte se na svého zástupce RENAULTU.

PROTIBLOKOVACÍ SYSTÉM: ABS

Základním cílem je dosáhnout při intenzivním brzdění co možná nejkratší brzdné dráhy a zachovat přitom ovladatelnost vozu. Vždy však existuje nebezpečí ztráty přilnavosti kol, které závisí na stavu vozovky, povětrnostních podmínkách a reakcích řidiče. Protiblokovací systém (ABS) přispívá k tomu, aby se zabránilo nebezpečí zablokování kol a ztráty kontroly nad řízením.

Zvýšená bezpečnost při jízdě spočívá v tom, že systém regulace brzdění brání zablokování kol i v případě náhlého prudkého zabrzdění. Zajišťuje tak i nadále ovladatelnost vozu a zachování jeho jízdní dráhy. Je tedy velmi dobře možné měnit směr jízdy i při intenzivním brzdění.

Navíc lze výrazně zkrátit délku brzdné dráhy i při snížené přilnavosti kol (mokrý vozovka, náledí, různorodý povrch apod.).

Ačkoliv systém ABS umožňuje dosáhnout výše uvedeného optimálního stavu, není schopen v žádném případě zvyšovat výkonové vlastnosti, které jsou fyzikálně spojeny s místními podmínkami přilnavosti kol k podkladu. Proto je nezbytně nutné vždy dodržovat běžná pravidla opatrnosti (bezpečná vzdálenost mezi vozidly atd.). **Systém ABS umožňuje sice velmi bezpečnou jízdu, ale nesmí Vás svádět ke zbytečnému riskování.**

Každý zásah systému ABS se projeví více či méně znatelným pulzováním brzdového pedálu. Tyto projevy Vás upozorní, že dochází ke snížení přilnavosti pneumatik k vozovce a že je třeba přizpůsobit rychlost jízdy jejímu stavu.

PROTIBLOKOVACÍ SYSTÉM: ABS (pokračování)

V případě poruchy systému ABS je třeba vzít v úvahu dvě situace:

1 - Na přístrojové desce jsou rozsvíceny oranžové kontrolky



a



.

Brzdění vozidla je stále zajištěno, avšak bez protiblokování kol. Rychle se obraťte na zástupce RENAULTU.



2 - Na přístrojové desce jsou rozsvíceny oranžová kontrolka  a červená kontrolka poruchy brzdového systému  doprovázené kontrolkami  a  a příslušnou zprávou.

To je příznakem poruchy brzdového systému a ABS. Brzdění Vašeho vozidla je nyní zajištěno částečně. Je však **nebezpečné prudce brzdít**, je nezbytné vozidlo ihned zastavit v souladu s podmínkami silničního provozu. Kontaktujte zástupce RENAULT.

Regulace brzdění zajišťovaná systémem ABS je nezávislá na tlaku, kterým působíte na brzdový pedál. Proto se v případě nouzového brzdění doporučuje pedál sešlápnout **silně a spojitě**. Není třeba brzdít přerušovaně.

ASISTENČNÍ BRZDOVÝ SYSTÉM

Jedná se o doplňkový systém k ABS, který pomáhá zkrátit brzdovou dráhu vozidla.

Funkční princip

Systém dokáže rozpoznat situaci nouzového brzdění. V tomto případě vyvine posilovač brzd maximální účinek a může spustit brzdění ABS.

Brzdění ABS je prováděno, dokud není uvolněn brzdový pedál.

Rozsvícení nouzových světel

Podle verze vozidla se mohou při velkém zpomalení rozsvítit nouzová světla.



Tato funkce je doplňkovou pomocí v případě kritické jízdní situace, která Vám umožní upravit jízdní vlastnosti vozidla podle požadované jízdní dráhy.

Přesto je však nutné si uvědomit, že tato funkce nemůže nahradit řidiče. **Neposunuje hranice jízdních možností vozidla a nesmí Vás vybízet k rychlejší a riskantnější jízdě.**

Při manévrech nemůže tedy v žádném případě nahradit ostražitost a odpovědnost řidiče (řidič musí vždy věnovat pozornost náhlým událostem, ke kterým během jízdy může dojít).

REGULÁTOR A OMEZOVAČ RYCHLOSTI: funkce omezovače

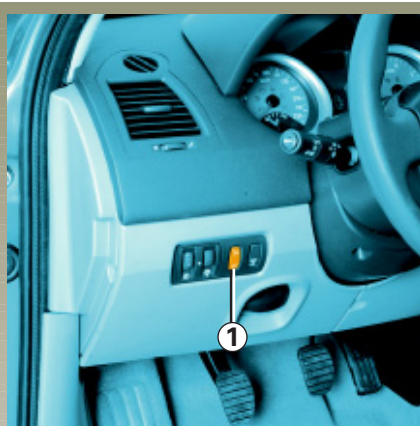

Omezovač rychlosti je funkce, která Vám umožňuje stanovit maximální rychlost jízdy.

To může být užitečné například při jízdě v obci nebo v oblastech s omezením rychlosti (práce na silnici) apod.

Systém je funkční od rychlosti jízdy přibližně 30 km/h.



Ovládání

- 1 Hlavní tlačítko pro zapnutí a vypnutí.
- 2 Uložení omezené rychlosti do paměti a její zvýšení.
- 3 Vyvolání omezené rychlosti z paměti.
- 4 Vypnutí funkce (s uložením omezené rychlosti do paměti).
- 5 Uložení omezené rychlosti do paměti a její snížení.



Kontrolka 6



Tato oranžová kontrolka se rozsvítí na přístrojové desce, aby Vás informovala, že je funkce omezovače v provozu.

Je-li funkce aktivní, zobrazí se na přístrojové desce zpráva „Omezovač“ s pomlčkami.

REGULÁTOR A OMEZOVAČ RYCHLOSTI: funkce omezovače (pokračování)



Zapnutí

Stiskněte spínač **1** na straně .

Na přístrojové desce se rozsvítí kontrolka a, podle vybavení vozidla, palubní počítač nebo pomocný displej přejdou na funkci „Omezovač rychlosti“.

Nastavení omezení rychlosti

Při stabilizované rychlosti (vyšší než 30 km/h) stiskněte spínač **2**. Rychlost je uložena do paměti.

Způsob jízdy

Když je v paměti uložena omezená rychlost, způsob jízdy zůstává normální až do dosažení této omezené rychlosti.

Další sešlápnutí pedálu plynu neumožní překročení programované rychlosti s výjimkou naléhavých případů (viz odstavec „Překročení omezené rychlosti“).



Změna omezené rychlosti

Omezenou rychlost můžete měnit (postupným nebo souvislým stisknutím):

- tlačítkem **2** pro zvýšení rychlosti,
- tlačítkem **5** pro snížení rychlosti.

REGULÁTOR A OMEZOVAČ RYCHLOSTI: funkce omezovače (pokračování)

Překročení omezené rychlosti

Naléhavé případy

Omezenou rychlost lze v naléhavých případech kdykoliv překročit: **na doraz a důrazně sešlápněte** pedál akcelerace (až do překročení tuhého bodu pedálu).

V průběhu jízdy s překročenou rychlostí je na přístrojové desce zobrazena nastavená nejvyšší rychlost.

Pokud naléhavá situace pomine, uvolněte pedál akcelerace: funkce omezovače rychlosti se obnoví, jakmile dosáhnete nižší rychlosti, než byla omezená rychlost před nouzovým zásahem.

Neschopnost systému dodržet omezenou rychlost

Pokud systém není schopen omezenou rychlost udržet (například při jízdě dolů po strmém svahu), bliká na přístrojové desce nastavená nejvyšší rychlost.

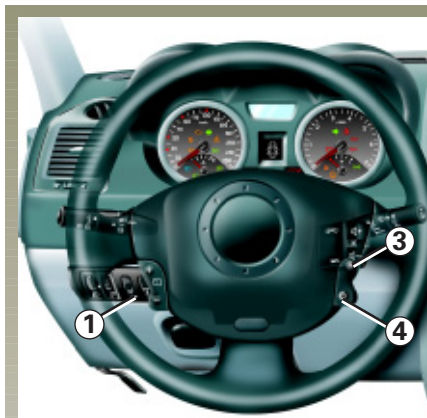

Vypnutí funkce

Funkce omezovače rychlosti je vypnuta:

- stisknutím tlačítka **4**, v tomto případě zůstává nastavená omezená rychlost uložena v paměti a na přístrojové desce se zobrazí zpráva „v paměti“.
- stisknutím tlačítka **1**, v tomto případě není omezená rychlost nadále uložena v paměti, zhasnutí kontrolky na přístrojové desce potvrzuje vypnutí funkce.

Vyvolání omezené rychlosti z paměti

Pokud je v paměti uložena rychlost, je možno ji vyvolat stisknutím tlačítka **3** až do zobrazení zprávy „Omezovač“.

REGULÁTOR A OMEZOVAČ RYCHLOSTI: funkce regulátoru

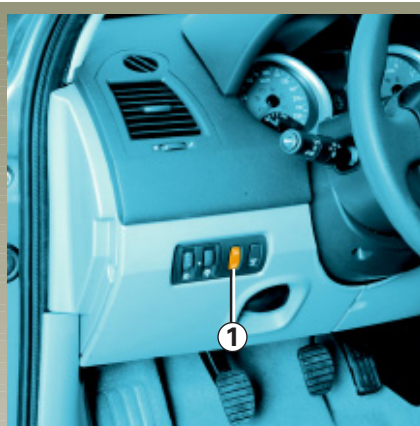

Pokud to podmínky silničního provozu umožní (při plynulém provozu nebo na dálnici), poskytuje Vám regulátor rychlosti možnost udržovat zvolenou - tzv. **regulovanou rychlost**.

Tato regulovaná rychlost je plynule nastavitelná od rychlosti 30 km/h.



Ovládání

- 1 Hlavní spínač pro zapnutí a vypnutí.
- 2 Uložení regulované rychlosti do paměti a její zvýšení.
- 3 Vyvolání regulované rychlosti z paměti.
- 4 Vypnutí funkce (s uložením regulované rychlosti do paměti).
- 5 Uložení regulované rychlosti do paměti a její snížení.



Kontrolka 6



Tato zelená kontrolka se rozsvítí na přístrojové desce, aby signalizovala, že funkce regulátoru je v provozu.

Je-li funkce aktivní, zobrazí se na přístrojové desce zpráva „Regulátor“ s pomlčkami.

REGULÁTOR A OMEZOVAČ RYCHLOSTI: funkce regulátoru (pokračování)

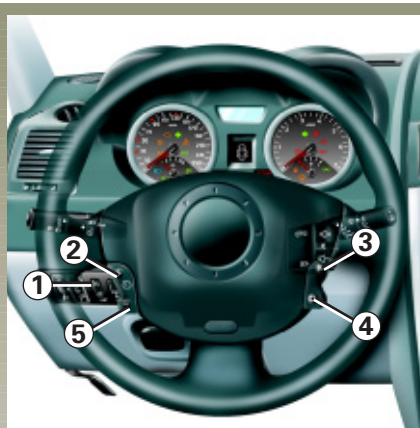

Zapnutí

Stiskněte spínač **1** na straně .

Na přístrojové desce se rozsvítí kontrolka **a** - podle vybavení vozidla - palubní počítač nebo multifunkční displej přejdou na funkci „Regulátoru rychlosti“.

Nastavení regulace rychlosti

Při stabilizované rychlosti (vyšší než 30 km/h) a správném rychlostním stupni (u vozidel s mechanickou převodovkou) stiskněte spínač **2**: rychlost je uložena do paměti.

Způsob jízdy

Když je regulovaná rychlost uložena do paměti, můžete uvolnit pedál akcelerace.

Změna regulované rychlosti

Regulovanou rychlost můžete měnit (postupným nebo souvislým stisknutím):

- tlačítkem **2** pro zvýšení rychlosti,
- tlačítkem **5** pro snížení rychlosti.

Překročení regulované rychlosti

Naléhavé případy

Sešlápnutím pedálu akcelerace můžete v naléhavých případech regulovanou rychlost kdykoliv překročit. V průběhu jízdy s překročenou regulovanou rychlostí bliká na přístrojové desce hodnota regulované rychlosti.

Po uvolnění pedálu akcelerace se rychlost automaticky vrátí na svou původní regulovanou hodnotu.

Neschopnost systému udržet regulovanou rychlost

Pokud systém není schopen regulovanou rychlost udržet (například při jízdě dolů po strmém svahu), bliká na přístrojové desce nastavená regulovaná rychlost.

REGULÁTOR A OMEZOVAČ RYCHLOSTI: funkce regulátoru (pokračování)

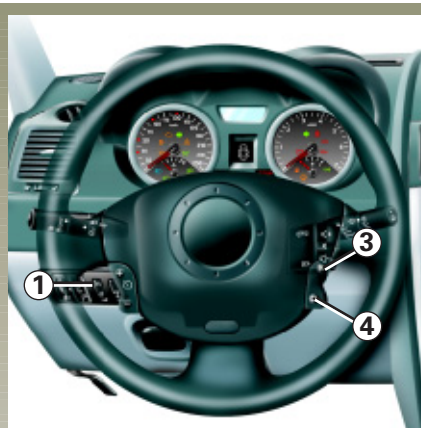

Vypnutí funkce

Funkce je vypnuta:

- sešlápnutím brzdového pedálu,
- sešlápnutím spojkového pedálu nebo navolením neutrálu u vozidel s automatickou převodovkou,
- stisknutím tlačítka 4, v tomto případě zůstává regulovaná rychlost uložena v paměti.

Při každé z těchto tří akcí se na přístrojové desce zobrazí zpráva „v paměti“

- stisknutím tlačítka 1, v tomto případě již není do paměti uložena žádná regulovaná rychlost.

Zhasnutí kontrolky na přístrojové desce potvrdí vypnutí funkce.

Vyvolání regulované rychlosti z paměti

Pokud je v paměti uložena rychlost, je možno ji vyvolat stisknutím tlačítka 3 až do zobrazení zprávy „Regulátor“ při jízdě rychlostí vyšší než 30 km/h.



Tato funkce je dodatečnou pomůckou při jízdě.

Přesto je však nutné si uvědomit, že tato funkce nemůže nahradit řidiče. Nesmí tedy v žádném případě omezit sledování omezení rychlosti během jízdy, ani vést ke snížení ostražitosti a odpovědnosti řidiče.

AUTOMATICKÁ PŘEVODOVKA

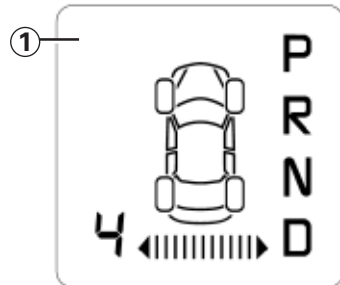

Volící páka

Kontrolní displej **1** umístěný na přístrojové desce Vás informuje o navoleném režimu a stupni.

P : parkovací poloha

R : zpětný chod

N : neutrál

D : automatický režim

4 : zobrazení zařazeného rychlostního stupně v ručním režimu

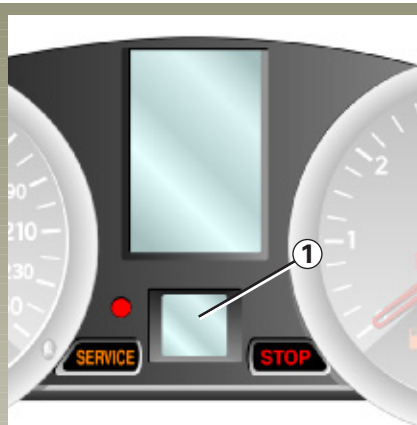

Spuštění motoru

Zapněte zapalování při páce v poloze **P** nebo **N**.

Při sešlápnutém brzdovém pedálu (kontrolka zhasne) umístěte páku mimo polohu **P**.

Nastavení páky do polohy **D** nebo **R** lze provádět pouze při stojícím vozidle. Brzdový pedál musí být sešlápnut a pedál akcelerace uvolněn.

Pro přestavení páky z polohy **P** je nezbytné sešlápnout brzdový pedál před stisknutím tlačítka pro odjištění.

Jízda v automatickém režimu

Nastavte páku do polohy **D**. Ve většině dopravních situací, se kterými se setkáte, nebudete dále muset s pákou manipulovat: rychlostní stupně se řadí automaticky a ve správný okamžik při odpovídajících otáčkách motoru, protože „automatika“ zohledňuje zatížení vozidla, profil vozovky a zvolený styl jízdy.

AUTOMATICKÁ PŘEVODOVKA (pokračování)

Hospodárná jízda

Při jízdě po silnici nechávejte páku vždy v poloze **D**, udržujte pedál akcelerace mírně sešlápnutý, rychlostní stupně se při snížení rychlosti zařadí automaticky.

Zrychlení a podřazení

Důrazně a nadoraz sešlápněte pedál akcelerace (až do překročení tuhého bodu pedálu).

To v mezích možností motoru umožní podřadit na optimální rychlostní stupeň.

Jízda v ručním režimu

Z polohy **D** posuňte řadicí páku směrem doleva.

Postupné pohyby páky umožní ruční řazení rychlostních stupňů:

- pro řazení nižších rychlostních stupňů pohybujte pákou směrem dozadu,
- pro řazení vyšších rychlostních stupňů pohybujte pákou směrem dopředu.

Na displeji přístrojové desky se zobrazí zařazený rychlostní stupeň.

Zvláštní případy

V některých jízdních situacích (jako je ochrana motoru, spuštění dynamické kontroly jízdy ESP apod.) může „automatika“ samostatně a pevně zařadit rychlostní stupeň.

Stejně tak, aby bylo zamezeno „nesprávným manévřům“, může být změna převodového stupně „automatikou“ odmítnuta: v takovém případě zobrazení rychlostního stupně několik sekund bliká, abyste byli o této skutečnosti uvědoměni.

AUTOMATICKÁ PŘEVODOVKA (pokračování)

Výjimečné situace

- **Pokud profil silnice a zatáčky** neumožní udržovat automatický režim (například v horách), doporučuje se přejít na ruční režim. Důvodem je předcházení postupnému řazení rychlostních stupňů požadovaných „automaticou“ při jízdě do svahu a dosažení brzdění motorem v případě sjíždění z dlouhých svahů.
- **Při chladném počasí**, aby se předešlo zhasnutí motoru, počkejte před opuštěním polohy **P** nebo **N** několik sekund a přestavte páku do polohy **D** nebo **R**.
- **U vozidla, které není vybaveno protiprokluzovým systémem:** na kluzké vozovce nebo na vozovce s nízkou přilnavostí, abyste předešli prokluzování při rozjíždění, je třeba přejít na ruční režim a před rozjezdem zařadit druhý rychlostní stupeň.

Zaparkování vozidla

Když se vozidlo zastaví, udržujte nohu na brzdovém pedálu a přemístěte páku do polohy **P**: převodovka je na neutrálu a poháněná kola jsou mechanicky zablokována.

Zatáhněte ruční brzdu.

AUTOMATICKÁ PŘEVODOVKA (pokračování)

Funkční porucha

- Pokud se **během jízdy** na přístrojové desce zobrazí zpráva „Nechte zkontrolovat převodovku“ doprovázená kontrolkou **SERVIS**, znamená to poruchu.

Co nejdříve se obraťte na svého zástupce **RENAULTU**.

- Pokud se **během jízdy** na přístrojové desce zobrazí zpráva „Přehřátí převodovky“ doprovázená kontrolkou **SERVIS**, vyhněte se - pokud to podmínky silničního provozu umožní - ponechání páky v poloze **D** (nebo **R**) - vždy ji při zastavení vračejte do polohy **N**.

Co nejdříve se obraťte na svého zástupce **RENAULTU**.

- **Odstranění poruchy u vozidla s automatickou převodovkou** - přejděte na odstavec „Odtahování“ kapitoly 5.

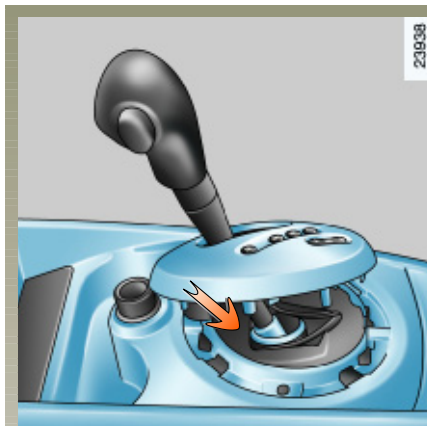

Pokud při rozjíždění **zůstane páka zablokována v poloze P**, i když sešlápnete brzdový pedál, lze ji ručně uvolnit. Za tímto účelem odepněte horní část krytu na základně páky.

Současně stiskněte značku na manžetě a tlačítko pro odjištění umístěné na páce.

Kapitola 3: Pro Vaše pohodlí

Větrací otvory	3.02 - 3.03
Topení a klimatizace	3.04 ➔ 3.16
Ovládání oken	3.17 ➔ 3.19
Střešní okno	3.20 - 3.21
Přední sklo	3.22
Sluneční clona	3.23
Vnitřní osvětlení	3.24
Kabinové úložné prostory a přihrádky	3.25 ➔ 3.28
Popelníky a zapalovač cigaret	3.29
Zadní lavice	3.30 - 3.31
Zavazadlový prostor	3.32
Úložné prostory a přihrádky v zavazadlovém prostoru	3.33
Přeprava předmětů v zavazadlovém prostoru	3.34
Střešní nosič	3.35

VĚTRACÍ OTVORY (výstupy vzduchu)

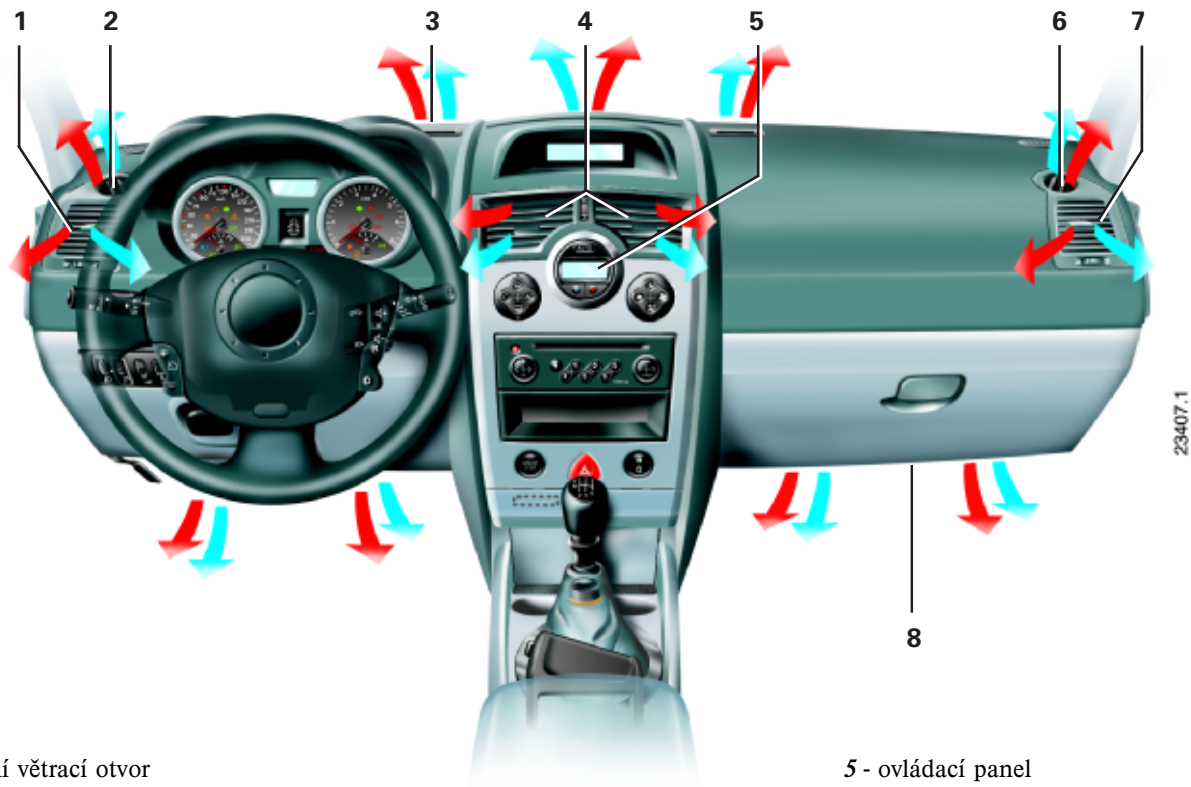

23407.1

1 - boční větrací otvor

2 - štěrбина pro odmlžování levého bočního okna

3 - štěrbinu pro odmlžování předního skla

4 - střední větrací otvory

5 - ovládací panel

6 - štěrбина pro odmlžování pravého bočního okna

7 - boční větrací otvor

8 - výstup topení do prostorů pro nohy

VĚTRACÍ OTVORY (pokračování)



Průtok vzduchu

Otočte kolečkem **1** nebo **4** (za tuhý bod).

 : maximální otevření.

 : zavření.

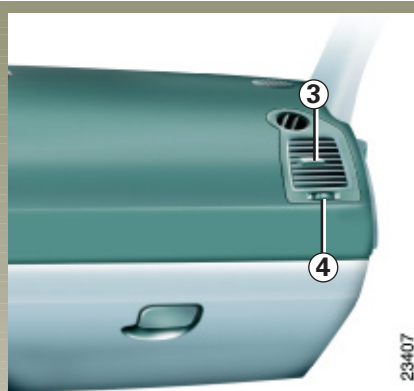

Nasměrování

Doprava a doleva: pohněte jezdcí **2** nebo **3**.

Nahoru a dolů: sklopte nebo zvedněte jezdcce **2** nebo **3**.

TOPENÍ A KLIMATIZACE

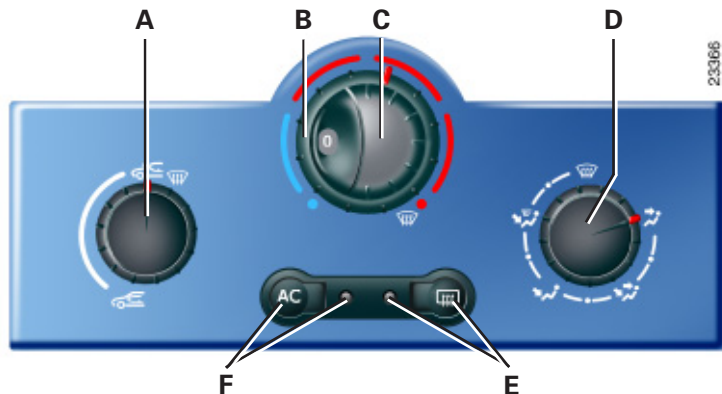

Regulace teploty vzduchu

Otočte ovladačem **B** podle požadované teploty. Čím více je jezdec v červené oblasti, tím bude teplota vyšší.

Při dlouhodobém použití klimatizace můžete pocítit chlad. Teplotu upravíte přidáním teplého vzduchu (otočte ovladačem **B** doprava).

Ovládání

A - ovládání recirkulace vzduchu.

B - nastavení teploty vzduchu.

C - nastavení rychlosti ventilace.

D - nastavení rozvodu vzduchu v kabině.

E - ovládání a kontrolka odmrazování a odmlžování zadního okna a zpětných zrcátek (podle vybavení vozidla).

F - ovládání a kontrolka zapnutí klimatizace (podle vybavení vozidla).

TOPENÍ A KLIMATIZACE (pokračování)



Rozvod vzduchu v kabině

Pohněte ovladačem **D**, abyste uvedli jezdce proti označeným polohám.

Poloha

Celý tok vzduchu je směřován do štěrbin pro odmlžování předního skla a bočních oken.

Poloha

Tok vzduchu je rozdělen mezi štěrbinu pro odmlžování předního skla a bočních oken a prostory pro nohy předních a zadních míst.

Tato poloha je doporučena pro optimální pohodlí při chladném počasí.

Poloha

Tok vzduchu je směřován hlavně do prostor pro nohy.

Poloha

Proud vzduchu je směřován do všech větracích otvorů a prostor pro nohy předních a zadních míst.

Tato poloha je doporučena pro optimální pohodlí při teplém počasí.

Poloha

Tok vzduchu je směřován výhradně do všech větracích otvorů.

Poznámka: Pro rychlé odmlžení uveďte ovladače do poloh

- přívod venkovního vzduchu,
- maximální teplota,
- odmlžování.

Spuštění klimatizace urychlí odmlžování.

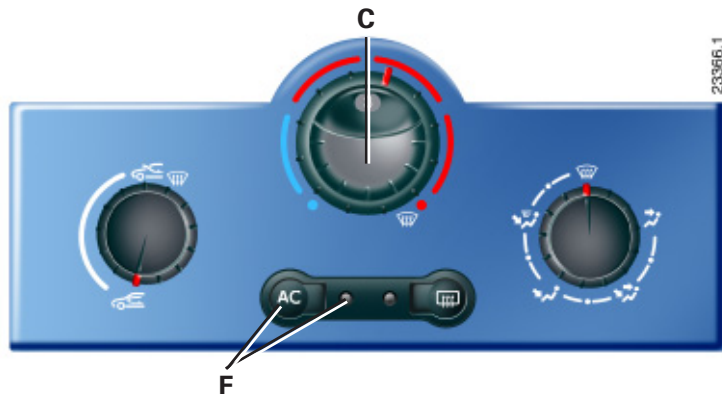

Nastavení rychlosti ventilace

Normální použití

Otočte ovladačem **C** do jedné ze čtyř poloh, abyste spustili ventilaci a nastavili její výkon.

Pro minimální ventilaci zvolte polohu 1 a pro dosažení maximální ventilace polohu 4.

Poloha „0“

V této poloze:

- se klimatizace automaticky vypne, i když je aktivováno tlačítko **F** (kontrolka zůstane zhasnutá),
- rychlost ventilace vzduchu vháněného do kabiny je nulová,
- při jízdě však přesto dochází k nízkému průtoku vzduchu.

Této poloze se při běžném použití vyhněte.



Zapnutí recirkulace vzduchu (s izolací vnitřního prostoru vozidla)

Otočte ovladačem **A** k symbolu  recirkulace vzduchu.

V této poloze je vzduch uvnitř vozu recirkulován bez přívodu vnějšího vzduchu.

Recirkulace vzduchu umožňuje:

- izolovat vnější prostředí (při jízdě v oblasti se znečištěným vzduchem apod.),
- účinněji dosáhnout požadované teploty vzduchu uvnitř vozidla.

Dlouhodobé použití této polohy může vést k zamlžení bočních oken a předního skla a ke vznikům nepříjemných pachů způsobených neobnovováním vzduchu uvnitř vozidla.

Jakmile již není recirkulace vzduchu nutná, doporučuje se opětovným otočením ovladače **A** přejít na normální funkci (přívod vnějšího vzduchu).

AUTOMATICKY REGULOVANÁ KLIMATIZACE

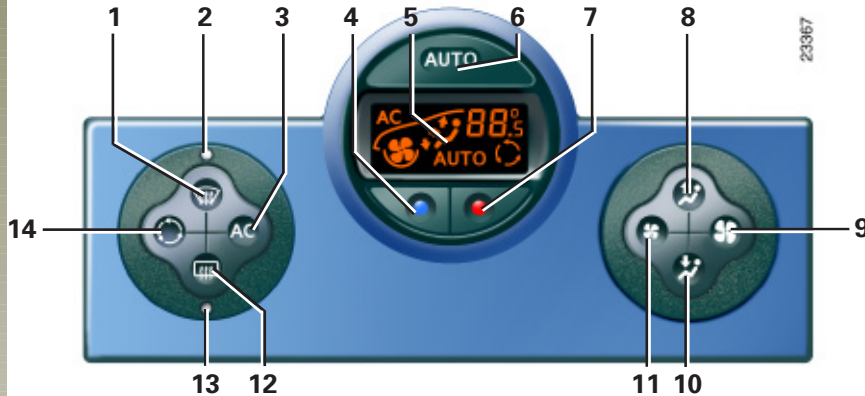

Ovládání

- 1 - tlačítko „zvýšení viditelnosti“ pro odmlžení a odmrazení skel.
- 2 - kontrolka spojená s funkcí „zvýšení viditelnosti“.
- 3 - zapnutí a vypnutí klimatizace.
- 4 a 7 - nastavení teploty vzduchu.

- 5 - displej.
- 6 - zapnutí a vypnutí automatického režimu.
- 8 a 10 - nastavení rozvodu vzduchu uvnitř vozidla.
- 9 a 11 - nastavení rychlosti ventilace.

12 - odmrazování zadního okna a zpětných zrcátek (podle vybavení vozidla).

13 - kontrolka spojená s odmrazováním zadního okna.

14 - ovládání recirkulace vzduchu.

Tlačítka **1** a **12** jsou doplněna provozními kontrolkami (**2** a **13**):

- rozsvícená kontrolka znamená, že je funkce v provozu,
- zhasnutá kontrolka znamená, že funkce není v provozu.

AUTOMATICKY REGULOVANÁ KLIMATIZACE (pokračování)

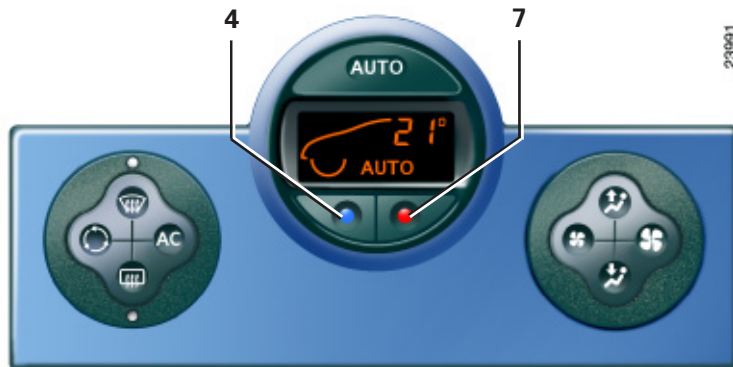

- pro zvýšení teploty stiskněte tlačítko 7,
- pro snížení teploty stiskněte tlačítko 4.

Okrajové hodnoty „15 °C“ a „27 °C“ umožňují systému maximální produkci chlazení nebo ohřívání, bez ohledu na okolní podmínky.

Příjemná teplota uvnitř vozu (automatický režim)

Automaticky regulovaná klimatizace je systém, který zaručuje (s výjimkou extrémních podmínek použití) příjemnou teplotu uvnitř vozidla a udržení dobré úrovně viditelnosti.

Zobrazena je pouze teplota a symbol AUTO.

Funkce řízené automatickým režimem nejsou zobrazeny.

V automatickém režimu (na displeji je rozsvícena kontrolka AUTO) jsou systémem řízeny všechny funkce klimatizace.

Pokud některé funkce změníte, kontrolka AUTO zhasne. Systémem však nebude kontrolována pouze změněná funkce.

AUTOMATICKY REGULOVANÁ KLIMATIZACE (pokračování)

Příjemná teplota uvnitř vozu (pokračování)

Funkce

Aby byla dosažena a udržena požadovaná teplota a udržena dobrá viditelnost, systém ovládá následující parametry:

- rychlost ventilace,
- rozvod vzduchu,
- řízení recirkulace vzduchu,
- zapnutí nebo vypnutí klimatizace,
- teplotu vzduchu.

Zobrazené hodnoty teplot znázorňují zvolenou úroveň.

Po spuštění motoru vozidla v teplém nebo chladném prostředí samotné zvýšení nebo snížení zobrazené hodnoty v žádném případě neumožní rychlejší dosažení požadované teploty bez ohledu na nastavenou teplotu. Systém optimalizuje snižování nebo zvyšování teploty (ventilace se okamžitě nespustí na maximální rychlost: postupně se zrychluje, dokud není teplota motoru dostatečná, což může trvat několik sekund až několik minut).

Obecně, kromě zvláštních případů, musí zůstat větrací otvory palubní desky stále otevřeny.

AUTOMATICKY REGULOVANÁ KLIMATIZACE (pokračování)

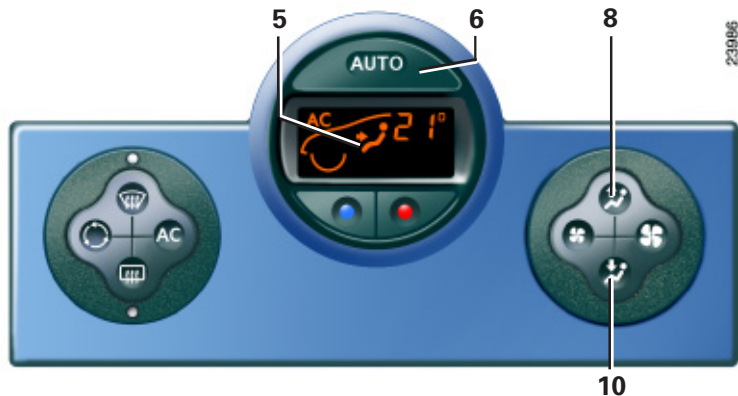

Nastavení automatického režimu

Normální funkci systému je automatický režim, avšak volbu nastavenou systémem (rozvod vzduchu atd.) můžete změnit, tyto možnosti jsou popsány na následujících stranách.

Rozvod vzduchu v kabině

Existuje pět možných kombinací rozvodu vzduchu, kterých se dosáhne postupnými stisknutími tlačítek **8** a **10**. Šipky umístěné na displeji **5** Vás informují o nastavené volbě:

Poloha

Tok vzduchu je směřován hlavně do všech větracích otvorů.

Poloha

Proud vzduchu je směřován do všech větracích otvorů a do prostor pro nohy.

Poloha

Tok vzduchu je směřován výhradně do prostor pro nohy.

Poloha

Celý tok vzduchu je směřován do štěrbin pro odmlžování předního skla a bočních oken.

Poloha

Tok vzduchu je směřován do štěrbin pro odmlžování předního skla a bočních oken a do prostorů pro nohy.

Ruční volba rozvodu vzduchu zhasne provozní kontrolku na displeji **5** (automatický režim), avšak rozvod vzduchu je jediná funkce, která není systémem nadále automaticky kontrolována.

Pro návrat do automatického režimu stiskněte tlačítko **6**.

AUTOMATICKY REGULOVANÁ KLIMATIZACE (pokračování)

Změna rychlosti ventilace

V automatickém režimu systém řídí co neoptimálněji rychlost proudění vzduchu pro dosažení a udržení požadované teploty.

Stisknutím tlačítek **9** a **11** ukončíte automatický režim.

Tato tlačítka umožňují zvýšit nebo snížit rychlost ventilace.

Zapnutí nebo vypnutí klimatizace

V automatickém režimu systém řídí zapnutí nebo vypnutí klimatizace v závislosti na venkovních klimatických podmínkách.

Stisknutím tlačítka **3** vypnete automatický režim: kontrolka AUTO zhasne, displej **5** zhasne.

Tlačítko **3** umožňuje zapnutí (kontrolka na displeji svítí) nebo vypnutí (kontrolka nesvítí) funkce klimatizace.

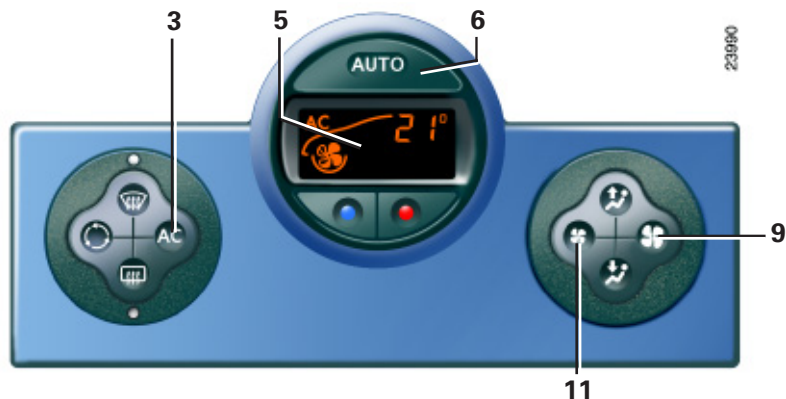

Poznámka: funkce „Zvýšení viditelnosti“ automaticky spustí funkci klimatizace (kontrolka rozsvícena). Pro návrat do automatického režimu stiskněte tlačítko **6**.

Při nízké venkovní teplotě neposkytuje automatická klimatizace plný výkon okamžitě, ale postupně, dokud motor nedosáhne dostatečné teploty pro ohřívání vzduchu uvnitř vozu. Tento proces může trvat několik sekund až několik minut.



Odmrazování a odmlžování zadního okna

Stiskněte tlačítko **12**, provozní kontrolka **13** se rozsvítí.

Tato funkce umožňuje rychlé elektrické odmlžení zadního okna a elektricky odmrzovaných zpětných zrcátek (u vozidel, která jsou jimi vybavena).

Pro vypnutí této funkce znovu stiskněte tlačítko 12. Při poruše se odmlžování automaticky vypne.

AUTOMATICKY REGULOVANÁ KLIMATIZACE (pokračování)

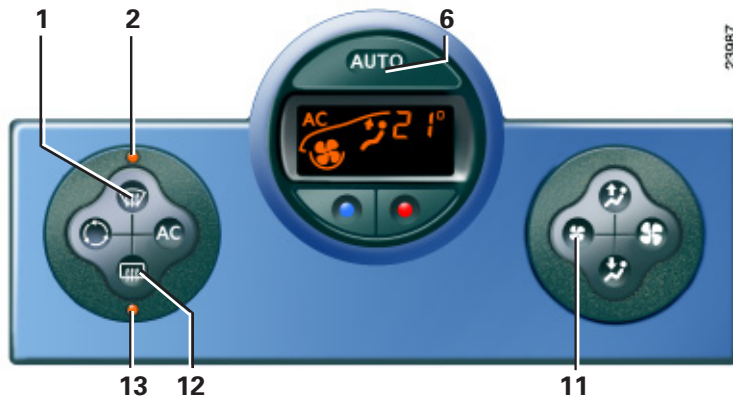

Funkce „Zvýšení viditelnosti“

Stiskněte tlačítko **1**, provozní kontrolka **2** se rozsvítí.

Kontrolka tlačítka AUTO (umístěná na displeji) zhasne.

Tato funkce umožňuje rychlé odmrazení a odmlžení předního skla, předních bočních oken a zpětných zrcátek (podle vybavení vozidla).

Aktivuje automatické spuštění klimatizace, vypnutí recirkulace a zapnutí odmrazování zadního okna (kontrolka **13**).

Pokud si nepřejete spustit odmrazování zadního okna, stiskněte tlačítko **12**, kontrolka **13** zhasne.

Poznámka: pokud si budete přát snížit průtok vzduchu (který může uvnitř vozidla způsobovat určitou hlučnost), stiskněte tlačítko **11**.

Pro vypnutí této funkce můžete:

- buď znovu stisknout tlačítko **1**,
- anebo stisknout tlačítko **6** (na displeji se rozsvítí kontrolka AUTO).



Použití recirkulace vzduchu

Stisknutí tlačítka **14** umožňuje dosáhnout recirkulace vzduchu (na displeji se rozsvítí symbol).

Při recirkulaci je vzduch odebírán z vnitřku vozu a recirkulován bez přívodu vnějšího vzduchu.

Recirkulace vzduchu umožňuje izolovat vnitřní prostor vozu od vnějšího prostředí (např. při jízdě v oblastech se znečištěným vzduchem apod.).

Dlouhodobé použití této polohy může vést k vytvoření pachů způsobených neobnovováním vzduchu a rovněž k zamlžování skel.

Doporučuje se tedy opět přejít na normální funkci (přívod venkovního vzduchu nebo automatická recirkulace) novým stisknutím tlačítka **14**, jakmile není recirkulace vzduchu nadále nezbytná.

KLIMATIZACE: RŮZNÉ

Vzduch není ochlazován

Zkontrolujte správné nastavení ovladačů a dobrý stav pojistek. Pokud jste nezjistili příčinu problému, vypněte klimatizaci a kontaktujte zástupce RENAULTU.

Neotevírejte chladicí okruh klimatizace.

Spotřeba

Když je klimatizace v chodu, je normální, že zjistíte zvýšenou spotřebu paliva (zejména v městském provozu).

Klimatizaci zapínejte občas i v zimním období, aby byl systém udržován ve funkčním stavu.

Funkční porucha

Pokud zjistíte snížení účinnosti systému odmrazování, odmlžování nebo klimatizace, může to být způsobeno zanesením vložky prachového filtru (interval její výměny naleznete v servisní knížce vozidla).

V případě provozní poruchy se vždy obračejte na svého zástupce RENAULTU.

Po dlouhodobém použití klimatizace je normální, že pod vozidlem zjistíte přítomnost vody, která je produktem kondenzace.

ELEKTRICKÉ OVLÁDÁNÍ OKEN

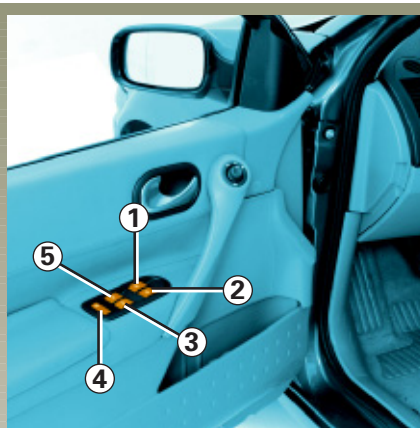

Zapalování je zapnuto

- Stiskněte spínač příslušného okna pro jeho otevření do požadované výšky (poznámka: zadní okna se zcela neotevřou).
- Zvedněte spínač příslušného okna pro zavření do požadované výšky.

Z místa řidiče

Aktivujte spínač:

- 1 pro stranu řidiče,
- 2 pro stranu předního spolujezdce,
- 3 a 5 pro stranu zadního spolujezdce.

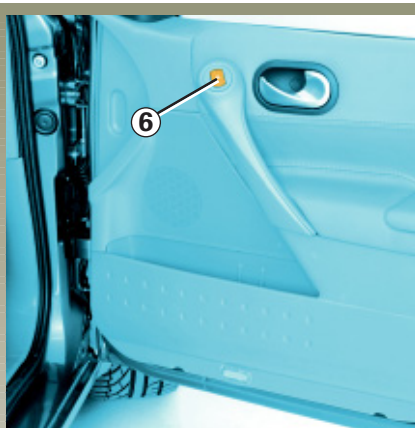

Z místa předního spolujezdce

Aktivujte spínač 6.



Ze zadních míst

Aktivujte spínač 7.



Bezpečnost cestujících na zadních sedadlech

Řidič může zakázat funkci ovládání oken a zadních dveří stisknutím spínače 4 na straně, jak je uvedeno na obrázku.

Zodpovědnost řidiče

Nikdy neopouštějte vozidlo s kartou RENAULT ponechanou uvnitř, pokud ve vozidle zůstává dítě (nebo zvíře). Mohlo by totiž dojít ke spuštění elektrického ovládání oken a způsobení vážných zranění přivřením části těla (krku, paže, ruky apod.). Pokud k přivření dojde, změňte ihned směr pohybu skel stisknutím příslušného spínače.

IMPULZNÍ ELEKTRICKÉ OVLÁDÁNÍ OKEN

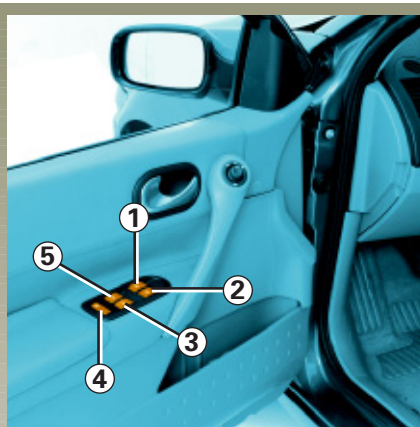

Impulzní režim je doplňkem výše popsaného elektrického ovládání oken. Může být výbavou pouze předního okna na straně řidiče, nebo všech oken.

Aktivujte spínače 1, 2, 3, 5, 6 nebo 7.

Systém je aktivován:

- při zapnutém zapalování,
- při vypnutém zapalování až do otevření dveří řidiče (omezeno přibližně na 20 minut).

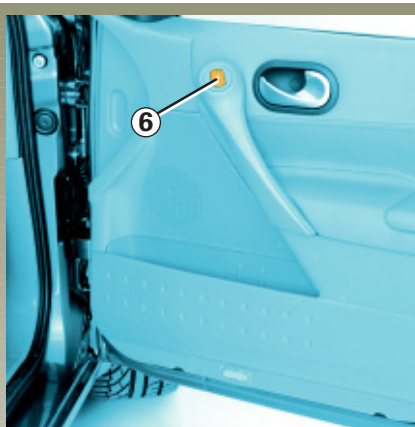

Bezpečnost cestujících na zadních sedadlech

Řidič může zakázat funkci ovládání oken a zadních dveří stisknutím spínače 4 na straně, jak je uvedeno na obrázku.

Zodpovědnost řidiče

Nikdy neopouštějte vozidlo s kartou RENAULT ponechanou uvnitř, pokud ve vozidle zůstává dítě (nebo zvíře). Mohlo by totiž dojít ke spuštění elektrického ovládání oken a způsobení vážných zranění přivřením části těla (krku, paže, ruky apod.). Pokud k přivření dojde, změňte ihned směr pohybu skel stisknutím příslušného spínače.

IMPULZNÍ ELEKTRICKÉ OVLÁDÁNÍ OKEN (pokračování)

Neimpulzní režim

- **Stiskněte** příslušný spínač pro otevření okna a uvolněte jej při dosažení požadované výšky.
- **Zvedněte** příslušný spínač pro zavření okna a uvolněte jej při dosažení požadované výšky.

Impulzní režim

- **Krátce stiskněte** příslušný spínač: okno se zcela otevře.
- **Krátce zvedněte** příslušný spínač: okno se zcela zavře.

Pokud při posunu skla pohnete spínačem, pohyb skla se zastaví.

Dálkové zavírání oken

(u vozidel vybavených impulzním ovládáním oken)

Když zamknete dveře z vnější strany a **dvakrát krátce po sobě stisknete tlačítko karty RENAULT pro zamknutí dveří nebo zavazadlového prostoru** (v automatickém režimu), okna se automaticky zavřou.

Zvláštnost

Pokud je vozidlo vybaveno omezovačem síly, pohyb skla okna se zastaví a poté se vrátí o několik centimetrů vždy, když narazí ve své dráze na překážku (např. lidské prsty, tlapka zvířete, větev stromu, ...).



Při zavírání oken hrozí nebezpečí vážných poranění.

Systém může být spuštěn pouze v případě, pokud si je uživatel jist, že uvnitř vozidla nikdo nezůstal.

Provozní závady

V případě nefunkčnosti zavírání některého okna systém přejde do neimpulzního režimu: stiskněte, kolikrát bude třeba, příslušný spínač až do zavření okna a následně držte spínač (stále na straně pro zavření) po dobu jedné sekundy, abyste systém znovu inicializovali.

V případě potřeby se obraťte na Vašeho zástupce RENAULTU.

ELEKTRICKY OVLÁDANÉ STŘEŠNÍ OKNO

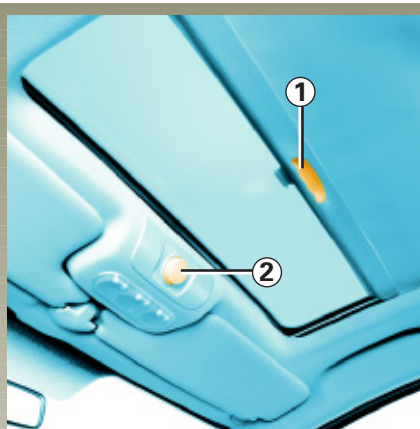

Tento systém je aktivován:

- při zapnutém zapalování,
- při vypnutém zapalování až do otevření dveří řidiče (omezeno přibližně na 20 minut).

Roleta

Vždy manipulujte s roletou při zavřeném střešním okně:

- **otevření rolety:** stlačte rukojeť **1** a následně veďte roletu až na navíječ,
- **zavření rolety:** táhněte za rukojeť **1** až do zajištění západky.

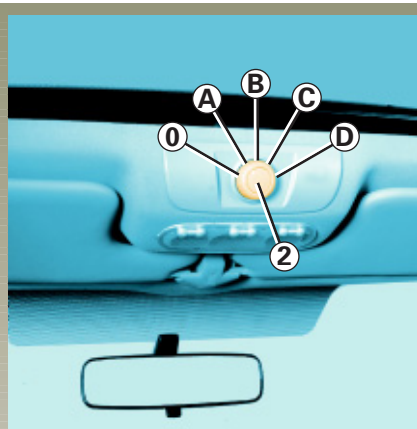

Vyklopení střešního okna

- **otevření:** otevřete roletu a následně otočte ovladač **2** do polohy **A**,
- **zavření:** uveďte ovladač **2** do polohy **0**.

Vysunutí střešního okna

- **otevření:** otevřete roletu a následně umístěte ovladač **2** do polohy **B**, **C** nebo **D** podle požadovaného stupně otevření,
- **zavření:** otočte ovladač **2** do polohy **0**.

- Nikdy nemanipulujte se střešním oknem při zavřeném roletě.
- Nikdy nejezděte s otevřeným střešním oknem a zavřenou roletou.



Zodpovědnost řidiče

Nikdy neopouštějte vozidlo s kartou RENAULT ponechanou uvnitř, pokud ve vozidle zůstává dítě (nebo zvíře). To by totiž mohlo spustit elektrické ovládání střešního okna a způsobit vážné zranění sevřením některé části těla (krk, paže, ruka apod.).

V případě přivření změňte ihned směr pohybu skla otočením tlačítka **2** zcela vpravo (poloha **D**).

ELEKTRICKÝ OVLÁDANÉ STŘEŠNÍ OKNO (pokračování)

Zavření střešního okna na dálku (u vozidel vybavených impulzním ovládaním oken).

Když zamknete dveře pomocí karty RENAULT a dvakrát po sobě stisknete tlačítko pro zamknutí karty RENAULT nebo tlačítko rukojeti dveří nebo zavazadlového prostoru v automatickém režimu, boční okna a střešní okno se automaticky zavřou.

Po dálkovém zavření střešního okna umožní stisknutí tlačítka **2** návrat střešního okna do polohy, ve které se nacházelo před zavřením.



Při zavírání oken hrozí nebezpečí vážných poranění.

System může být spuštěn pouze v případě, pokud si je uživatel jist, že uvnitř vozidla nikdo nezůstal.

Zvláštnosti

Pokud je vozidlo vybaveno omezovačem síly, pohyb skla okna se zastaví a poté se vrátí o několik centimetrů vždy, když narazí ve své dráze na překážku (např. lidské prsty, tlapka zvířete, větev stromu, ...).

Funkční porucha zavírání střešního okna

V tomto případě zkontrolujte, jestli se nenachází v okně nějaká překážka a potom otočte ovladač **2** do polohy **0** a stiskněte ovladač až do úplného zavření střešního okna.

Opatření pro použití

- vozidlo se střešním nosičem

Obecně se nedoporučuje se střešním oknem manipulovat.

Před manipulací se střešním oknem zkontrolujte předměty a/nebo příslušenství (nosič na jízdní kola, střešní box apod.) umístěné na střešním nosiči. Musí být správně rozloženy a upevněny a svými rozměry nesmí bránit správné funkci střešního okna.

Pro možné úpravy se obraťte na svého zástupce RENAULTU.

- Před opuštěním vozu **zkontrolujte**, zda je střešní okno dobře zavřeno.
- Těsnění střešního okna je **třeba čistit** každé tři měsíce prostředkem doporučeným firmou RENAULT.
- **Neotevírejte** střešní okno bezprostředně po dešti nebo po vyjetí z myčky.

Pozor, během této manipulace je funkce omezovače síly střešního okna deaktivována.

Co nejdříve se obraťte na svého zástupce RENAULTU.

RUČNÍ OVLÁDÁNÍ OKEN PŘEDNÍ SKLO



Ruční ovládání zadních oken

Pohybně klikou 1.

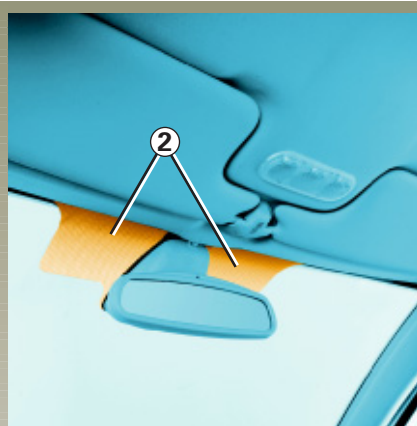

Přední sklo s reflexními vrstvami (podle vybavení vozidla)

Tato úprava předního skla umožňuje omezit působení slunečního záření (především infračervených paprsků) jejich odrazem.

Existují dvě oblasti 2 pro umístění známek povolujících přístup (například dálničních známek, parkovacích známek atd.), které se nacházejí po stranách zpětného zrcátka.

SLUNEČNÍ CLONA

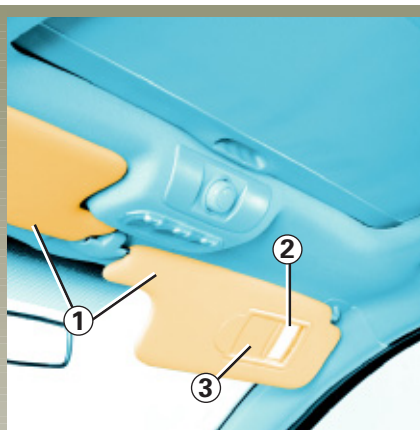

Přední sluneční clona

Sklopte sluneční clonu 1.

Neosvětlená kosmetická zrcátka 2

Vysuňte kryt 3.

Osvětlená kosmetická zrcátka

Vysuňte kryt 3.

Osvětlení je automatické.

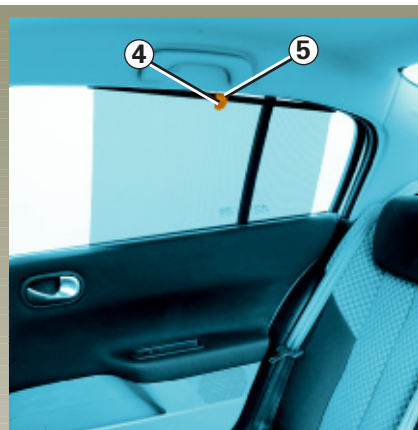

Rolety bočních slunečních clon

Pomocí jazýčku 4 potáhněte sluneční clonu nahoru až do zasazení háčku 5 do jeho umístění (zkontrolujte jeho správné zaháknutí).

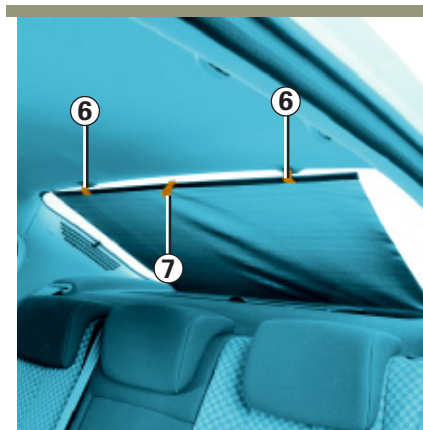

Rolety zadních slunečních clon

Pomocí jazýčku 7 potáhněte sluneční clonu směrem nahoru až do zasazení háčků 6 do jejich umístění (zkontrolujte jejich správné zaháknutí).

VNITŘNÍ OSVĚTLENÍ

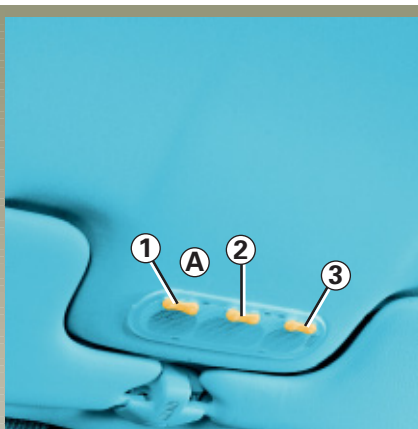

Stropní osvětlení

Stiskněte spínač 2 nebo 5, který ovládá:

- trvalé osvětlení,
- osvětlení aktivované otevřením některých dveří. Zhasne, pouze když jsou příslušné dveře správně zavřeny a po uplynutí časové prodlevy,
- okamžité zhasnutí.

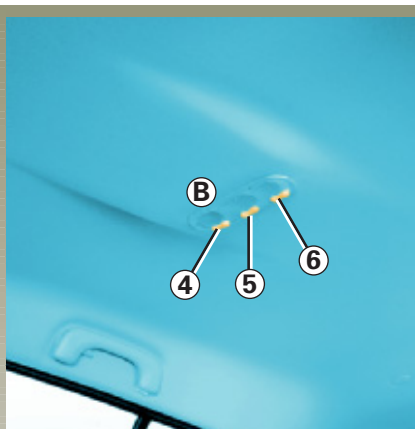

Bodová svítidla na čtení

Na předním místě stiskněte spínač 1 pro stranu řidiče nebo 3 pro stranu spolujezdce.

Na zadním místě stiskněte spínač 4 nebo 6.

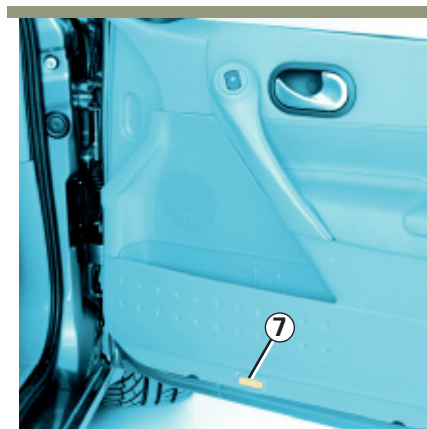

Dveřní svítidla

Svítidla 7 se rozsvítí při otevření dveří.

Odemknutí a otevření dveří nebo zavazadlového prostoru vyvolá časované rozsvícení stropních a podlahových svítidel.

KABINOVÉ ÚLOŽNÉ PROSTORY A PŘIHRÁDKY

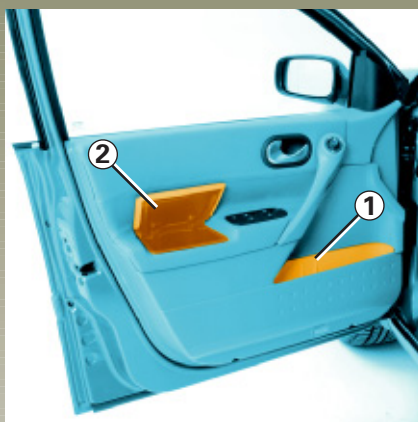

Odkládací přihrádky dveří 1

Lze do nich uložit nápojovou plechovku nebo popelník.

Odkládací přihrádky loketních opěrek předních dveří 2

Lze do nich uložit předměty, jako jsou kompaktní disky apod.

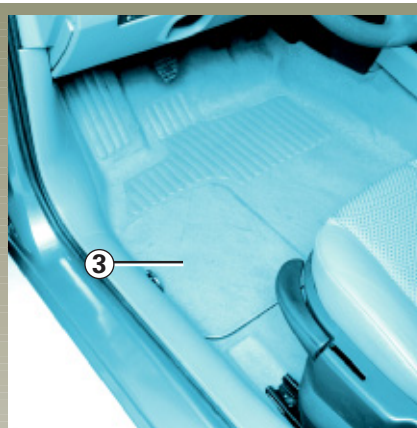

Odkládací přihrádky s příklopy pod podlahou na straně řidiče 3 a spolujezdce.

Poznámka: Do těchto přihrádek je možno uložit automapy, hadříky, dokumenty k vozidlu (uživatelskou příručku, servisní knížku atd.), kapesní svítilny apod.

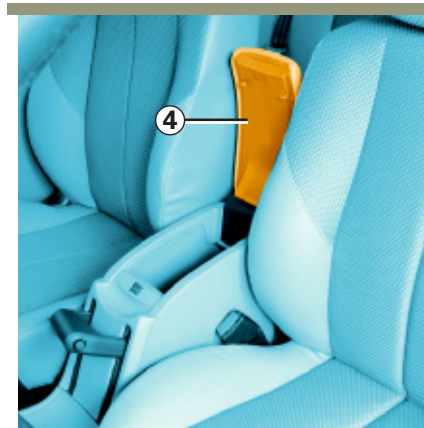

Odkládací přihrádka přední střední loketní opěrky

Zvedněte kryt 4.

KABINOVÉ ÚLOŽNÉ PROSTORY A PŘIHRÁDKY (pokračování)

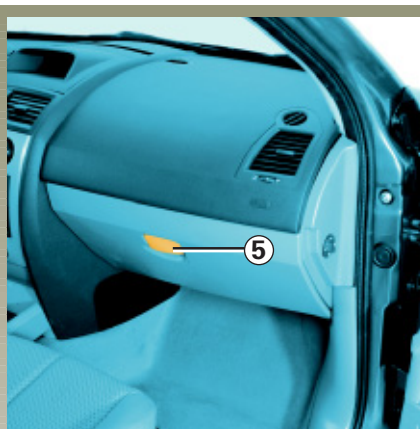

Odkládací přihrádka spolujezdce

Pro otevření zatáhněte za destičku 5.
Do této odkládací přihrádky lze uložit dokumenty formátu A4, velkou láhev vody apod.

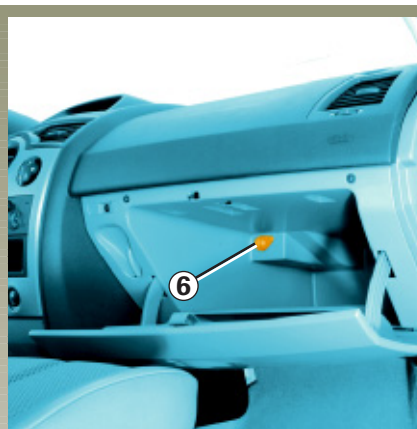

Tato odkládací přihrádka je stejně jako kabina vybavena ventilací a klimatizací.

Pro otevření nebo zavření přívodu vzduchu sklopte nebo zvedněte uzávěr 6.

Poznámka:

U některých typů vozidel se současně se dveřmi uzamkne i odkládací přihrádka.

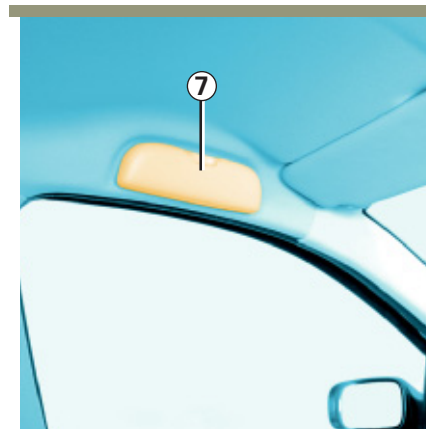

Přihrádka na brýle 7

KABINOVÉ ÚLOŽNÉ PROSTORY A PŘIHRÁDKY (pokračování)



Svorka 8

Lze ji použít pro uchycení dálničních lístků, karet apod.

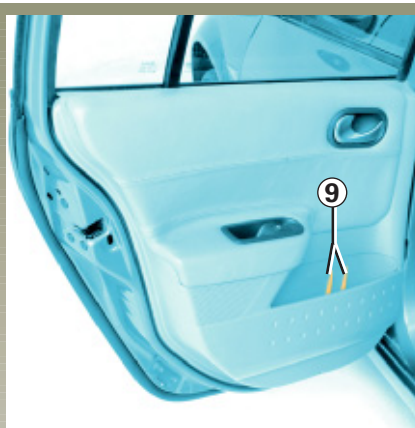

Držák na nápojovou plechovku 9

Jsou umístěny před řadící pákou a v předních a zadních bočních odkládacích přihrádkách.

Poznámka: do těchto přihrádek je rovněž možno uložit popelník.



Přihrádky v zadní loketní opěrce

Sklopte loketní opěrku 10 a zvedněte víko 11 prostřednictvím odjišťovací rukojeti 12.



Na podlaze (na místě před řidičem) nesmí být uloženy žádné předměty: při prudkém brzdění by se totiž mohly dostat pod pedály, a bránit tak jejich sešlápnutí.

KABINOVÉ ÚLOŽNÉ PROSTORY A PŘIHRÁDKY (pokračování)



Háčky na oděvy 13

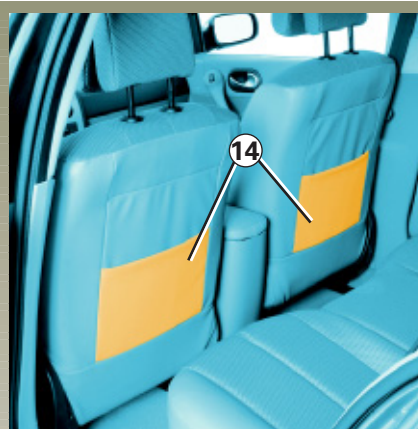

Odkládací kapsy 14 předních
sedadel

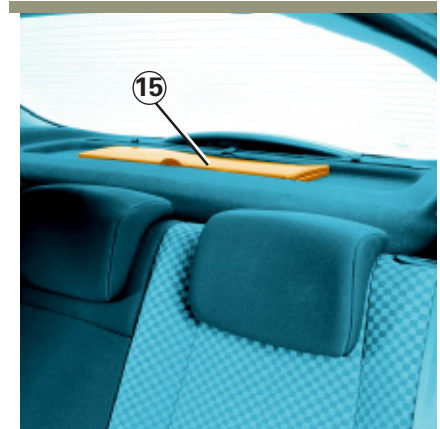

Sklopení zadní odkládací plochy 15

POPELNÍKY A ZAPALOVAČ CIGARET

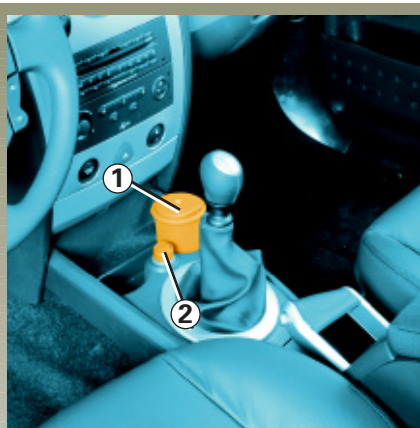

Popelník 1

Jedná se o vyjímatelný popelník, který se upevňuje do držáku na nápojové plechovky, kterými je vozidlo vybaveno.

Zapalovač cigaret 2

Při zapnutí zapalování stlačte zapalovač cigaret 2.

Když bude zapalovač rozžhaven, samočinně s cvaknutím vyskočí. Vytáhněte jej. Po použití jej opět zasuněte, ale nezatlačujte nadoraz.

Zásuvka pro příslušenství

Podle vybavení vozidla je umístěna na místě zapalovače cigaret 2.

Slouží k připojení příslušenství schváleného technickým oddělením firmy RENAULT, jehož příkon nesmí přesahovat 120 W (napětí 12 V).

ZADNÍ LAVICE

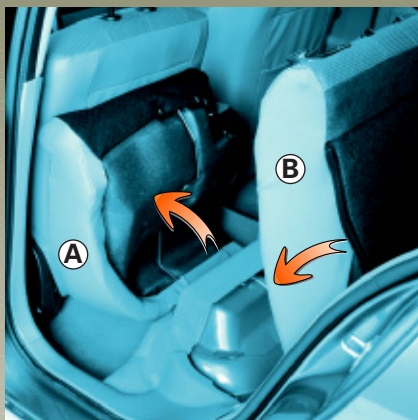

Pro přepravu rozměrných nákladů lze sedák a opěradlo sklopit.

Sklopení sedáku

Sklopte sedák **A** k předním sedadlům.

Sklopení opěradla

Po sklopení sedáku spusťte dolů zadní opěrky hlavy, přičemž se řiďte kapitolou „Zadní opěrky hlavy“. Potom zatáhněte za rukojeť **1** a sklopte opěradlo nebo opěradla **B**.

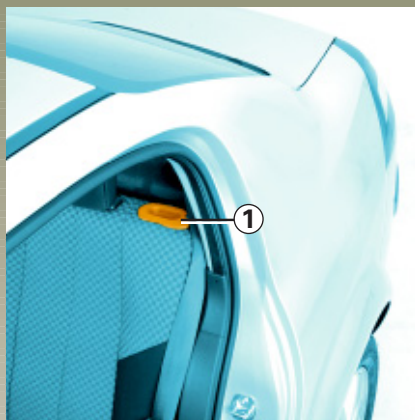

Přeprava předmětů

Pokud budete chtít pokládat předměty na sklopené opěradlo, je nezbytné před sklopením opěradla odstranit opěrky hlavy, aby bylo opěradlo co nejtěsněji přitisknuto na sedák. Přejděte na odstavec „Přeprava předmětů v zavazadlovém prostoru“ kapitoly 3.

Poznámka: před manipulací s malou částí opěradla (podle vybavení vozidla) dbejte na připnutí spony středního bezpečnostního pásu do odpovídajícího pouzdra před sklopením sedáku a opěradla.



- **Při vracení opěradla na místo** zkontrolujte jeho správné zajištění.

- **V případě použití potahů na sedadla** dohlédněte, aby nebránily připnutí západky opěradla.
- Věnujte pozornost správnému umístění bezpečnostních pásů a pouzder.
- Instalujte zpět opěrky hlavy.

ZADNÍ LAVICE (pokračování)

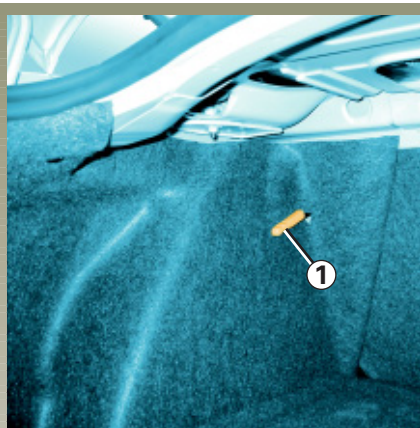

Zablokování zadní lavice (pro určité země)

Zablokování sedadel zadní lavice slouží pro zamezení přístupu k zavazadlovému prostoru z vnitřního prostoru vozidla (v případě vloupání do vozidla se snahou vniknout do zavazadlového prostoru).

Zablokování lavice

Zvedněte páčku **1**.

Odblokování lavice

Sklopte páčku **1**.

Poznámka:

před zvednutím opěradla zkontrolujte, zda je páčka **1** v poloze pro odblokování (páčka musí být **1** nahore).

ZAVAZADLOVÝ PROSTOR



Otevření

Stiskněte tlačítko **1** a zvedněte dveře zavazadlového prostoru.

Zavření

Sklopte dveře zavazadlového prostoru.

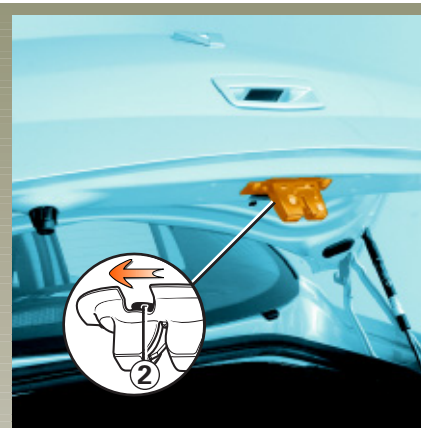

Ruční otevření zevnitř

V případě, že není možné odemknout zavazadlový prostor, lze jej otevřít ručně zevnitř.

- Přístup do zavazadlového prostoru získáte sklopením opěradla nebo opěradel zadní lavice.
- Vložte tužku nebo podobný předmět do dutiny **2** a posuňte sestavu podle znázornění na obrázku.
- Zatlačte na dveře zavazadlového prostoru, abyste je otevřeli.

ÚLOŽNÉ PROSTORY A PŘIHRÁDKY V ZAVAZADLOVÉM PROSTORU

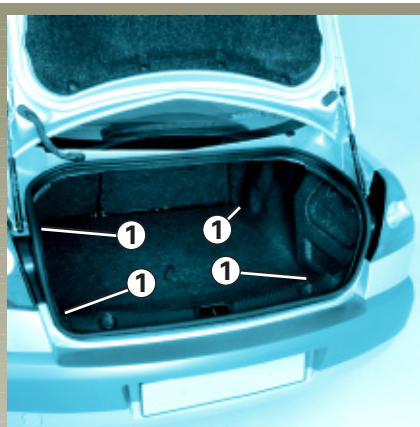

Uložení pro vazné háčky 1

Jsou užitečné pro upevnění předmětů přepravovaných v zavazadlovém prostoru (přejděte na odstavec „Přeprava předmětů v zavazadlovém prostoru“).

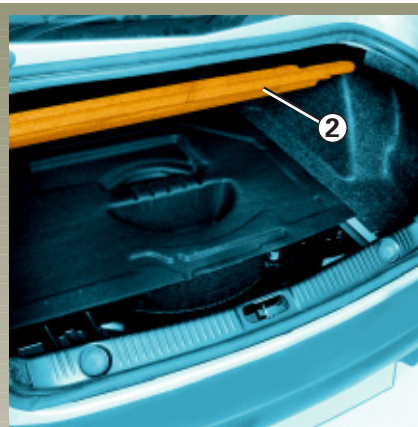

Příhrádka v prostoru rezervního kola

Pro otevření nadzvedněte koberec 2 (v této příhrádce může být uloženo nářadí, hadry, plechovka od oleje...).

PŘEPRAVA PŘEDMĚTŮ V ZAVAZADLOVÉM PROSTORU

Přepravované předměty umíst'ujte do zavazadlového prostoru vždy tak, aby jejich největší plocha dosedala:

- na opěradlo zadní lavice v případě obvyklého naložení (případ **A**),



- na sklopenou lavici v případě maximálního naložení (případ **B**).



Pokud budete chtít pokládat předměty na sklopené opěradlo, je nezbytné před sklopením opěradla odstranit opěrky hlavy, aby bylo opěradlo co nejtěsněji přitisknuto k sedáku.



Nejtěžší předměty umíst'ujte přímo na podlahu. Používejte - pokud je jimi vozidlo vybaveno - závěsné kroužky umístěné na podlaze zavazadlového prostoru. Naložení musí být provedeno tak, aby při prudkém brzdění nemohl být vymrštěn žádný předmět dopředu na osoby ve vozidle. Zapněte bezpečnostní pásy na zadních sedadlech i tehdy, když na nich nikdo nesedí.

STŘEŠNÍ NOSIČ

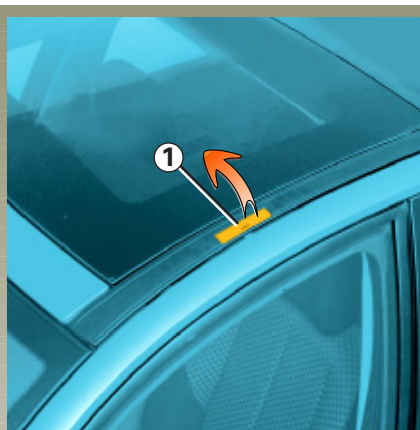

Každý ozdobný kryt střechy je vybaven dvěma příklopy, které uzavírají upevňovací body střešního nosiče.

Každý příklop je uzavřen otočnou klapkou **1**.

Přístup k upevňovacím bodům

Otočte jednotlivé klapky **1** směrem nahoru.

U vozidel, která nejsou vybavena klapkami **1**, se obraťte na zástupce RENAULTU.

Maximální přípustné zatížení střešního nosiče - přejděte na kapitolu 6, odstavec „Hmotnosti“.

Informace o montáži tyčí a podmínkách použití naleznete v montážním návodu výrobce.

Doporučuje se uchovávat tento návod s ostatními dokumenty k vozidlu.

Kapitola 4: Údržba



Kapota motoru	4.02 - 4.03
Hladina motorového oleje/výměna oleje	4.04 → 4.07
Hladiny: chladicí kapaliny motoru	4.08
brzdové kapaliny	4.09
nádržky ostřikovačů skel a světlometů	4.10
Filtry	4.10
Akumulátor	4.11
Údržba karoserie	4.12 - 4.13
Údržba obložení	4.14

KAPOTA MOTORU



Pro otevření zatáhněte za rukojeť *1* umístěnou na levé straně palubní desky.



Bezpečnostní zajištění kapoty

Pro odjištění zatáhněte za jazýček procházející maskou chladiče *2*.



Při práci v motorovém prostoru se může ventilátor chlazení kdykoliv samovolně rozběhnout.

KAPOTA MOTORU (pokračování)

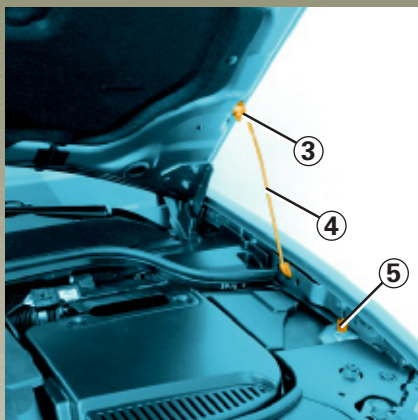

Zvedněte kapotu, uvolněte vzpěru 4 z jejího úchytu 5 a v zájmu Vaší bezpečnosti ji **bezpodmínečně** vložte do uložení 3 kapoty.

Zavření kapoty

Před zavřením kapoty se přesvědčte, zda jste v motorovém prostoru nezapomněli žádné předměty.

Pro zavření kapoty vraťte vzpěru 4 zpět do úchytu 5, uchopte kapotu uprostřed, sklopte ji a ve výšce přibližně 30 cm nad zámkem ji pusťte. Zavře se sama vlastní vahou.



Ujistěte se, že je správně zajištěna.

HLADINA OLEJE V MOTORU

Motor spotřebuje určité množství oleje pro mazání a chlazení pohyblivých součástí, takže je normální, pokud je třeba olej mezi dvěma výměnami doplnit.

Kdybyste však po období záběhu zjistili spotřebu oleje vyšší než 0,5 litru na 1 000 km, obraťte se na svého zástupce RENAULTU.

Periodicita: pravidelně kontrolujte hladinu oleje v motoru, zejména před delší cestou, protože jinak by hrozilo poškození motoru.

Zobrazení hladiny oleje

Aby byla hodnota správná, musí být měřena na vodorovném povrchu a po delším vypnutí motoru.

Kontrola hladiny může být provedena:

- na přístrojové desce,
- pomocí měřky.



NIVEAU HUILE
CORRECT

23607

**Zpráva 1
Dostatečná
hladina**



NIVEAU HUILE

23631

**Zpráva 2
Příklad
zobrazení
hladiny**

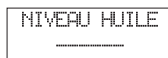

NIVEAU HUILE

23632

**Zpráva 3
Minimální
hladina**

Kontrola hladiny oleje na přístrojové desce

Při zapnutí zapalování a po dobu přibližně 30 sekund:

- pokud je hladina v pořádku, displej indikuje „hladina oleje v pořádku“: zpráva 1.

Poznámka: pokud budete chtít zjistit hladinu přesněji, stiskněte tlačítko pro vynulování počítadla dílčí ujeté dráhy nebo tlačítko pro přepínání informací palubního počítače.

Hladinu indikují segmenty, které se zobrazí na displeji. Tyto segmenty mizí spolu s klesáním hladiny oleje a jsou nahrazovány pomlčkami: příklad zpráva 2.

Pro přechod na čtení informací palubního počítače tlačítko znovu stiskněte.

- Pokud je hladina na minimální úrovni: na displeji se zobrazí zpráva „doplňte hladinu oleje“, segmenty jsou nahrazeny pomlčkami (zpráva 3) a na přístrojové desce se rozsvítí kontrolka

SERVICE

Co nejdříve je nutné doplnit hladinu oleje.

HLADINA OLEJE V MOTORU (pokračování)

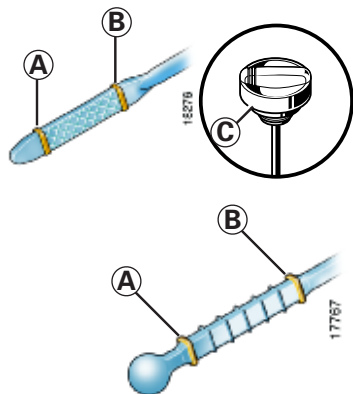

V případě abnormálního nebo opakovaného snížení hladiny oleje kontaktujte svého zástupce RENAULTU.

Kontrola hladiny pomocí měrky

- vyjměte měrku,
- otřete měrku čistým hadříkem nepouštějícím vlas,
- zasuňte měrku až nadoraz (u vozidel vybavených měrkou kombinovanou s uzávěrem **C** uzávěr zcela zašroubujte),
- znovu měrku vyjměte,
- odečtěte hladinu: ta nesmí nikdy klesnout pod úroveň „mini“ **A** a ani překročit úroveň „maxi“ **B**.



Při práci v motorovém prostoru se může ventilátor chlazení kdykoliv samovolně rozběhnout.

HLADINA OLEJE V MOTORU (pokračování)

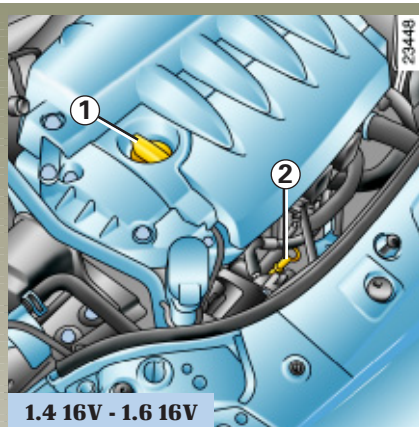

Doplnění a naplnění

Vozidlo musí stát na rovném povrchu, motor musí být zastavený a studený (například ráno před prvním spuštěním motoru).

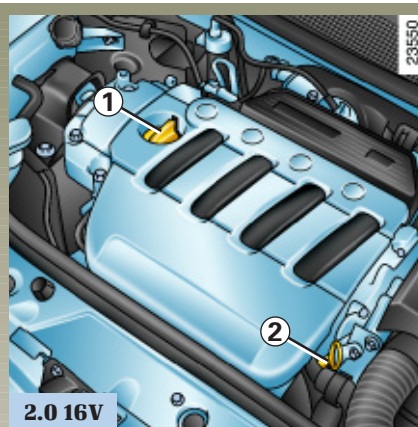

2.0 16V

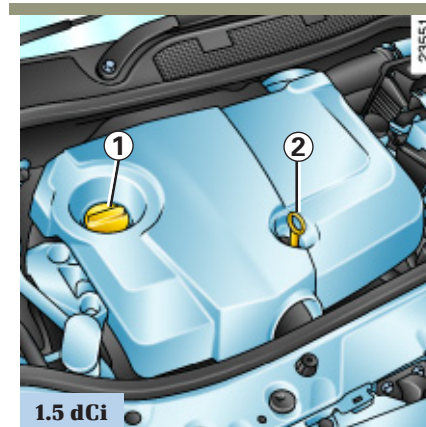

1.5 dCi

- Odšroubujte uzávěr 1.
- Doplněte hladinu oleje (objem mezi úrovněmi „mini“ a „maxi“ měrky 2 činí 1,5 až 2 litry podle typu motoru, jedná se o informativní údaj).
- Počkejte přibližně 2 minuty, abyste umožnili zatečení oleje.
- Zkontrolujte hladinu pomocí měrky 2 (jak bylo vysvětleno dříve).

Nepřekročte úroveň „maxi“ a nezapomeňte instalovat zpět uzávěr 1.

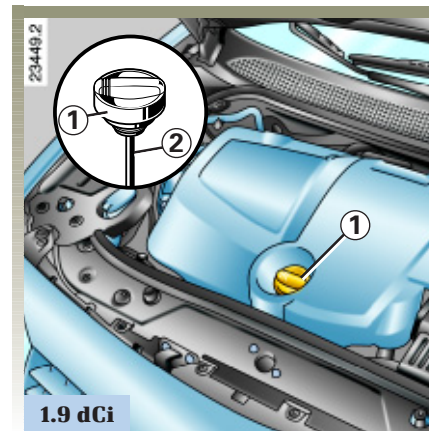

1.9 dCi

HLADINA OLEJE V MOTORU (pokračování)/VÝMĚNA MOTOROVÉHO OLEJE

Výměna motorového oleje

Periodicita: informace naleznete v servisní knížce vozidla.

Průměrné množství náplně pro výměnu (pouze pro informaci)

Motor 1.4 16V : 4,9 litru

Motor 1.6 16V : 4,9 litru

Motor 2.0 16V : 5,4 litrů

Motor 1.5 dCi : 4,6 litru

Motor 1.9 dCi : 4,8 litru

Včetně olejového filtru

Olejový filtr musí být vyměněn při každé servisní prohlídce (informace naleznete v servisní knížce svého vozidla).

Specifikace motorového oleje

Informace o specifikaci oleje, který má být použit, naleznete v servisní knížce svého vozidla.



Doplňování oleje: při doplňování dejte pozor, abyste olejem nepolíli součásti motoru - mohl by vzniknout požár. Nezapomeňte správně zavřít uzávěr, jinak by hrozil požár při výstřiku oleje na horké součásti motoru.



Výměna motorového oleje: pokud budete provádět výměnu oleje při zahřátém motoru, dejte pozor na popálení, ke kterému by mohlo dojít při vytečení oleje.



Nikdy nenechávejte motor běžet v uzavřeném prostoru: výfukové plyny jsou toxické.



Při práci v motorovém prostoru se může ventilátor chlazení kdykoliv samovolně rozběhnout.

V případě abnormálního nebo opakovaného snížení hladiny oleje kontaktujte svého zástupce RENAULTU.

HLADINY

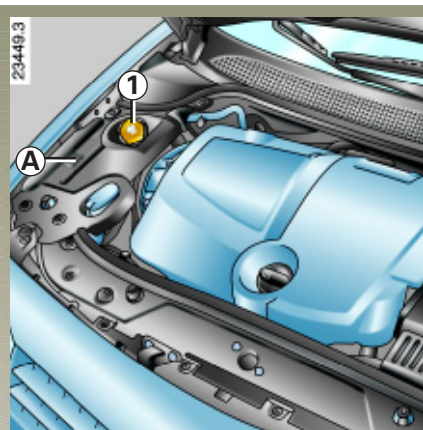

Chladicí kapalina

Hladina **při studeném motoru** se musí nacházet mezi ryskami MINI a MAXI vyznačenými na vyrovnávací nádržce **1** (jsou viditelné přes otvor **A**).

Kapalinu doplňujte **při studeném motoru**, dříve než hladina poklesne na rysku MINI.

Periodicita kontroly hladiny

Hladinu chladicí kapaliny pravidelně kontrolujte (při nedostatku chladicí kapaliny může u motoru dojít k vážnému poškození).

V případě potřeby doplňujte výhradně chladicí kapalinu schválenou technickým oddělením společnosti RENAULT, u které je zajištěna:

- ochrana před zamrznutím,
- ochrana před korozí chladicího systému.



Na chladicím systému nesmí být při zahřátém motoru prováděn žádný zásah.

Hrozilo by popálení.

Interval výměny

Informace najdete v servisní knížce ke svému vozu.

V případě abnormálního nebo opakovaného snížení hladiny oleje kontaktujte svého zástupce RENAULTU.

HLADINY (pokračování)

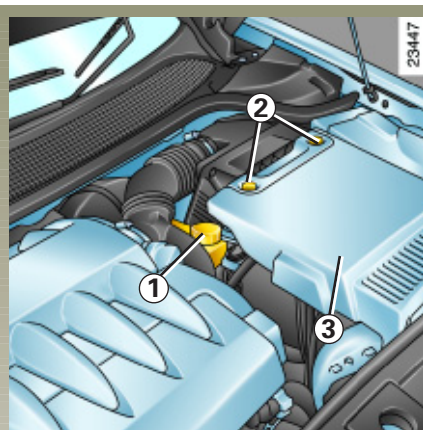

Brzdová kapalina

Kontrolu hladiny brzdové kapaliny je třeba provádět často, v každém případě vždy, když pozorujete sebemenší snížení účinnosti brzd.

Hladina 1

Hladina klesá současně s opotřebením brzdových obložení, nesmí však nikdy poklesnout pod výstražnou značku „MINI“.

Pro získání přístupu k nádržce 1 odstraňte kleštěm upevnění 2 a následně odstraňte kryt 3.

Naplnění

Po každém zásahu na hydraulickém okruhu musí být brzdová kapalina odborně vyměněna.

Používejte výhradně kapaliny schválené technickým oddělením společnosti RENAULT a dodávané v utěsněných plechovkách.

Interval výměny

Informace najdete v servisní knížce ke svému vozu.



Při práci v motorovém prostoru se může ventilátor chlazení kdykoliv samovolně rozběhnout.

HLADINY (pokračování)

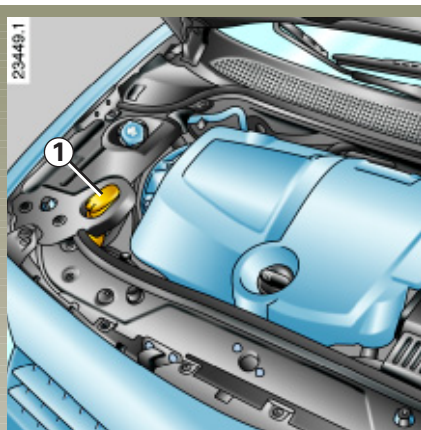

Nádržka na ostřikovací kapalinu

Naplnění

Otevřete uzávěr **1** a naplňujte nádržku, dokud nevidíte kapalinu, a opět uzávěrem uzavřete.

Kapalina

Ostřikovací přípravek (nemrzoucí směs pro zimní období).

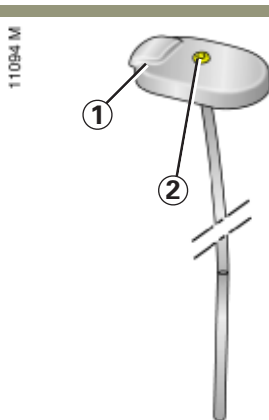

Ostřikovací trysky

Pro nasměrování trysek ostřikovačů čelního skla použijte nástroj typu jehly.

POZNÁMKA

U některých typů vozidel použijte pro zjištění hladiny kapaliny „uzávěr - pipetu“. Zakryjte otvor **2** (v místě uzávěru) a uzávěr sejměte.

FILTRY

Výměna filtračních vložek (vzduchový filtr, prachový filtr, naftový filtr apod.) je naplánována při servisních prohlídkách Vašeho vozidla.

Periodicita výměny filtračních vložek: informace najdete v servisní knížce ke svému vozidlu.



Při práci v motorovém prostoru se může ventilátor chlazení kdykoliv samovolně rozběhnout.

AKUMULÁTOR

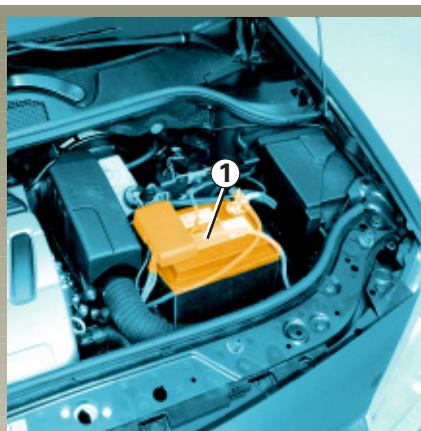

Nevyžaduje údržbu: nikdy neotevírejte víko **1**.



S akumulátorem zacházejte s maximální opatrností, protože obsahuje kyselinu sírovou, která nikdy nesmí přijít do styku s pokožkou nebo očima. Pokud by k takovému styku došlo, důkladně opláchněte postižené místo proudem čisté vody.

Nevstupujte do blízkosti akumulátoru s otevřeným ohněm, rozžhavenými předměty nebo předměty uvolňujícími jiskry: hrozí nebezpečí výbuchu.

Výměna akumulátoru

Protože je provedení tohoto úkonu složité, doporučujeme Vám obrátit se na svého zástupce RENAULTU.



Protože je akumulátor **specifický** (přítomnost odvětrávacího potrubí umožňuje odvádění korozivních a explozivních plynů ven), dbejte na to, aby byl nahrazen akumulátorem umožňujícím připojení tohoto potrubí. Obráťte se na svého zástupce RENAULTU.

ÚDRŽBA KAROSERIE

Ochrana proti korozi

Přestože je Váš vůz chráněn před korozi nejmodernějšími technickými prostředky, působí na něj řada škodlivých faktorů, jako jsou:

- **atmosférické korozivní vlivy,**
 - znečištěný vzduch (města a průmyslové zóny),
 - sláný vzduch (v blízkosti moře, zejména za teplého počasí),
 - sezónní a srážkové klimatické podmínky (solení vozovek v zimě, mytí ulic apod.),
- **abrazivní působení,**
 - prachové částice ve vzduchu, větrem zviřený písek, bláto, šterk odlétající od jiných automobilů apod.,
- **poškození při silničním provozu.**

Aby byl Váš vůz chráněn před korozi, je nutné předcházet těmto rizikovým faktorům dodržováním určitých minimálních opatření.

Čeho byste se měli vyvarovat:

- mytí vozu na přímém slunci nebo v mrazu,
 - seškrabování bláta nebo nečistot, aniž byste je namáčeli,
 - dlouhodobého ponechání vozu ve znečištěném stavu,
 - ponechání rozšiřování rzi vzniklé z malých poškození laku,
 - odstraňování skvrn na laku rozpouštědly, která nebyla ověřena firmou Renault a mohla by případně lak porušit,
 - častých jízd na sněhu nebo blátě bez následného omytí vozu, zejména podběhů kol a dolní části karoserie.
- čištění nebo odmašťování mechanických dílů (např. v motorovém prostoru), dolní části karoserie, dílů se závěsy (např. vnitřní část krytu hrdla palivové nádrže) a lakovaných plastových dílů (např. nárazníky) čisticími prostředky používanými v tlakových zařízeních nebo v rozprašovačích, které firma Renault neschválila. Použití těchto prostředků může vyvolat korozi nebo funkční poruchy.

ÚDRŽBA KAROSERIE (pokračování)

Co je třeba dělat

- Vůz často umývejte **při zastaveném motoru** šampony doporučenými firmou Renault, přičemž jej opláchněte proudem vody, zejména v podběžích a dolní části karoserie, abyste odstranili:
 - usazeniny z pryskyřic stromů a průmyslových exhalací,
 - **trus ptáků**, jehož chemické produkty vyvolávají **rychlé blednutí laku, které může přejít až v odlupování**, tyto nečistoty je **nezbytné** co nejdříve umýt, protože je leštěním nelze odstranit,
 - sůl v podběžích kol a na dolní části karoserie po jízdě po posypané vozovce,
 - bláto, které udržuje vlhkost v podběžích kol a dolní části karoserie.
- Při jízdě po vozovce posypané šterkem dodržujte dostatečnou vzdálenost od vozidla jedoucího před Vámi, abyste předešli poškození laku.
- Vzniklá poškození laku co nejdříve opravte nebo nechte opravit, abyste zabránili vzniku ohnisek koroze.
- Pokud se na Váš vůz vztahuje záruka firmy Renault proti korozi, nezapomeňte na pravidelné kontroly svého vozu v servisech RENAULT. Informace naleznete v servisní knížce.
- Dodržujte místní předpisy týkající se mytí vozidel (např. nemyjte vůz na veřejné komunikaci).

- Před vjezdem do mycí linky zkontrolujte, zda je veškeré vnější příslušenství vozu dobře upevněno (přídavné světlomety, zpětná zrcátka apod.), a stěrače a anténu autorádia připevněte lepicí páskou.

Demontujte prut antény autorádia a radiotelefonu, pokud je jím vozidlo vybaveno.

- V případě čištění mechanických dílů, např. závěsů dveří apod., je nezbytné tyto díly znovu ochránit rozprašením prostředku schváleného firmou RENAULT.

Vybrali jsme pro Vás speciální čisticí prostředky, které můžete zakoupit v prodejnách RENAULT.

ÚDRŽBA VNITŘNÍCH OBLOŽENÍ

Ať jde o jakýkoliv druh skvrny, používejte mýdlovou vodu (případně vlažnou) s přídavkem:

- přírodního mýdla,
- tekutého mýdla na mytí nádobí (v poměru 0,5 % mýdla a 99,5 % vody).

Čistěte navlhčenou jemnou houbou.

Zvláštnosti

- **Skla přístrojů** (např. přístrojové desky, hodin, ukazatele venkovní teploty, displeje autorádia apod.)

Používejte jemný hadřík nebo vatou.

Pokud to nepostačuje, je možné čistit světlomet hadříkem nebo vatou namočenou v mýdlové vodě a potom jej otřít vlhkým hadříkem nebo vatou.

Nakonec jej **opatrně** utřete suchým jemným hadříkem.

Použití prostředků na bázi lihu je zakázáno.

• Bezpečnostní pásy

Musí být udržovány v čistém stavu.

Používejte buď prostředky doporučené technickým oddělením firmy RENAULT (k zakoupení např. v prodejnách RENAULT), nebo pásy čistěte houbou namočenou ve vlažné mýdlové vodě a otřete je suchým hadříkem.

Použití prášků na praní nebo barviv je zakázáno.

Čeho byste se měli vyvarovat

Výslovně se nedoporučuje používat uvnitř vozidla vysokotlaké čisticí zařízení nebo rozprašovací přípravek: bez ochranných opatření by to mohlo mj. negativně ovlivnit správnou funkci elektrických nebo elektronických součástí instalovaných ve vozidle.

Kapitola 5: Praktické rady

Rezervní kolo	5.02
Blok nářadí (zvedák, klika atd.)	5.03
Ozdobné kryty kol	5.04
Výměna kola	5.05
Pneumatiky (bezpečnost pneumatik, kola, použití v zimě)	5.06 → 5.08
Přední světlomety (výměna žárovek)	5.09 → 5.12
Zadní světla (výměna žárovek)	5.13 - 5.14
Boční blikáče (výměna žárovek)	5.14
Vnitřní osvětlení (výměna žárovek)	5.15 - 5.16
Pojistky	5.17 - 5.18
Akumulátor	5.19 → 5.21
Karta RENAULT: baterie	5.22
Přípravná instalace pro autorádio a příslušenství	5.23 - 5.24
Stěrače (výměna stírátek)	5.25
Odtahování	5.26 → 5.28
Funkční poruchy	5.29 → 5.36

REZERVNÍ KOLO

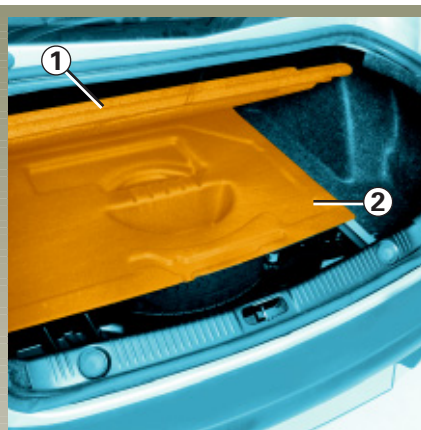

Rezervní kolo A

Je umístěno v zavazadlovém prostoru.

Pro získání přístupu k němu:

- otevřete dveře zavazadlového prostoru,
- zvedněte kobercové krytiny 1 a 2 (podle vybavení vozidla),

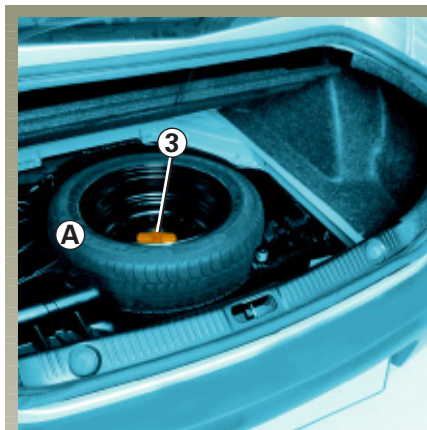

- odšroubujte střední upevnění 3,
- vyjměte rezervní kolo.



Pokud je rezervní kolo uloženo ve vozidle mnoho let, nechte ve Vašem servisu zkontrolovat, zda zůstává ve funkčním stavu a může být bez nebezpečí použito.

Poznámka:

Funkce „Systém kontroly tlaku v pneumatikách“ nekontroluje rezervní kolo (kolo nahrazené rezervním kolem zmizí z displeje přístrojové desky).

Přejděte na odstavec „Systém kontroly tlaku v pneumatikách“ kapitoly 2.



Vozidla vybavená rezervním kolem menší velikosti než ostatní čtyři kola

Během použití tohoto rezervního kola, které musí být pouze dočasné, nesmí rychlost jízdy překročit 130 km/h.

BLOK NÁŘADÍ

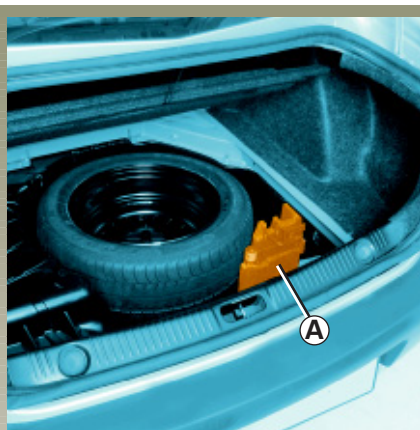

Blok nářadí **A** je umístěn v zavazadlovém prostoru napravo od rezervního kola.

Pro získání přístupu k nářadí odstraňte rezervní kolo a následně vyjměte blok nářadí.



Zvedák 1

Vyjměte zvedák 1.

Při vracení na místo zvedák před vložením do jeho úložného prostoru správně složte.



Zvedák je určen výhradně k výměně kola. V žádném případě jej nepoužívejte pro provádění opravy nebo pro získání přístupu pod vozidlo.

Klíč na ozdobné kryty 2 nebo 4

Umožňuje odstranit z kola ozdobné kryty.

Tažné oko 3

Přejděte na odstavec „Odtahování“ kapitoly 5.

Klíč na kola 5

Umožňuje povolit nebo utáhnout šrouby kol.

Příhrádky

V bloku nářadí jsou připraveny příhrádky pro uložení matice proti odcizení.

OZDOBNÝ KRYT KOLA

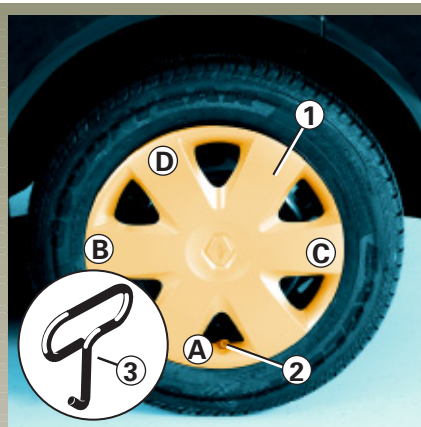

Ozdobný kryt, např. 1

Demontujte jej pomocí klíče na ozdobné kryty 3 (je umístěn v bloku nářadí) a uvolněte háček v jednom z otvorů v blízkosti ventilu 2.

Při zpětné instalaci jej směrujte vzhledem k ventilu 2. Stlačte upevňovací háčky, přičemž začněte na straně ventilu A a následně B a C, a ukončete úkon na straně naproti ventilu D.

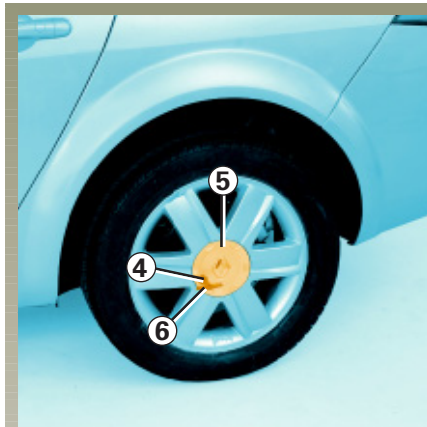

Střední ozdobný kryt, například ozdobný kryt 5

Demontujte jej pomocí klíče na ozdobné kryty 6 (umístěn v bloku nářadí), přičemž zaveďte klíč 6 do uložení 4.

Při zpětné instalaci jej orientujte vzhledem k uložení 4 a přišroubujte jej zpět pomocí klíče 6.

Doporučujeme Vám poznamenat si číslo vyražené na klíči, abyste jej mohli v případě ztráty nahradit.

VÝMĚNA KOLA

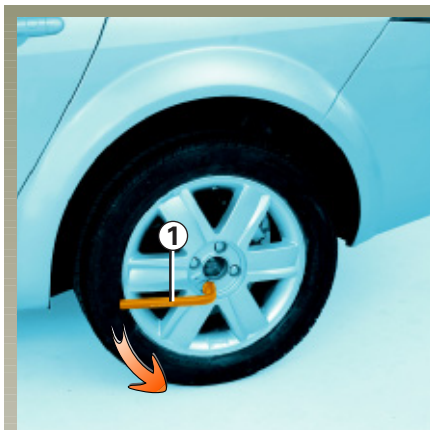

Zaparkujte vozidlo na rovném a pevném povrchu (v případě potřeby vložte pod patu zvedáku pevnou podložku) a zapněte nouzová světla.

Zatáhněte ruční brzdou a zařaďte rychlostní stupeň (první či zpětný chod nebo polohu **P** u automatických převodovek).

Nechte z vozidla vystoupit všechny osoby a dohlédněte, aby se nacházely v dostatečné vzdálenosti od oblasti silničního provozu.

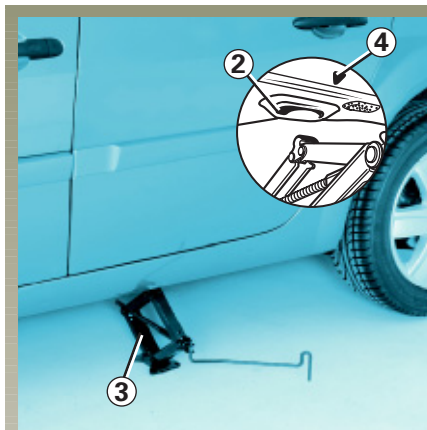

V případě potřeby demontujte ozdobný kryt.

Povolte šrouby kola pomocí klíče na kola **1**. Umístěte jej tak, abyste tlačili shora.

Nasaďte zvedák **3** ve vodorovném směru, hlava zvedáku musí být umístěna v úrovni plechové podpěry **2** co nejbliž k příslušnému kolu, v místě označeném šipkou **4**.

Začněte zvedák šroubovat rukou, abyste vhodně umístili jeho patu (musí být mírně zasunuta pod vůz).

Několikrát otočte klikou, abyste zvedli kolo nad zem.

Demontujte šrouby a odstraňte kolo.

Nasaďte rezervní kolo na náboj kola a natočte je tak, aby se upevňovací otvory kola a náboje kryly.

Šrouby, které mohou být dodány spolu s rezervním kolem, používejte výhradně k účelu, ke kterému jsou určeny. Utáhněte šrouby a spusťte zvedák dolů.

S koly na zemi utáhněte silně šrouby a co nejdříve si nechte zkontrolovat jejich správné utahení (utahovací moment 110 Nm).



V případě defektu vadné kolo co nejrychleji vyměňte.

Pneumatika, u které došlo k defektu, musí být vždy zkontrolována (a případně opravena) odborníkem.

PNEUMATIKY

Bezpečnost pneumatik a kol

Pneumatiky zajišťují jediný styk mezi vozidlem a vozovkou, je tedy nezbytné udržovat je v dobrém stavu.

Zároveň je nutné dodržet místní pravidla silničního provozu.



Při výměně pneumatik mohou být na vozidlo montovány pouze pneumatiky stejné značky, rozměru, typu a struktury.

Musí být stejné jako původní pneumatiky nebo musí odpovídat pneumatikám předepsaným Vaším zástupcem RENAULTU.



Údržba pneumatik

Pneumatiky musí být v dobrém stavu a jejich běhoun musí mít dostatečný vzorek. Pneumatiky dodávané výrobcem jsou opatřeny kontrolou opotřebení. Jedná se o můstky 1 ve vzorku pneumatiky, které jsou rozloženy po ploše běhounu.

Pokud bude vzorek pneumatik sjetý až na úroveň můstků, stanou se můstky viditelnými 2: Je tedy nezbytné pneumatiky vyměnit, protože hloubka vzorku je již pouze 1,6 mm, což vede ke špatné přilnavosti k mokré vozovce.

Bezohlednou jízdou, např. přejížděním obrubníků a děr, mohou být pneumatiky poškozeny a může být narušena geometrie přední nápravy.

Přetížený vůz, dlouhá jízda po dálnici, zejména za velkého horka, či nevhodný způsob jízdy po rozbitých cestách přispívají k rychlejšímu opotřebení pneumatik, a mají tak negativní vliv na bezpečnost Vašeho vozu.

PNEUMATIKY (pokračování)

Tlak vzduchu v pneumatikách

Předepsaný tlak vzduchu v pneumatikách (včetně rezervního kola) musí být stále dodržován. Nejméně jednou za měsíc a před každou delší cestou je nutné kontrolovat tlak vzduchu v pneumatikách (viz odstavec „Tlak vzduchu v pneumatikách“).



Nedostatečný tlak vede k předčasnému opotřebení a abnormálnímu zahřívání pneumatik se všemi negativními důsledky na bezpečnost:

- zhoršení jízdních vlastností vozidla,
- nebezpečí prasknutí nebo ztráty běhounu pneumatiky.

Tlak v pneumatikách je stanoven podle zatížení vozidla a rychlosti jízdy. Upravte tlaky podle provozních podmínek (přejděte na odstavec „Tlaky vzduchu v pneumatikách“).

Tlaky musí být kontrolovány zastavena - neberte v úvahu tlaky zvýšené při teplém počasí nebo po rychlé jízdě.

V případě, že nelze provést kontrolu tlaku na **studených** pneumatikách, je třeba kontrolní tlaky zvýšit o **0,2 až 0,3** baru (nebo 3 PSI).

Nikdy vypouštějte vzduch ze zahřátých pneumatik.

Poznámka: Předepsaný tlak v pneumatikách je uveden na štítku nalepeném na boku nebo rámu předních dveří na straně řidiče (podle země nebo verze).

Prostředání kol

Tento postup se nedoporučuje.



Vozidlo vybavené systémem kontroly tlaku vzduchu v pneumatikách

Každý snímač integrovaný ve ventilech je určen pro jediné a specifické kolo: kola tedy nelze zaměňovat.

Chybná informace by mohla mít vážné následky.

Výměna pneumatik



Z bezpečnostních důvodů svěřte tuto práci výhradně odborníkovi.

Nesprávně provedená montáž pneumatik se může projevit:

- tím, že Vaše vozidlo nevyhoví platným předpisům,
- změnou chování vozu v zatáčkách,
- směrovou nestabilitou vozidla,
- pískáním pneumatik,
- při instalaci řetězů.

Rezervní kolo

Přejděte na odstavce „Rezervní kolo“ a „Výměna kola“ kapitoly 5.

PNEUMATIKY (pokračování)

Použití v zimním období

- Řetězy

Z bezpečnostních důvodů je přísně zakázáno montovat sněhové řetězy na kola zadní nápravy.

Montáž pneumatik, které mají větší velikost než původní, **znemožňuje použití řetězů.**



Instalace sněhových řetězů je umožněna pouze u pneumatik stejné velikosti, jakou měly ty, které byly na **Vášem vozidle** původně namontovány.

Zvláštnost verzí vybavených koly velikosti 17": nelze na ně instalovat řetězy

Pokud budete chtít použít **specifická zařízení**, obraťte se na svého zástupce RENAULTU.

- Pneumatiky se zimním nebo letním vzorkem

Doporučujeme tyto pneumatiky montovat **na všechna čtyři kola**, aby byla co nejlépe zachována přílnavost vozidla k vozovce.

Poznámka: Upozorňujeme Vás, že u těchto pneumatik jsou někdy předepsány:

- směr jízdy,
- maximální rychlost, která může být nižší, než je maximální rychlost vozidla,

- Pneumatiky s hroty

Tento typ pneumatik lze používat pouze po omezenou dobu, která je stanovena místními předpisy.

Při jejich použití je nutné dodržovat rychlost stanovenou platnými předpisy.

Tyto pneumatiky musí být namontovány alespoň na obou kolech přední nápravy.

V každém případě se obraťte na svého zástupce RENAULTU, který Vám doporučí nejvhodnější pneumatiky pro Váš vůz.

PŘEDNÍ SVĚTLOMETY S HALOGENOVÝMI ŽÁROVKAMI: PŘÍSTUP

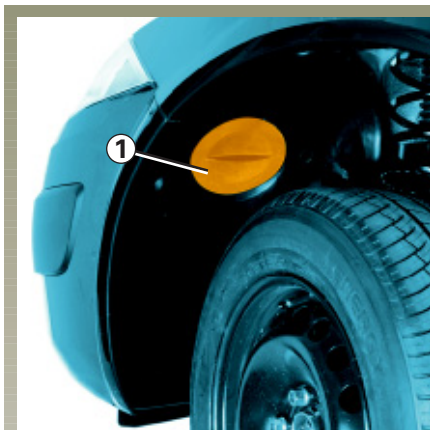

Přístup k žárovkám se získá po demontáži uzávěrů **1** a **2** umístěných v podběžích kol.

Avšak vzhledem k omezenému přístupu **Vám doporučujeme, abyste nechali výměnu žárovek provést u svého zástupce RENAULTU.**



Přístup k levému světlometu

Motor v klidu

Otočte kryt **1** o čtvrtinu otáčky (proti směru otáčení hodinových ručiček).

Přístup k pravému světlometu

Motor v klidu

Odepněte uzávěr **2**.

V obou případech dbejte po výměně žárovky na správné zpětné umístění uzávěrů **1** a **2**.



Při práci v motorovém prostoru se může kdykoliv samovolně rozběhnout ventilátor chlazení.

PŘEDNÍ SVĚTLOMETY S HALOGENOVÝMI ŽÁROVKAMI: výměna žárovek

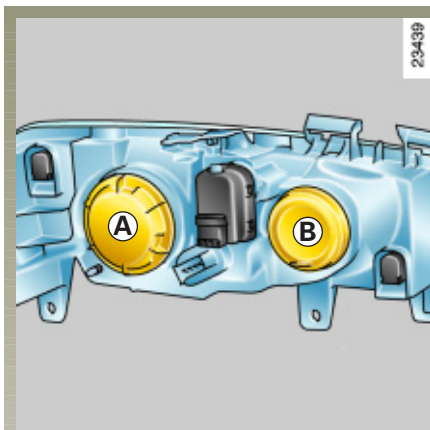

Plumená/dálková světla

Demontujte kryt **A** nebo **B**.

Demontujte konektor **3** nebo **6** žárovky.

Uvolněte pružinu **2** nebo **4** a vyjměte žárovku.

Typ žárovky s ochranou proti UV záření (viz rámeček):

1 ⇒ H7

5 ⇒ H1

Nedotýkejte se skla žárovky. Žárovku držte za patici.

Když bude žárovka vyměněna, dohlédněte na správné umístění krytu.

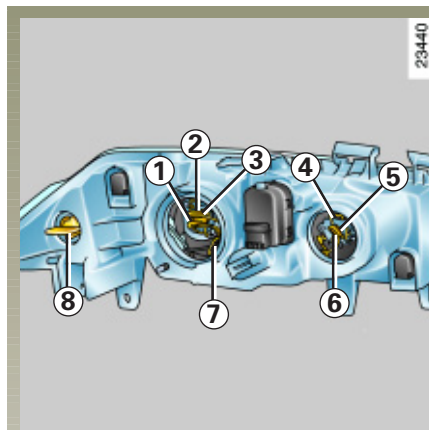

Přední obrysové světlo

Demontujte držák žárovky **7**, abyste získali přístup k žárovce.

Typ žárovky: W5W

Směrové světlo

Otočte držákem žárovky **8** o čtvrtinu otáčky a vyjměte žárovku.

Typ žárovky: oranžová žárovka PÝ21 W.



Protože jsou světlomety opatřeny plastovým „sklem“, je nezbytné použít žárovky s ochranou proti

UV záření o výkonu 55 W (použití žárovky jiného typu by mohlo vést k poškození světlometu).

Doporučuje se mít k dispozici záložní skříňku obsahující sadu žárovek.

PŘEDNÍ SVĚTLOMETRY S XENONOVÝMI ŽÁROVKAMI: výměna žárovek

Tlumená světla s xenonovými výbojkami



Montáž tohoto zařízení vyžaduje použití specifické technologie - je zakázáno instalovat světlomet vybavený xenonovými žárovkami na verzi, která není uzpůsobena pro instalaci tohoto zařízení.



V případě vozidel vybavených xenonovými výbojkami musí být výměna výbojek z bezpečnostních důvodů provedena servisem RENAULT.

Čištění světlometů

Protože jsou světlometry opatřeny plastovým „sklem“, používejte jemný hadřík nebo vatu.

Pokud to nepostačuje, lze světlomet čistit hadříkem nebo vatou namočenou v mýdlové vodě a potom otřít vlhkým hadříkem nebo vatou.

Nakonec jej **opatrně** utřete suchým jemným hadříkem.

Použití prostředků na bázi lihu je zakázáno.

PŘEDNÍ SVĚTLOMETY: přední mlhová/přídavná světla



Přední mlhová světla 1

Výměna žárovky:

Obraťte se na svého zástupce RENAULTU.

Typ žárovky: H11.

Přídavné světlometry

Pokud si budete přát vybavit Vaše vozidlo „mlhovými“ nebo „dálkovými“ světlometry, obraťte se na zástupce RENAULTU.



Jakýkoliv zásah (nebo úprava) na elektrickém systému může být proveden pouze zástupcem RENAULTU, který je vybaven nástroji nezbytnými pro provedení zásahu, protože nesprávné zapojení by mohlo vést k poškození elektrické instalace (kabeláže, součástí, a zvláště pak alternátoru).

ZADNÍ SVĚTLA: výměna žárovek

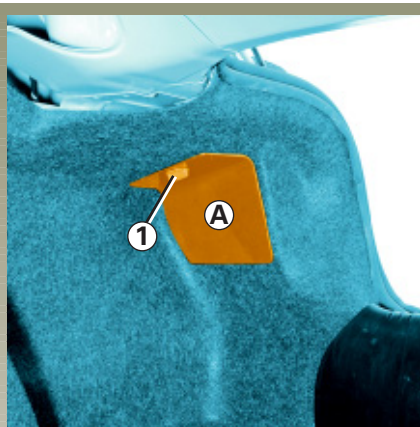

Směrová/obrysová a brzdová světla

Po otevření zavazadlového prostoru otočte šroubem **1** o čtvrt otáčky, čímž otevřete kryt **A**.

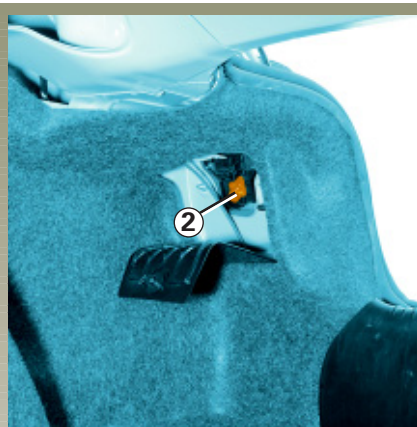

Objímky žárovek **2** odepněte tlakem na jejich spodní část, a tím získáte přístup k žárovkám.

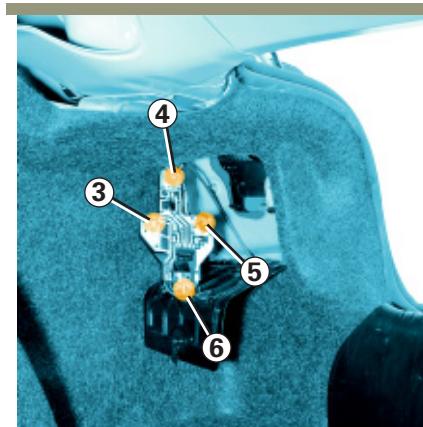

3 Couvací světlo

Žárovka P21 W

4 Obrysová a brzdová světlo

Žárovka P21/5 W

5 Směrové světlo

Oranžová žárovka PY21 W

6 Zadní mlhové světlo

Žárovka P21 W

Poznámka: oba bloky světel jsou vybaveny žárovkou, ale funguje pouze žárovka na straně řidiče.

ZADNÍ SVĚTLA (pokračování) A BOČNÍ SVĚTLA: výměna žárovek



Třetí brzdové světlo 7

Obraťte se na svého zástupce RENAULTU.

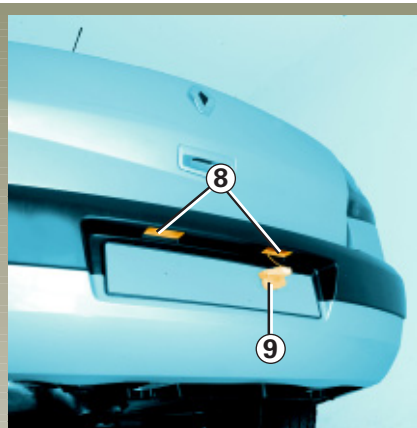

Osvětlení SPZ 8

Odepněte svítidlo 8 stisknutím jazýčku 9.

Odstraňte víko svítidla, abyste získali přístup k žárovce.

Typ žárovky: podlouhlá C5W

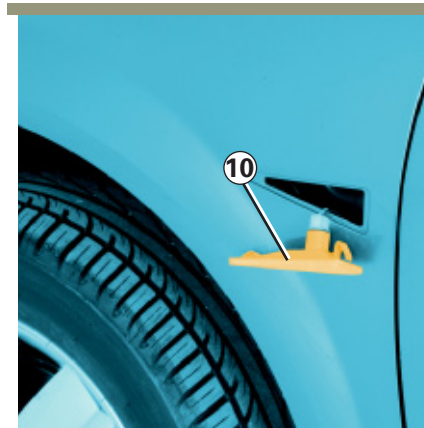

Boční blikače 10

Odepněte blikač 10 (pomocí plochého šroubováku).

Otočte držák žárovky o čtvrtinu otáčky a vyjměte žárovku.

Typ žárovky: W5W

VNITŘNÍ OSVĚTLENÍ: výměna žárovek

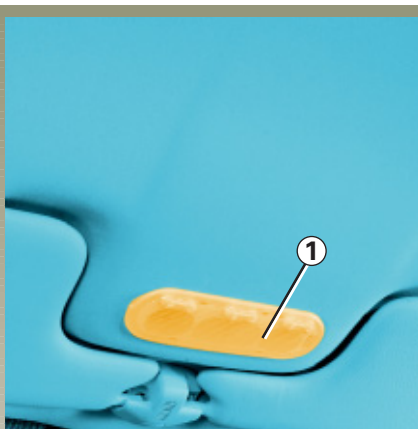

Stropní svítidlo

Odepněte (pomocí plochého šroubováku) průsvitný kryt **1**.

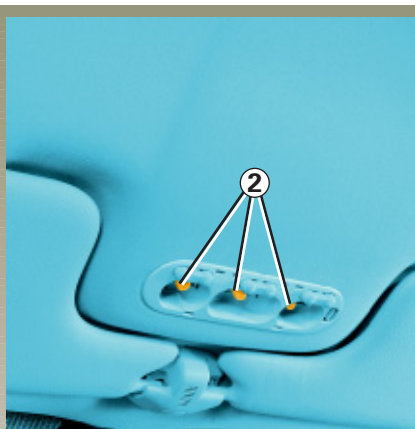

Uvolněte příslušnou žárovku.

Typ žárovky 2: W5W

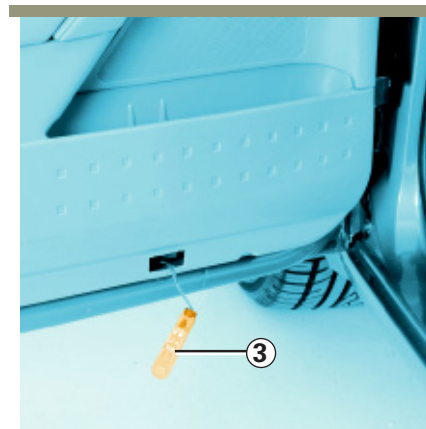

Dveřní svítidla

Odepněte (pomocí plochého šroubováku) svítidlo **3**.

Otočte držákem žárovky o čtvrtinu otáčky a vyjměte žárovku.

Typ žárovky: W5W

VNITŘNÍ OSVĚTLENÍ: výměna žárovek (pokračování)



Osvětlení zavazadlového prostoru

Odepněte (pomocí plochého šroubováku) svítidlo 4 stlačením jazýčků na jeho obou stranách.

Odpojte svítidlo.

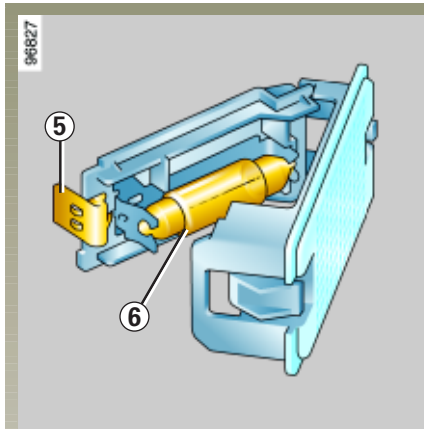

Stiskněte jazýček 5, abyste uvolnili držák žárovky, a získali tak přístup k žárovce 6.

Typ žárovky: podlouhlá C5W

POJISTKY

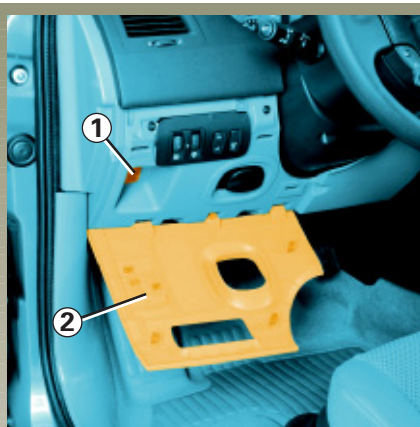

Pojistková skříňka 1

Při výpadku některého elektrického zařízení zkontrolujte stav pojistek.

Otevřete víko 2 (pod volantem nebo v odkládací skříňce).

Pojistky rozeznáte podle etikety s přiřazením pojistek (podrobné informace naleznete na následující straně).



Zkontrolujte příslušnou pojistku a v případě potřeby ji **nahraďte** pojistkou se **stejnou ampérovou hodnotou**.

Pojistka s příliš vysokou ampérovou hodnotou by v případě abnormální spotřeby některého zařízení mohla způsobit přehřátí elektrického systému (nebezpečí požáru).

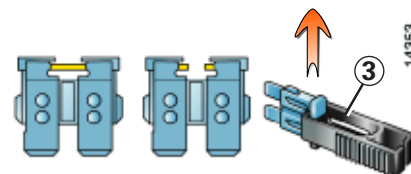

DOBŘÁ VADNÁ

Vytáhněte pojistku pinzetou 3, která je umístěna na víku 2.

Pojistku z pinzety vyjměte vysunutím do strany.













Nedoporučuje se používat volná místa pro pojistky.

Vhodné opatření:

Zakupte u svého zástupce RENAULTU záložní skříňku obsahující sadu žárovek a pojistek.

POJISTKY

Přiřazení pojistek (přítomnost pojistek závisí na úrovni vybavení vozidla)

Symbol	Přiřazení	Symbol	Přiřazení
	Kabinová ventilace		Zvuková signalizace
	Elektrické ovládání oken		Nepoužito
	Elektricky ovládané střešní okno	UCH	Hlavní napájení
	ABS		Vyhřívání sedadel
	Autorádio		Elektrické zamykání dveří
	Brzdová světla		Odmrazování zpětných zrcátek
	Odpojovač spotřebičů		



Určité funkce jsou chráněny pojistkami umístěnými v motorovém prostoru (kryt A).

Avšak vzhledem k omezenému přístupu Vám doporučujeme, abyste nechali výměnu pojistek provést u svého zástupce RENAULTU.

AKUMULÁTOR: odstranění poruchy

Abyste zamezili vzniku jisker

- Před odpojením nebo připojením akumulátoru zkontrolujte, zda jsou „spotřebiče“ odpojeny.
- Před připojením nebo odpojením akumulátoru, který byl nabíjen, vypněte nabíječku.
- Na akumulátor nepokládejte žádné kovové předměty, aby nemohlo dojít ke zkratu mezi svorkami.
- Nikdy neodpojujte akumulátor před uplynutím méně než dvaceti sekund po vypnutí motoru.
- Po zpětné montáži dohlédněte na správné zpětné připojení svorek akumulátoru.



S akumulátorem zacházejte s maximální opatrností, protože obsahuje kyselinu sírovou, která nikdy nesmí přijít do styku s pokožkou nebo očima. Pokud by k takovému styku došlo, důkladně opláchněte postižené místo proudem čisté vody.

Nevstupujte do blízkosti akumulátoru s otevřeným ohněm, rozžhavenými předměty a předměty uvolňujícími jiskry - hrozí nebezpečí výbuchu.

Při práci v motorovém prostoru se může kdykoliv samovolně rozběhnout ventilátor chlazení.

AKUMULÁTOR: odstranění poruchy (pokračování)

Připojení nabíječky

Bezpodmínečně odpojte (při vypnutém motoru) oba kabely připojené ke svorkám akumulátoru, **příčemž začněte zápornou svorkou.**

Akumulátor nikdy neodpojujte za chodu motoru. **Řiďte se vždy návodem výrobce nabíječky.**

Pouze dobře nabitý a dobře udržovaný akumulátor dosáhne maximální životnosti a zajistí bezproblémové spouštění motoru.

Akumulátor musí být udržován v čistém a suchém stavu.

Nechávejte často kontrolovat stav nabití akumulátoru:

- zvláště pokud jezdíte na krátké vzdálenosti a v městském provozu.

- pokud je venkovní teplota nízká (v zimním období), **kapacita akumulátoru se snižuje**, proto v zimě zapínejte pouze ta elektrická zařízení, která nutně potřebujete.
- Uvědomte si, že stav nabití akumulátoru se postupně snižuje vlivem „trvalých spotřebičů“, jako jsou hodiny, dodatečné příslušenství apod.

V případě, že je ve vozidle instalováno několik typů příslušenství, nechte je připojit **na + po zapnutí zapalování**. V takovém případě je vhodné vybavit vozidlo akumulátorem s vyšší jmenovitou kapacitou. Obraťte se na svého zástupce RENAULTU.

Při delším odstavení vozu akumulátor odpojte nebo jej nechte v pravidelných intervalech dobíjet, zejména pak v zimním období. Po opětném uvedení do provozu je nezbytné znovu naprogramovat zařízení s pamětí, jako např. autorádio. Akumulátor musí být skladován v suchém a větraném prostředí chráněném před mrazem.



Některé akumulátory mohou být specifické, pokud jde o způsob nabíjení, poraďte se se svým zástupcem RENAULTU. Zamezte vzniku jisker, které by mohly okamžitě vyvolat explozi, a nabíjení provádějte v dobře větrané místnosti. Mohlo by dojít k vážným zraněním.

AKUMULÁTOR: odstranění poruchy (pokračování)

Spouštění motoru akumulátorem z jiného vozidla

Pokud se akumulátor Vašeho vozu vybije, je třeba použít ke startování energii z akumulátoru jiného vozu. Postupujte následujícím způsobem:

Opatřete si u svého zástupce RENAULTU vhodné pomocné startovací kabely (velkého průřezu). Pokud je již máte, před jejich použitím se vždy přesvědčte, zda jsou v bezvadném stavu.

Jmenovité napětí obou akumulátorů musí být stejné: 12 V. Kapacita akumulátoru dodávajícího elektrický proud (v ampérhodinách, Ah) musí být stejná nebo vyšší než kapacita vybitého akumulátoru.

V případě, že akumulátor zamrzl, musíte jej nechat před připojením rozmraznout.

Zkontrolujte, zda mezi oběma vozy nedochází ke kontaktu (nebezpečí zkratu při spojování kladných pólů) a zda je vybitý akumulátor správně připojen. Vypněte zapalování svého vozu.

Spusťte motor vozu, jehož akumulátor bude dodávat proud, a nechte jej běžet na střední otáčky.

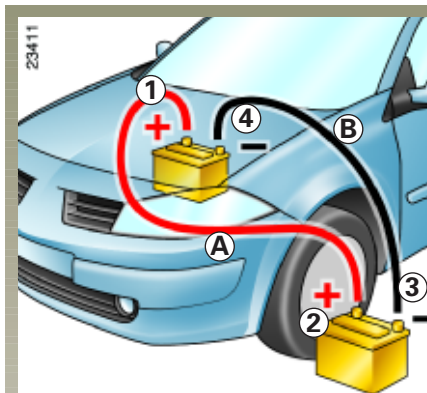

Upevněte kladný kabel (+) **A** ke **svorce** (+) **1** vybitého akumulátoru a následně ke **svorce** (+) **2** akumulátoru dodávajícího proud.

Upevněte záporný kabel (-) **B** ke **svorce** (-) **3** akumulátoru dodávajícího proud a následně ke **svorce** (-) **4** vybitého akumulátoru.

Zkontrolujte, zda se kabely **A** a **B** vzájemně nedotýkají a zda kabel **A** (+) není v kontaktu s kovovým dílem vozu, který bude dodávat proud.

Spusťte motor obvyklým způsobem. Jakmile se rozběhne, odpojte kabely **A** a **B** v opačném pořadí (**4-3-2-1**).

KARTA RENAULT: BATERIE

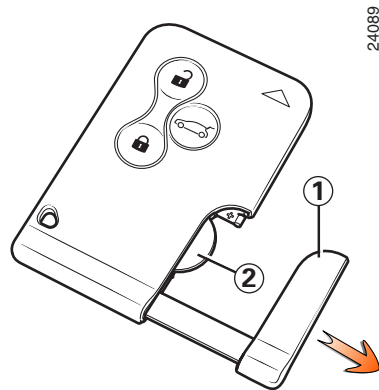

Výměna baterie

Na přístrojové desce se zobrazí zpráva „Vyměňte baterii karty“.

Silně zatáhněte za rezervní klíč **1**.
Vyměňte baterii **2**, přičemž dodržte polaritu vyznačenou na rezervním klíči.

Po provedení tohoto úkonu se již zpráva „vyměňte baterii karty“ na přístrojové desce nezobrazí.

Baterie jsou k dostání u Vašeho zástupce RENAULTU.
Jejich životnost je přibližně dva roky.



Vybité baterie nevyhazujte do běžného odpadu, odevzdejte je organizaci pověřené sběrem a recyklací baterií.

PŘÍPRAVNÁ INSTALACE PRO AUTORÁDIO

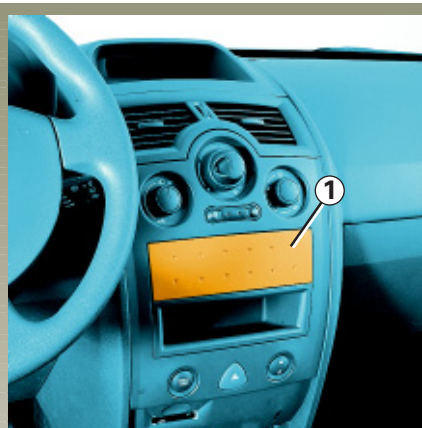

Úložný prostor pro autorádio 1

Odepněte uzávěr. Připojení: anténa, + a - napájení a vodiče pro reproduktory se nacházejí za ní.



Výškové reproduktory (tweetry)

Pomocí plochého šroubováku odepněte mřížku 2, abyste získali přístup k vodičům reproduktorů.



Reproduktory ve dveřích

Pomocí plochého šroubováku odepněte mřížku 3, abyste získali přístup k vodičům reproduktorů.

- V každém případě je nutné přesně dodržet instrukce uvedené v montážním návodu výrobce.
- Charakteristiky držáků a kabeláže (k dostání v prodejnách RENAULT) se liší podle úrovně vybavení vozidla a typu autorádia.
Pro zjištění jejich specifikace se obraťte na svého zástupce RENAULTU.
- Jakýkoliv zásah na elektrickém systému vozidla může být proveden pouze zástupcem RENAULTU, protože nesprávné zapojení by mohlo vést k poškození elektrické instalace a/nebo všech součástí, které jsou k ní připojeny.

PŘÍSLUŠENSTVÍ



Použití radiotelefonů a přístrojů CB

Radiotelefony a přístroje CB vybavené integrovanou anténou mohou rušit elektronické systémy instalované na vozidle ve výrobě - doporučuje se používat tyto přístroje pouze s venkovní anténou.

Rovněž je nezbytné dodržet platné předpisy týkající se použití těchto zařízení.



Dodatečná montáž příslušenství

Aby byla zajištěna správná funkce Vašeho vozidla a bylo eliminováno nebezpečí ohrožení Vaší bezpečnosti, doporučujeme Vám použít příslušenství specifikovaná společností RENAULT, která jsou uzpůsobena pro Vaše vozidlo a na která se jako jediná vztahuje záruka společnosti RENAULT.

Elektrická a elektronická příslušenství

- Jakýkoliv zásah do elektrického systému vozidla může být proveden pouze zástupcem RENAULTU, protože nesprávné zapojení by mohlo vést k poškození elektrické instalace a/nebo všech součástí, které jsou k ní připojeny.
- V případě dodatečné montáže elektrického zařízení zkontrolujte, zda je instalace správně chráněna pojistkou. Požádejte o upřesnění ampérové hodnoty a jejího umístění.

STÍRÁTKA STĚRAČŮ

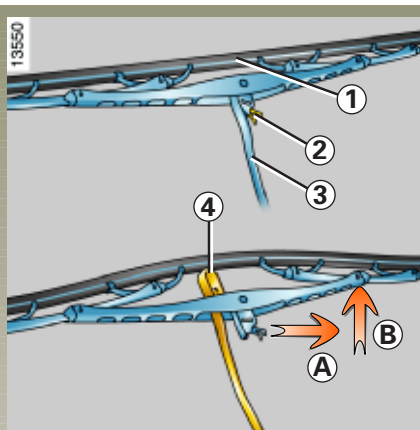

Výměna stírátek předních stěračů 1

- Při zastaveném motoru nadzvedněte rameno stěrače 3.
- Otočte stírátko do vodorovné polohy.
- Stiskněte jazýček 2 a vysouvejte stírátko stěrače směrem dolů až do uvolnění háčku 4 ramena stěrače.
- Posuňte stírátko (pohyb A) a následně jej znovu zvedněte (pohyb B).

Zpětná montáž

Při zpětné montáži stírátko stěrače postupujte v opačném pořadí než při demontáži. Přesvědčte se, že je stírátko správně zajištěno.

Pravidelně čistěte přední sklo a zadní okno.



- V případě mrazu zkontrolujte, zda nejsou stírátko stěračů připravena ke sklu (nebezpečí přehřátí motoru).
- Dohlédněte na dobrý stav stírátek. Jakmile se jejich účinnost sníží, je třeba je vyměnit (přibližně jednou ročně).

ODTAHOVÁNÍ: odstranění poruchy

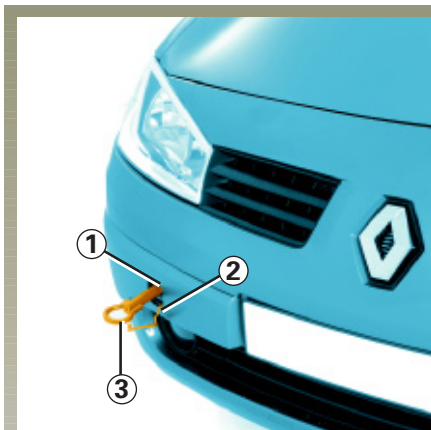

Zcela zasuňte kartu RENAULT do čtečky karty, aby byl odemknut volant a bylo možné použít signalizační světla (brzdová, směrová světla atd.). Za tmy je nutné vozidlo osvětlit.

Kromě toho je nezbytné dodržet podmínky pro odtahování stanovené předpisy příslušné země, a pokud vozidlo použijete pro odtahování jiného vozidla, nesmí být překročena maximální tažná hmotnost. obraťte se na svého zástupce RENAULTU.



Použijte výhradně přední 1 a zadní 4 odtahovací úchyty (nikdy nepoužívejte hnací hřídele). Tyto odtahovací úchyty jsou určeny výhradně k tažení vozidla, v žádném případě nesmějí být použity ať přímo, nebo nepřímo k jeho zvedání.

Přístup k odtahovacím úchytům

Odepněte kryt 2 nebo 5.

Tažné oko 3 zašroubujte na maximum: nejdříve rukou na doraz, poté jej dotáhněte klíčem na kola.

Tažné oko 3 a klíč na kola jsou umístěny pod kobercem zavazadlového prostoru v bloku náradí.

ODTAŽENÍ: odstranění poruchy (pokračování)



- RENAULT doporučuje použít tuhou vlečnou tyč. V případě použití provazu nebo lana (pokud to dovolují předpisy) je třeba, aby byl brzdový systém odtahovaného vozidla funkční.
- Vozidlo nelze odtahovat ve stavu nezpůsobilém k jízdě.
- Je nezbytné vyhnout se při akceleraci nebo brzdění rázům, které by mohly vozidlo poškodit.
- V žádném případě se nedoporučuje překročit rychlost **25 km/h**.

Postup při odtahování

Před každým odtahováním je třeba se ujistit, že je sloupek řízení odemknut.

Pokud není, vložte kartu RENAULT do čtečky a na **pět sekund** stiskněte tlačítko Start/stop bez sešlápnutí pedálů. Sloupek řízení se odemkne - funkce příslušenství vozidla jsou napájeny.

Dvakrát po sobě stiskněte tlačítko Start/stop, když bude odtahování ukončeno (nebezpečí vybití akumulátoru).

Odtahování vozidla s automatickou převodovkou: zvláštnosti

Při vypnutém motoru: Mazání převodovky není nadále zajištěno, je tedy třeba přednostně přepravovat vozidlo na plošině, popř. jej odtahovat se zvednutými předními koly.

Výjimečně můžete odtahovat vozidlo se všemi čtyřmi koly na zemi za použití odtahovacího úchyty na vzdálenost maximálně 50 km.



V případě, že je páka zablokována v poloze **P** při sešlápnutí brzdového pedálu, lze ji ručně uvolnit.

Za tímto účelem odepněte horní část krytu na základně páky.

Současně stiskněte značku na manžetě a tlačítko pro odjištění umístěné na páce.

TAŽENÍ PŘÍVĚSU (tažné zařízení)

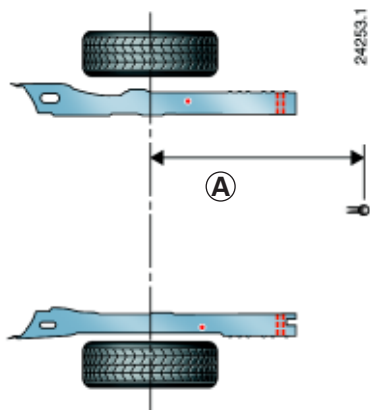

Přípustné zatížení tažného zařízení, maximální hmotnost brzděného a nebrzděného přívěsu: přejděte na kapitulu 6, odstavec „Hmotnosti“.

Informace o montáži tyčí a podmínkách použití naleznete v montážním návodu výrobce.

Doporučuje se uchovávat tento návod s ostatními dokumenty k vozidlu.

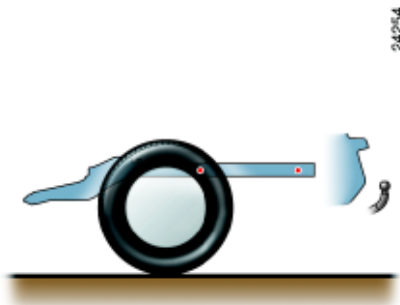

A: 1 045 mm

FUNKČNÍ PORUCHY

Následující rady Vám umožní rychle a provizorně odstranit poruchu. V zájmu své bezpečnosti však co nejdříve kontaktujte zástupce RENAULTU.

Při používání karty RENAULT	PŘÍČINY	CO DĚLAT
• Nefunguje zamykání a odemykání dveří pomocí karty RENAULT.	Vozidlo se nachází v oblasti silného elektromagnetického záření. Vybitý akumulátor	Použijte rezervní klíč (viz odstavec „rezervní klíč“ kapitoly 1).
	Vliv přístrojů fungujících na stejné frekvenci jako karta (mobilní telefon...).	Vypněte tyto přístroje nebo použijte rezervní klíč (viz odstavec „rezervní klíč“ v kapitole 1).
	Slabá baterie karty.	Vyměňte baterii.

FUNKČNÍ PORUCHY (pokračování)

Uvedení spouštěče do chodu

PŘÍČINY

CO DĚLAT

• Nic se neděje: kontrolky se nerozsvítí a spouštěč se neotáčí.	Odpojený kabel akumulátoru nebo oxidace pólů a svorek.	Zkontrolujte stav svorek: pokud jsou zoxidovány, oškrábejte je a vyčistěte, potom je opět utáhněte.
	Vybitý akumulátor.	K vybitému akumulátoru připojte jiný akumulátor.
	Akumulátor je mimo provoz.	Vyměňte akumulátor. Netlačte vozidlo, pokud je sloupek řízení zamknut.

• Kontrolky zhasnou, spouštěč se otáčí velmi pomalu.	Špatně utažené nebo zoxidované svorky akumulátoru.	Zkontrolujte stav svorek: pokud jsou zoxidovány, oškrábejte je a vyčistěte, potom je opět utáhněte.
	Vybitý akumulátor.	K vybitému akumulátoru připojte jiný akumulátor.

FUNKČNÍ PORUCHY (pokračování)

Uvedení spouštěče do chodu

PŘÍČINY

CO DĚLAT

• Motor nelze spustit.	Nejsou splněny podmínky pro spuštění motoru. V určitých případech karta RENAULT pro automatický režim nefunguje.	Přejděte na odstavec „Spuštění a vypnutí motoru“ kapitoly 2. Pro nastartování vložte kartu RENAULT do čtečky. Přejděte na odstavec „Spuštění a vypnutí motoru“ kapitoly 2.
• Motor se při vlhkém počasí nebo po mytí obtížně spouští.	Špatné zapalování: vlhkost v systému zapalování.	Vysušte kabely svíček a cívky.
• Motor se zatepla špatně spouští.	Špatný přívod paliva (bubliny v okruhu). Nedostatečné komprese.	Nechte motor vychladnout. Obraťte se na zástupce RENAULTU.

• Motor nelze zastavit.	Elektronická porucha.	Pětkrát rychle po sobě stiskněte tlačítko pro spuštění motoru.
-------------------------	-----------------------	--

• Sloupek řízení zůstává zamknut.	Volant je zablokován.	Otáčejte volantem a zároveň stiskněte tlačítko pro spuštění motoru (přejděte na odstavec „Spuštění motoru“ kapitoly 2).
-----------------------------------	-----------------------	---

FUNKČNÍ PORUCHY (pokračování)

Při jízdě

PŘÍČINY

CO DĚLAT

- Abnormální bílý kouř z výfuku.

Mechanická porucha: poškozené těsnění hlavy válců.

Vypněte motor.
Navštivte zástupce RENAULTU.

- Vibrace.

Špatně nahuštěné, špatně vyvážené nebo poškozené pneumatiky.

Zkontrolujte tlak v pneumatikách - pokud není příčinou problému, nechte pneumatiky zkontrolovat zástupcem RENAULTU.

- Vření kapaliny ve vyrovnávací nádržce.

Mechanická porucha: prasklé těsnění hlavy válců nebo vadné čerpadlo chladicí kapaliny.

Vypněte motor.
Navštivte zástupce RENAULTU.

Porucha ventilátoru chlazení.

Zkontrolujte příslušnou pojistku - pokud není příčinou problému, kontaktujte zástupce RENAULTU.

FUNKČNÍ PORUCHY (pokračování)

Při jízdě

PŘÍČINY

CO DĚLAT

• Kouř pod kapotou motoru.	Zkrat.	Zastavte vozidlo, vypněte zapalování a odpojte akumulátor.
	Vadné potrubí chladicího okruhu.	Obratě se na zástupce RENAULTU.
<hr/>		
• Kontrolka tlaku oleje svítí: - v zatáčce nebo při zabrzdění, - při volnoběhu, - zpožděně zhasíná nebo zůstává rozsvícena při akceleraci.	Hladina je příliš nízká.	Doplňte motorový olej (viz odstavec „Hladina oleje, vyrovnaní hladiny/naplnění“ v kapitole 4). Co nejdříve navštivte svého zástupce RENAULTU. Zastavte vozidlo a kontaktujte zástupce RENAULTU.
	Nízký tlak oleje.	
	Nedostatečný tlak oleje.	
<hr/>		
• Nedostatečný výkon motoru.	Zanesený vzduchový filtr.	Vyměňte filtrační vložku.
	Porucha přívodu paliva.	Zkontrolujte hladinu paliva.
	Vadné svíčky, špatné seřízení.	Obratě se na zástupce RENAULTU.
<hr/>		
• Volnoběh je nestabilní nebo motor zhasíná.	Nedostatečné komprese (svíčky, zapalování, přísávání vzduchu).	Obratě se na zástupce RENAULTU.

FUNKČNÍ PORUCHY (pokračování)

Při jízdě

PŘÍČINY

CO DĚLAT

-
- | | | |
|------------------|--|--|
| • Řízení ztuhlo: | - přehřátí posilovače,
- vybitý nebo opotřebovaný akumulátor. | Nechte jej vychladnout.
Nabijte akumulátor nebo jej nechte vyměnit. |
|------------------|--|--|
-
- | | | |
|---|---|---|
| • Motor se přehřívá. Kontrolka teploty chladicí kapaliny svítí (nebo se ručička ukazatele nachází v červené oblasti). | Čerpadlo chladicí kapaliny: uvolněný nebo prasklý řemen.
Porucha ventilátoru chlazení.

Úniky chladicí kapaliny. | Zastavte vozidlo, vypněte motor a navštivte zástupce RENAULTU.

Zkontrolujte stav přípojek potrubí pro vedení chladicí kapaliny a utažení svěrných kroužků.
Zkontrolujte vyrovnávací nádržku - musí obsahovat kapalinu. Pokud ji neobsahuje, doplňte její hladinu (po vychladnutí motoru). Učiňte veškerá opatření, abyste se nepopálili. Toto odstranění poruchy je pouze provizorní, co nejdříve navštivte svého zástupce RENAULTU. |
|---|---|---|
-



Chladič: V případě značného nedostatku chladicí kapaliny nezapomeňte, že horký motor nesmí být nikdy plněn studenou chladicí kapalinou. Po každém zásahu na vozidle, u kterého bylo nutné provést i jen částečné vypuštění chladicího systému, musí být motor naplněn novou, správně dávkovanou směsí. Připomínáme Vám, že je nezbytné použít kapalinu schválenou naším technickým oddělením.

FUNKČNÍ PORUCHY (pokračování)

Elektrická zařízení

PŘÍČINY

CO DĚLAT

• Stěrače nefungují.		Přilepená stíratka stěračů. Pojistka předních steracu je spálena. Porucha motoru.	Před použitím stěračů stíratka odlepte. Navštivte zástupce RENAULTU. Navštivte zástupce RENAULTU.
<hr/>			
• Stěrače se již nezastaví.		Vadná elektrická ovládání.	Navštivte zástupce RENAULTU.
<hr/>			
• Zvýšená frekvence směrových světel.		Spálená žárovka.	Vyměňte žárovku.
<hr/>			
• Směrová světla nefungují.	Pouze na jedné straně:	- spálená žárovka. - vadné ukostření.	Vyměňte žárovku. Najděte ukostřovací vodič, který je upevněn na kovové části, oškrábejte koncovku ukostřovacího vodiče a pečlivě jej upevněte zpět.
<hr/>			
	Na obou stranách:	- spálená pojistka. - vadný centrální modul směrových světel.	Vyměňte ji. Je třeba jej vyměnit - navštivte zástupce RENAULTU.

FUNKČNÍ PORUCHY (pokračování)

Elektrická zařízení

PŘÍČINY

CO DĚLAT

• Světlomety nefungují.	Pouze jeden:	- spálená žárovka	Vyměňte ji.
		- odpojený vodič nebo špatně umístěný konektor	Zkontrolujte a připojte zpět vodič nebo konektor.
		- vadné ukostření.	Viz výše.

	Oba:	- pokud je obvod chráněn pojistkou.	Zkontrolujte ji a v případě potřeby vyměňte.
--	------	-------------------------------------	--

• Světlomety již nezhasnou.	Vadná elektrická ovládání.	Obrat'te se na svého zástupce RENAULTU.
-----------------------------	----------------------------	---

• Stopy kondenzace ve světlech.	Nejedná se o poruchu. Přítomnost stop kondenzace ve světlech je normální jev, který je spojen se změnami teploty. Při použití světel tyto stopy rychle zmizí.	
---------------------------------	---	--

Kapitola 6: Technické charakteristiky

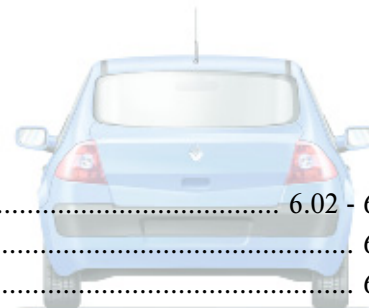

Označovací štítky	6.02 - 6.03
Rozměry	6.04
Charakteristiky motorů	6.05
Tažné zatížení	6.06 → 6.09
Hmotnosti	6.06 → 6.09
Náhradní díly	6.10

OZNAČOVACÍ ŠTÍTKY

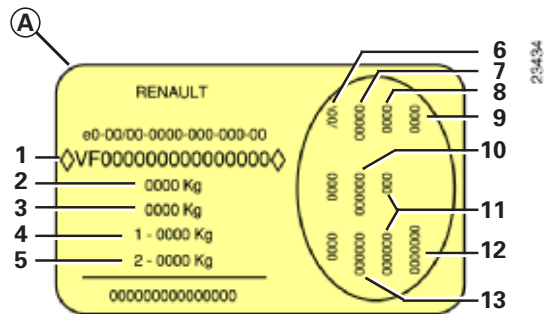
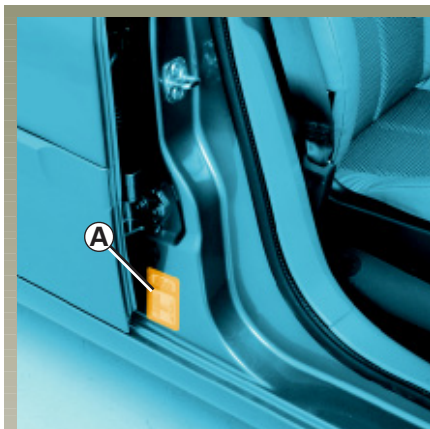

Údaje uvedené na výrobním štítku (na pravé straně) je nutné udávat při každém písemném styku a při objednávkách náhradních dílů.

Výrobní štítek A

- 1 Typ vozidla a výrobní číslo
Tato informace je rovněž uvedena na označení B.
- 2 MTMA (maximální přípustná celková hmotnost vozidla)
- 3 MTR (celková hmotnost jízdní soupravy = naloženého vozidla s přívěsem)
- 4 MTMA - maximální přípustné zatížení přední nápravy
- 5 MTMA - maximální přípustné zatížení zadní nápravy

- 6 Technické charakteristiky vozidla
- 7 Označení laku
- 8 Úroveň vybavení
- 9 Typ vozidla
- 10 Kód čalounění
- 11 Doplněk ke specifikaci vybavení
- 12 Výrobní číslo
- 13 Kód vnitřního obložení

OZNAČOVACÍ ŠTÍTKY

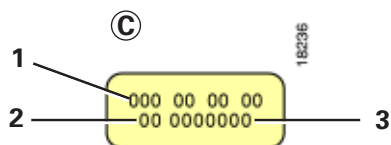

Údaje uvedené na štítku motoru C je nutné udávat při každém písemném styku a objednávkách náhradních dílů.

C - Štítek motoru nebo etiketa motoru

(různé umístění podle typu motoru)

1 Typ motoru

2 Index motoru

3 Výrobní číslo motoru

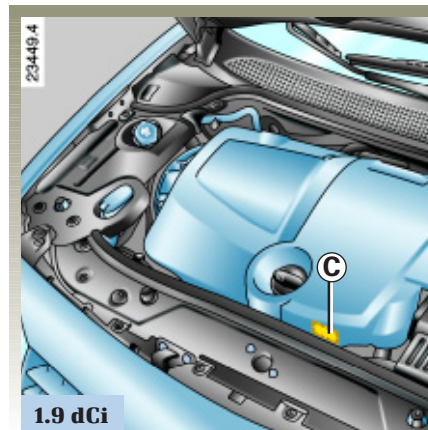
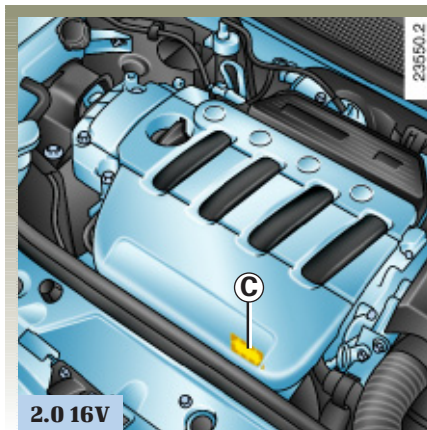
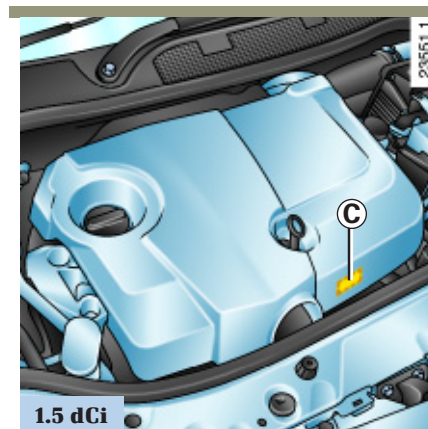
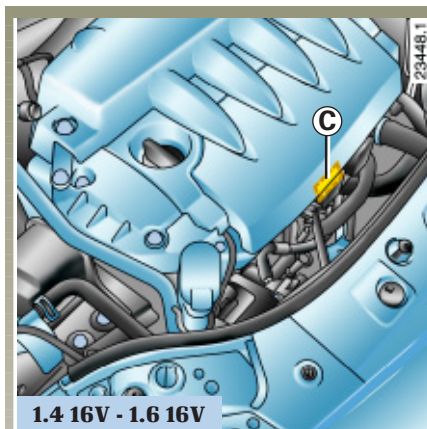

ROZMĚRY (v metrech)

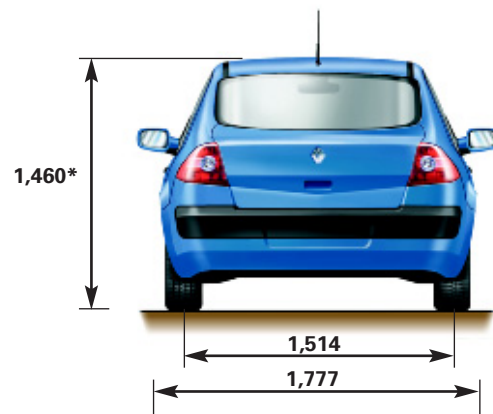
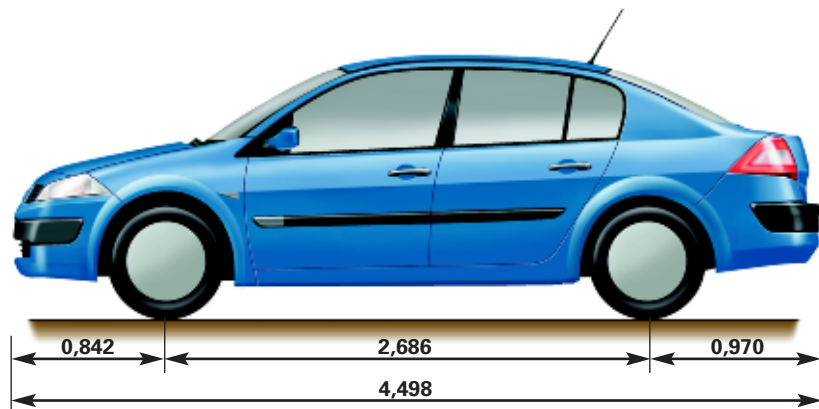

* Naprázdno

CHARAKTERISTIKY MOTORŮ

Verze	1.4 16V	1.6 16V	2.0 16V	1.5 dCi	1.9 dCi
Typ motoru (viz výrobní štítek)	K4J	K4M	F4R	K9K Turbo	F9Q Turbo
Zdvihový objem (cm ³)	1 390	1 598	1 998	1 461	1 870
Typ paliva Oktanové číslo	Bezolovnatý benzin 95 nebo 98 (1)			Nafta	
Zapalovací svíčky	<p>Používejte výhradně zapalovací svíčky předepsané pro motor Vašeho vozu. Jejich typ musí být vyznačen na etiketě, která je nalepena v motorovém prostoru - v opačném případě se obraťte na svého prodejce vozů RENAULT. Nevhodné svíčky mohou motor poškodit.</p>			-	

(1) Jinak lze použít bezolovnatý benzin s oktanovým číslem 91.

HMOTNOSTI (v kg) - Základní vozidlo bez volitelných doplňků - údaje se mohou během roku a podle země prodeje měnit: obraťte se na Vašeho zástupce RENAULTU.

Verze		1.4 16V		1.6 16V		2.0 16V	
					Automat		Automat
Typ vozidla (viz výrobní štítek)		LM0B LM0H LM08 LM1A	LM0C LM0J LM1B	LM0Y	LM0J LM1B	LM0U LM05 LM1N	LM0U LM05
Pohotovostní hmotnost	Celkem	1 190	1 200	1 255	1 250	1 275	1 290
naprázdno bez řidiče	Přední	710	715	715	770	785	800
	Zadní	480	485	540	480	490	490
Maximální přípustná hmotnost na nápravu	Přední	1 015		1 015	1 015	1 060	
	Zadní	975		1 025	975	975	
Maximální přípustná hmotnost při naložení		1 740	1 750	1 805	1 800	1 825	1 840
Maximální přípustná hmotnost nebrzděného přívěsu		650					
Maximální přípustná hmotnost brzděného přívěsu (1) samotný řidič		1 300			1 250	1 300	
	ostatní případy	1 000		950			
Celková hmotnost jízdní soupravy (= maximální přípustná hmotnost při naložení + přívěs)		2 750		2 800	2 750	2 800	
Přípustné zatížení tažného zařízení		75					
Přípustné zatížení střešního nosiče		80 (včetně nosného zařízení)					

(1) Tažné zatížení

(tažení přívěsu, lodi atd.)

- Při jízdě s přívěsem je nezbytné dodržet přípustná zatížení stanovená místní legislativou, a zejména pak vyhláškou pro silniční provoz. S veškerými úpravami tažného zařízení se obraťte na Vašeho zástupce RENAULTU. **V žádném případě nesmí být překročena maximální hmotnost jízdní soupravy (vozidlo + přívěs).**
- Pokud bude Vaše vozidlo použito při plném zatížení (maximální přípustné hmotnosti při zatížení), musí být maximální rychlost omezena na 100 km/h a tlak v pneumatikách zvýšen o 0,2 baru (3 PSI).
- Výkon motoru a schopnost jízdy na svahu se snižují s rostoucí nadmořskou výškou. Doporučujeme proto snížit maximální zatížení o 10 % v 1 000 metrech a poté o dalších 10 % na každých 1 000 m.

HMOTNOST (v kg) - Základní vozidla bez volitelných doplňků, údaje se mohou během roku a podle země prodeje měnit - obraťte se na svého zástupce RENAULTU.

Verze	1.5 dCi		1.9 dCi	
		Automat		
Typ vozidla (viz výrobní štítek)	LM02 LM0F	LM02	LM1D LM0L	LM1C LM0G LM1G LM0O
Pohotovostní hmotnost	Celkem 1 205	1 270	1 305	1 295
naprázdno bez řidiče	Přední 735 Zadní 470	795 475	820 485	815 480
Maximální přípustná hmotnost na nápravu	Přední 1 015 Zadní 975	1 015 975	1 060 975	
Maximální přípustná hmotnost při naložení	1 770	1 810	1 855	1 845
Maximální přípustná hmotnost nebrzděného přívěsu	650			
Maximální přípustná hmotnost brzděného přívěsu (1) samotný řidič	1 300			
ostatní případy	950			1 000
Celková hmotnost jízdní soupravy (= maximální přípustná hmotnost při naložení + přívěs)	2 750	2 800	2 850	
Přípustné zatížení tažného zařízení	75			
Přípustné zatížení střešního nosiče	80 (včetně nosného zařízení)			

(1) Tažné zatížení

(tažení přívěsu, lodi atd.)

- Při jízdě s přívěsem je nezbytné dodržet přípustná zatížení stanovená místní legislativou, a zejména pak vyhláškou pro silniční provoz. S veškerými úpravami tažného zařízení se obraťte na Vašeho zástupce RENAULTU. **V žádném případě nesmí být překročena maximální hmotnost jízdní soupravy (vozidlo + přívěs).**
- Pokud bude Vaše vozidlo použito při plném zatížení (maximální přípustné hmotnosti při zatížení), musí být maximální rychlost omezena na 100 km/h a tlak v pneumatikách zvýšen o 0,2 baru (3 PSI).
- Výkon motoru a schopnost jízdy na svahu se snižují s rostoucí nadmořskou výškou. Doporučujeme proto snížit maximální zatížení o 10 % v 1 000 metrech a poté o dalších 10 % na každých 1 000 m.

NÁHRADNÍ DÍLY A OPRAVY

Originální náhradní díly RENAULT byly zkonstruovány na základě velmi přísných kritérií a jsou pravidelně testovány. Proto jejich kvalita odpovídá dílům, které jsou montovány do nových vozů.

Používání výhradně originálních náhradních dílů RENAULT Vám zaručuje uchování výkonových vlastností Vašeho vozu. Na opravy vykonané v síti servisů RENAULT s použitím původních náhradních dílů se navíc vztahuje záruka v souladu s podmínkami uvedenými na zadní straně zakázkového listu.

ABECEDNÍ REJSTŘÍK

A ABS	2.20 - 2.21	H hladina paliva	1.46 ⇒ 1.69
airbagy	1.24 ⇒ 1.30	hladiny provozních kapalin	4.05 ⇒ 4.10
akumulátor	4.11 - 5.19 ⇒ 5.21	hmotnosti	6.06 - 6.08
automatická převodovka (použití)	2.29 ⇒ 2.32	hodiny	1.71
autorádio (příprava)	5.23 - 5.24	huštění pneumatik	0.04 - 0.05
B bezpečnost dětí	1.02 - 1.06 - 1.27 - 1.31 ⇒ 1.41	CH charakteristiky motorů	6.05
bezpečnostní pásy	- 3.17 - 3.18 - 3.22	chladičí kapalina	4.08
blokace startování	1.20 ⇒ 1.23		
boční: blikáče	1.15 - 1.16		
dveře zavazadlového prostoru	5.14		
bodová svítidla	1.09 ⇒ 1.14 - 3.31		
brzdový asistent	3.24		
brzdové kapaliny	2.22		
	4.09	I instalace autorádia	5.23 - 5.24
Č čas	1.71	J jízda	2.02 ⇒ 2.32
D defekt pneumatiky	5.02 ⇒ 5.05	K kapota motoru	4.02 - 4.03
děti	1.02 - 1.06 - 1.27 - 1.31 ⇒ 1.41 - 3.17 - 3.18 - 3.20	karta RENAULT: baterie	5.22
dětské zádržné systémy	1.31 - 1.41	použití	1.02 ⇒ 1.08
dezaktivace airbagů předního spolujezdce	1.37	katalyzátor	2.05 - 2.06
doplňkové zadržení k bezpečnostním		klíč na ozdobné kryty	5.03
pásům	1.24 ⇒ 1.30	klíka	5.03
dynamická kontrola stability: ESP	2.17	klimatizace	3.04 ⇒ 3.16
		kola (bezpečnost)	5.06 ⇒ 5.08
E ESP: dynamická kontrola stability	2.17	kontrolní přístroje	1.46 ⇒ 1.69
		kosmetická zrcátka	3.23
F filtr: olejový	4.06	L lak: označení	6.02
vzduchový	4.10	údržba	4.12 - 4.13
funkční poruchy	5.29 ⇒ 5.36		

ABECEDNÍ REJSTŘÍK

M měrka oleje motoru	4.06 - 4.07	P palubní: deska	1.42 ⇒ 1.45
místo řidiče	1.42 ⇒ 1.45	počítač	1.60 ⇒ 1.69
mlhové světlomety	1.77 - 5.12	pneumatiky	0.04 - 2.13 ⇒ 2.16 - 5.06 ⇒ 5.08
motor (charakteristiky)	6.05	pojistky	5.17 - 5.18
motorový olej	4.08	popelník	3.29
multifunkční displej	1.56 - 1.57	posilovač řízení	2.08
mytí	4.12 - 4.13	s proměnlivým účinkem	2.08
N nádrž: brzdové kapaliny	4.09	praktické rady	2.09 ⇒ 2.11
na chladicí kapalinu	4.08	přední: sedadla (seřízení)	1.17 ⇒ 1.21
na ostříkovací kapalinu	4.10	sklo	3.22
palivová (objem)	1.81	světlomety	5.09 ⇒ 5.12
náhradní díly	6.10	předpínače předních bezpečnostních pásů	1.25 - 1.29
O objem palivové nádrže	1.81 - 1.82	převaha předmětů v zavazadlovém prostoru	3.34
objemy oleje v motoru	4.07	přídavné světlomety	5.12
odkládací přihrádky	3.25 ⇒ 3.28	přihrádky	3.25 ⇒ 3.28 - 3.33
odmlžování: předního skla	3.05 - 3.14	přípravná instalace pro autorádio	5.23 - 5.24
zadního okna	3.04 - 3.13 - 3.14	příslušenství	5.24
odstraňování emisí (rady)	2.09 ⇒ 2.11	přístrojová deska	1.46 ⇒ 1.69
odtahování (odstranění poruchy)	5.26 - 5.27	protiblokovací systém: ABS	2.20 - 2.21
omezovač rychlosti	2.23 ⇒ 2.25	protiprokluzový systém: A.S.R.	2.18 - 2.19
opěrka hlavy	1.17 - 1.18	R regulace teploty	3.04 ⇒ 3.16
ostříkovače skel	1.80 - 4.10	regulátor: a omezovač rychlosti	2.23 ⇒ 2.25
osvětlení: doprovodné vnější	1.76	rychlosti	2.26 ⇒ 2.28
vnější	1.76 ⇒ 1.78	reproduktory (umístění)	5.23
vnitřní	3.24 - 5.15 - 5.16	rezervní: klíč	1.02 - 1.03 - 1.11
ovládání	1.42 ⇒ 1.45	kolo	5.02
ovládání oken	3.17 ⇒ 3.19	rozměry	6.04
označení vozidla	6.02 - 6.03	ruční brzda	2.08
označovací štítky	6.02 - 6.03	Ř řadící páka	2.07
P palivo: rady pro hospodárný provoz	2.09 ⇒ 2.11	řazení rychlostních stupňů	2.07 - 2.29 ⇒ 2.32
specifikace	1.81 - 1.82	S seřízení: místa řidiče	1.21
tankování	1.81 - 1.82	předních sedadel	1.19
		světlometů	1.78
		sluneční clona	3.23

ABECEDNÍ REJSTŘÍK

S	směrová světla	1.74 - 5.09 - 5.13	V	vazná oka (umístění)	3.32
	spínací skříňka	2.03		venkovní teplota	1.71
	spuštění motoru	2.03 - 2.04		ventilace	3.02 → 3.16
	stěrače	1.79 - 1.80		větrací otvory	3.02 - 3.03
	stírátka stěračů	5.25		volant (seřízení)	1.71
	střešní: nosič	3.35		volící páka automatické převodovky	2.29 → 2.32
	okno	3.20 - 3.21		vyhřívání sedadel	1.19
	stropní svítidla	3.24 - 5.15 - 5.16		výměna: kola	5.05
	stručný přehled	0.02		motorového oleje	4.06
	světelná signalizace	1.75 → 1.77		žárovek	5.09 → 5.16
	světla: brzdová	5.13 - 5.14		vypnutí motoru	2.04
	couvací	5.13		výstražný signál	1.74
	dálková	1.76 - 5.09 - 5.10			
	mlhová	1.77 - 5.12 - 5.13			
	nouzová	1.74	W	warning	1.74
	obrysová	1.75 - 5.09 → 5.13			
	osvětlení SPZ	5.14			
	seřízení	1.78	Z	záběh	2.02
	směrová	1.74 - 5.09 → 5.11 - 5.14		zadní: lavice	3.30 - 3.31
	tlumená	1.75 - 5.09 → 5.11		okno (odmlžování)	3.04 - 3.13 - 3.14
	světlomety (seřízení)	1.78		plošina	3.28
	system: blokace startování	1.15 - 1.16		sedadla (funkce)	3.30
	kontroly tlaku v pneumatikách	2.13 → 2.16		zadržení dětí	1.31 → 1.41
				zamykání dveří	1.02 → 1.07 - 1.11 → 1.14
T	tažení přívěsu	5.28 - 6.06 - 6.09		zapalovač cigaret	3.29
	tažná: oka	5.26 - 5.27		zásuvka příslušenství	3.29
	zatížení	6.06 - 6.09		závady (funkční poruchy)	5.29 → 5.36
	technické charakteristiky	6.02 → 6.10		zavazadlový prostor	3.31 → 3.33
	tláčtko pro spuštění a vypnutí motoru	2.03 - 2.04		zpětná zrcátka	1.72 - 1.73
	tlak v pneumatikách	0.04 - 2.13 → 2.16 - 5.07		zpětný chod (řazení)	2.07
	topení	3.04 → 3.16		zvedák	5.03
				zvedání vozidla (výměna kola)	5.05
				zvuková a světelná výstražná zařízení	1.74
				zvukový alarm	1.08 - 1.76
Ú	údržba: karoserie	4.12 - 4.13			
	mechanických ústrojí	4.04 → 4.11			
	vnitřního obložení	4.14	Ž	žárovky	5.09 → 5.16
	ukazatele: přístrojové desky	1.46 → 1.69		výměna	5.09 → 5.16
	směrových světel	1.76		životní prostředí	2.12
	úspora paliva	2.09 → 2.11			



TVŮRCE AUTOMOBILŮ