

RENAULT
Clio

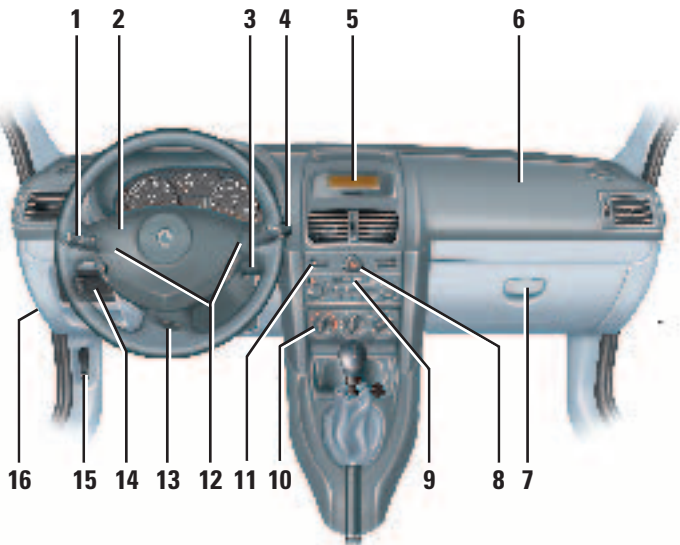





DVEŘE (kapitola 1)







- | | |
|--|---|
| 1 Vnější signalizace | 9 Uzávěr nebo úložný prostor pro autorádio |
| 2 Nafukovací vak (airbag) řidiče | 10 Topení
Klimatizace |
| 3 Dálkové ovládání autorádia | 11 Elektrické zamykání dveří |
| 4 Stěrače/ostřikovače
Přepínání informací palubního počítače | 12 Houkačka |
| 5 Čas
Venkovní teplota
Informace autorádia | 13 Seřízení volantu |
| 6 Úložný prostor pro airbag (nafukovací vak) spolujezdce | 14 Reostat osvětlení
Výškové seřízení světelných kuželů |
| 7 Odkládací přihrádky | 15 Odblokování kapoty motoru |
| 8 Nouzová světla | 16 Pojistky |

Kontrolní svítilny příkazující okamžité zastavení (v souladu s dopravní situací):

-  Tlak oleje
-  Nabití akumulátoru
-  Porucha brzdného systému
-  Přehřívání chladicí kapaliny

Kontrolní svítilny upozorňující na nezbytnost odborného zásahu v servisu:

-  Dynamická kontrola stability (ESP) a protiprokluzový systém
-  Žhavení (u vznětových motorů)/elektronická porucha (u vznětových a zážehových motorů)
-  Závada na protiblokovacím systému
-  Minimální hladina paliva
-  Nafukovací vak (airbag)



 +  Směrová světla

 Zatažení ruční brzdy

 Blokování spouštěče

 Koncové mlhové světlo

 Přední mlhová světla

   Kontrolní svítilny funkce a závady automatické převodovky

 Tlumená světla

 Dálková světla

 Odmrazování zadního okna

 Odmrazování předního skla

 Kontrola výfukových plynů

 Stav oleje v motoru a potom





Palubní počítač



Počítadlo celkové a dílčí ujeté dráhy

NASTAVENÍ SEDADLA ŘIDIČE (kapitola 1)

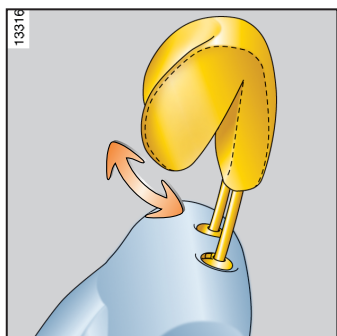
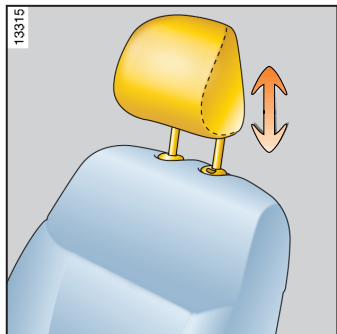

Přední opěrka hlavy

Pro její seřízení ji táhněte směrem k přední části vozidla a zároveň ji posuňte.

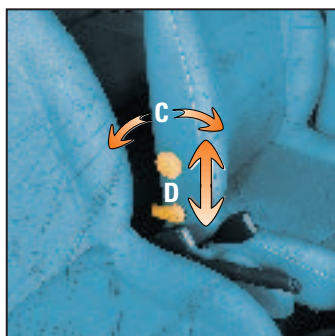
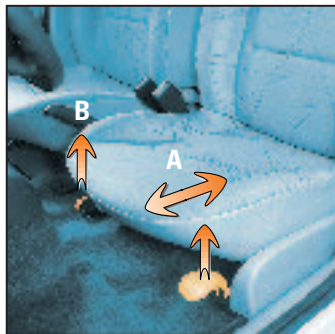

Sedadlo s ručním ovládním

A - Posunutí dopředu/dozadu

B - Nastavení výšky sedáku

C - Nastavení bederní části opěradla

D - Sklopení opěradla

NASTAVENÍ SEDADLA ŘIDIČE (kapitola 1)

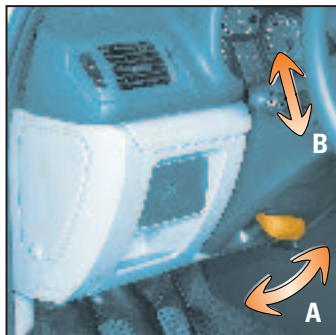

Volant

A - Odjištění/zajištění

B - Nastavení výšky

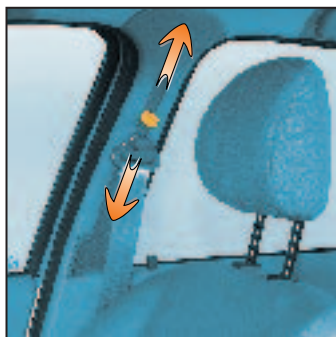

Výškové nastavení bezpečnostního pásu

Seznamte se s podmínkami používání a důležitými pokyny, které se týkají seřízení bezpečnostních pásů, vzduchových vaků (airbagů) a předpínačů bezpečnostních pásů. Informace najdete v návodu k obsluze a údržbě vozu.

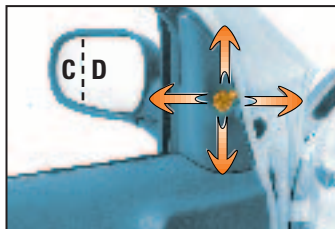

Vnější zpětná zrcátka nastavitelná ručně



Vnější zpětná zrcátka nastavitelná elektricky

E - Ovládání levého zrcátka

F - Neutrální poloha

G - Ovládání pravého zrcátka



Vnější zpětné zrcátko na straně řidiče obsahuje dvě viditelně odlišené zóny. V zóně

D se zobrazuje to, co lze normálně vidět v klasickém zpětném zrcátku.

V zóně C je pro Vaši bezpečnost zobrazována situace vzadu po straně vozu.

Předměty zobrazované v zóně C se zdají být mnohem vzdálenější, než je tomu ve skutečnosti.

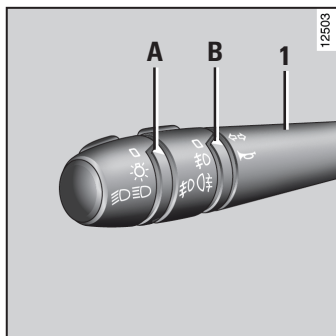

Obrysová, tlumená a dálková světla

Značka A umístěna na:



Obrysová světla



Tlumená světla



Dálková světla

(v předcházející poloze jednou přitáhněte páčku k sobě)

Přední a zadní mlhová světla

Při rozsvícených světlech umístěte B na:



Přední mlhová světla



Zadní mlhové světlo

Vozidlo s automatickou funkcí tlumených světel (světla se rozsvítí automaticky v závislosti na intenzitě vnějšího světla).

- Zapnutí světlometů: jednou přitáhněte páčku 1 k sobě pro jejich rozsvícení a podruhé pro jejich zhasnutí.

- Přední a zadní mlhová světla: nefungují v automatickém režimu, fungují výhradně pokud je konec páčky 1 v poloze



nebo



.



Směrová světla



Výstražné osvětlení

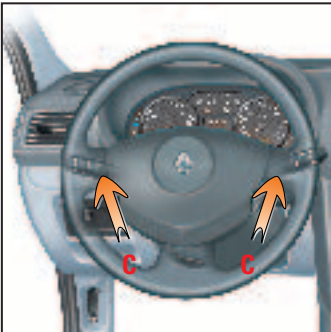

Zvuková signalizace

Stiskněte C.

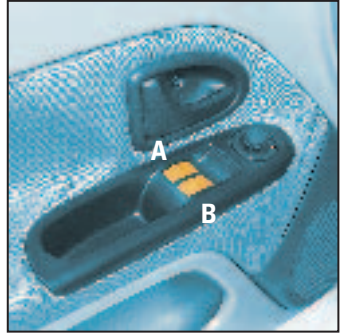

Elektrická ovládání oken

A - Levé přední

B - Pravé přední

KLIMATIZACE - ODMRAZOVÁNÍ/ODMLŽOVÁNÍ (kapitola 3)

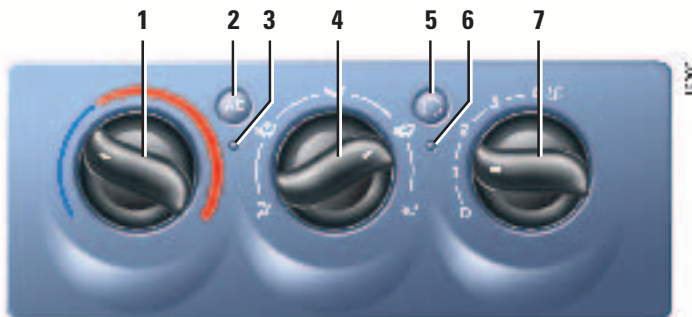

- | | | | |
|---|--------------------------------|---|--|
| 1 | Regulace teploty vzduchu | 4 | Rozvod vzduchu v kabině |
| 2 | Spuštění klimatizace | 5 | Recirkulace vzduchu |
| 3 | Provozní kontrolka klimatizace | 6 | Provozní kontrolka recirkulace vzduchu |
| | | 7 | Množství vháněného vzduchu |

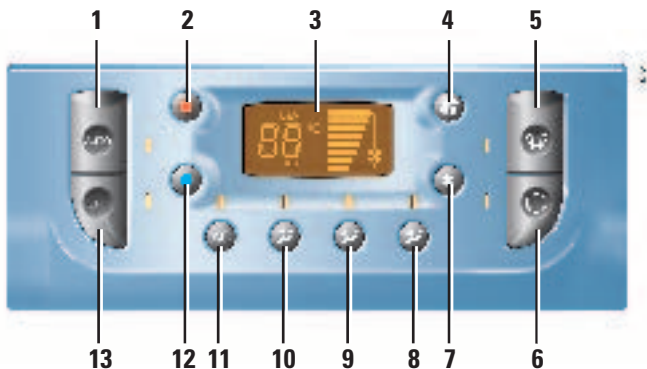

Ovládání

- | | |
|---|---|
| 1 - Tlačítko pro zapnutí automatického režimu | 5 - Tlačítko automatického odmrazování a odmlžování předního skla ventilací |
| 2 a 12 - Tlačítka pro regulaci teploty vzduchu | 6 - Tlačítko pro recirkulaci vzduchu |
| 3 - Displej | 8 až 10 - Tlačítka pro nastavení rozvodu vzduchu |
| 4 a 7 - Tlačítka pro regulaci rychlosti ventilace | 11 - Tlačítko klimatizace |
| | 13 - Tlačítko pro vypnutí systému |

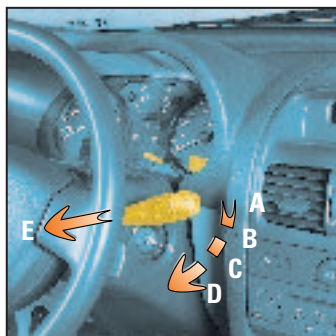

Přední stěrače a ostříkovače

A - Vypnutí

B - Přerušovaná nebo automatická činnost

C - Nízká rychlost

D - Vysoká rychlost

E - Ostříkovač

Po každém vypnutí zapalování je snímač deště dezaktivován.

Pro jeho opětnou aktivaci je třeba vrátit páčku do polohy **A** a následně do polohy **B**. Tato akce automaticky vyvolá stírání.

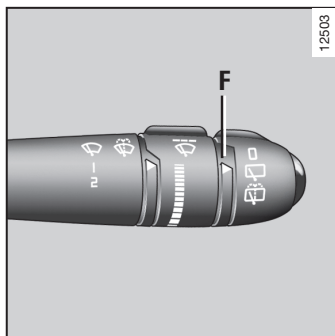

Stěrač a ostříkovač zadního skla

Nastavte příslušný symbol proti rysce **F**:



Stírání



Stírání a ostříkování

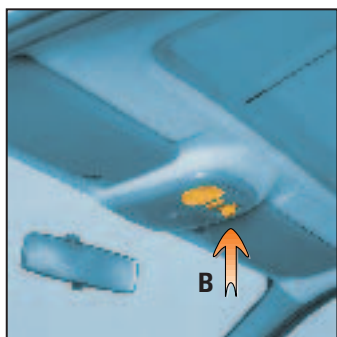
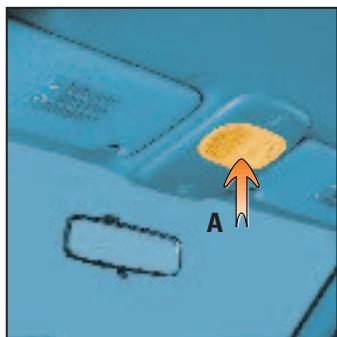

Vnitřní osvětlení

Svítidlo *A* nebo spínač *B*.

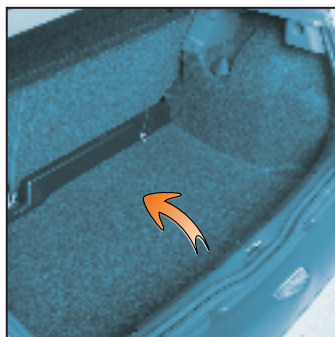

Přístup k rezervnímu kolu

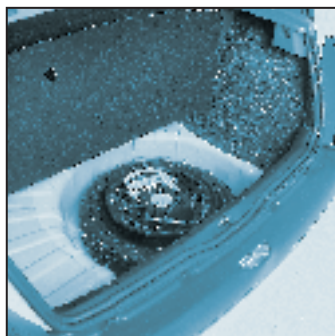

Rezervní kolo a souprava náradí

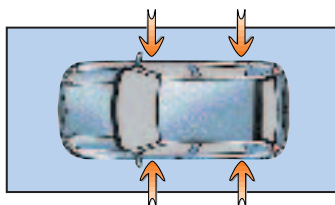

Body pro nasazení zvedáku při výměně kola



Otevření

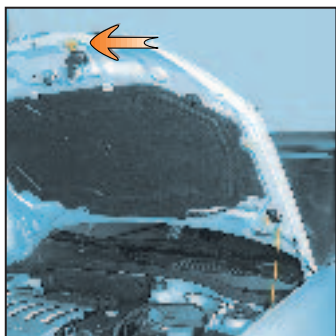

Odjištění

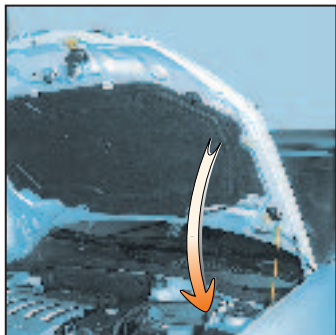

Umístění podpěry

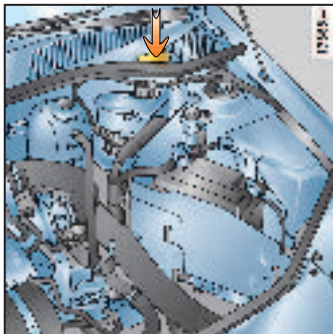
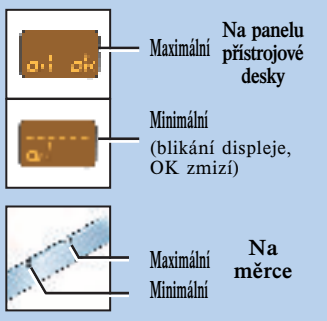
Stav kapaliny v nádržce
ostřikovače

Stav oleje v motoru

Doplňte olej vždy, **dříve** než hladina klesne podle měrky nebo ukazatele na přístrojové desce na minimální úroveň.

Je třeba pravidelně kontrolovat všechny hladiny a dodržovat intervaly servisních prohlídek.

Informace naleznete v uživatelské příručce a servisní knížce k vozidlu.

OBECNÉ INFORMACE

Modely s benzinovým motorem



→ Bezolovnatý benzin

Modely s naftovým motorem



→ Motorová nafta

Obsah palivové nádrže (přibližně): 50 l

Upozornění

Tento dokument je pouze **stručným popisem základních funkcí** Vašeho vozu. Měli byste z něj získat rychlý přehled o vybavení Vašeho vozu, abyste ho mohli okamžitě používat.

Nenahrazuje tedy návod k obsluze a údržbě vozu, který byste si měli také pečlivě přečíst. Návod je uložen v odkládací schránce.

Poznámka: Čísla kapitol uvedená v závorkách odpovídají kapitolám v návodu k obsluze a údržbě.

Jednotlivé prvky popsané v tomto dokumentu se mohou lišit v závislosti na zemi určení a na stupni vybavení Vašeho vozu.